



# TÜRK KAMU YÖNETİMİ DERGİSİ

*Turkish Journal of Public Administration*





**TÜRK KAMU YÖNETİMİ DERGİSİ (TUJPA)**  
**TURKISH JOURNAL OF PUBLIC ADMINISTRATION**

**Cilt 5, Sayı 2, Yıl 2024**  
**Volume 5, Issue 2, Year 2024**  
**ISSN: 2757-6191**

**Sahibi / Owner**  
**Vedat YILMAZ Abdullah AYDIN**  
**Aziz BELLİ-Berat AKINCI**

**Genel Editörler / General Editors**  
**Doç. Dr. Vedat YILMAZ**  
**Doç. Dr. Abdullah AYDIN**  
**Doç. Dr. Aziz BELLİ**  
**Doç. Dr. Berat AKINCI**

**İletişim / Contact:**  
Türk Kamu Yönetimi Dergisi Editörlüğü E-mail:  
turkkamuyonetimi@gmail.com  
Web: <http://www.tujpa.com/index.php/journal>

**Yayıncı / Publisher**

**Vedat YILMAZ Abdullah AYDIN  
Aziz BELLİ-Berat AKINCI**

**Genel Editörler / General Editors**

**Assoc. Prof. Dr. Vedat YILMAZ  
Assoc. Prof. Dr. Abdullah AYDIN  
Assoc. Prof. Dr. Aziz BELLİ  
Assoc. Prof. Dr. Berat AKINCI**

**Alan Editörleri / Departmental Editors**

**Kentsel Dönüşüm Pol.ve Yön. / Urban Transformation Politics and Management : Prof. Dr. A. Menaf TURAN**  
**Örgütsel Davranış ve Yönetim Psikolojisi / Organizational Behavior And Administration Psychology : Prof. Dr. Ferit İZCİ**  
**Siyaset Bilimi / Political Science : Prof. Dr. Gökhan TUNCEL**  
**Kamu Mali Yönetimi / Public Financial Management : Prof. Dr. Veysel EREN**  
**Kentsel Alan Yönetimi / Urban Management : Prof. Dr. Yakup BULUT**  
**Göç Yönetimi ve Politikaları / Immigration Politics and Management : Assoc. Prof. Dr. Abdullah AYDIN**  
**Siyasal Katılım ve Demokrasi / Political Participation and Democracy : Assoc. Prof. Dr. Abdullah AYDIN**  
**Uluslararası İlişkiler / International Relations : Assoc. Prof. Dr. Abdullah AYDIN**  
**Sosyal Hizmetler / Social Services : Assoc. Prof. Dr. Abdulvahap AKINCI**  
**Yönetim Bilimleri / Management Sciences : Assoc. Prof. Dr. Ahmet TUNÇ**  
**Çevre Yönetimi ve Politikaları / Environmental Politics and Management : Assoc. Prof. Dr. Aziz BELLİ**  
**Yerel Katılım ve Demokrasi / Local Participation and Democracy : Assoc. Prof. Dr. Aziz BELLİ**  
**Yerel Siyaset / Local Politics : Assoc. Prof. Dr. Aziz BELLİ**  
**Avrupa Birliği / European Union : Assoc. Prof. Dr. Osman AĞIR**  
**Afet Yönetimi ve Politikaları / Disaster Politics and Management : Assoc. Prof. Dr. Vedat YILMAZ**  
**Yerel Yönetimler / Local Governments : Assoc. Prof. Dr. Vedat YILMAZ**  
**Kent Politikaları / Urban Politics : Assoc. Prof. Dr. Vedat YILMAZ**  
**Kamu Politikaları / Public Policies : Assoc. Prof. Dr. Berat AKINCI**  
**Örgütsel Psikanaliz / Organisational Psychoanalysis : Assoc. Prof. Dr. Berat AKINCI**  
**Uluslararası Politikalar / International Politics: Assoc. Prof. Dr. Konuralp SEZGİLİ**  
**Uluslararası Ticaret / International Trade : Assoc. Prof. Dr. Murat DUZCU**  
**İnsan Kaynakları Yönetimi / Human Resources Management: Assoc. Prof. Dr. Berat AKINCI**  
**Yönetişim ve Sosyal Politika / Governance And Social Policy : Assoc. Prof. Dr. Yıldız ATMACA**  
**Yönetim Hukuku / Administrative Law : Asst. Prof. Dr. Bayram DOĞAN**  
**Kamu – Özel İşbirliği / Public – Private Partnership : Asst. Prof. Dr. Bekir GÜNDOĞMUŞ**  
**Yönetim Tarihi / History of Management : Asst. Prof. Dr. Hikmet Selahattin GEZİCİ**



## YAYIN KURULU / EDITORIAL BOARD

<b>Doç. Dr. Vedat YILMAZ</b>	<b>: Yayın Kurulu Başkanı / Genel Koordinatör</b>
<b>Assoc. Prof. Dr. Vedat YILMAZ</b>	<b>: Head of the Editorial Board / General Coordinator</b>
<b>Doç. Dr. Berat AKINCI</b>	<b>: ÜYE / Süreç Yönetimi ve Kurumsal Yönetim Sorumlusu</b>
<b>Assoc. Prof. Dr. Berat AKINCI</b>	<b>: Member / Process Management and Corporate Governance Officer</b>
<b>Doç. Dr. Abdullah AYDIN</b>	<b>: ÜYE / Yayın Değerlendirme Ön Kontrol Sorumlusu</b>
<b>Assoc. Prof. Dr. Abdullah AYDIN</b>	<b>: Member / Release Evaluation Pre-Control Officer</b>
<b>Doç. Dr. Aziz BELLİ</b>	<b>: ÜYE / Yayın Değerlendirme Son Kontrol Sorumlusu</b>
<b>Assoc. Prof. Dr. Aziz BELLİ</b>	<b>: Member / Release Evaluation Last-Control Officer</b>
<b>Ar. Gör. Muhammet Mustafa TAT</b>	<b>: ÜYE / İndeks Veri Girişi Sorumlusu</b>
<b>R.Astt. Muhammet Mustafa TAT</b>	<b>: Member / Index Data Entry Officer</b>
<b>Doç. Dr. Vedat YILMAZ</b>	<b>: ÜYE / İndeks Başvuru ve Değerlendirme Sorumlusu</b>
<b>Assoc. Prof. Dr. Vedat YILMAZ</b>	<b>: Member / Index Application and Evaluation Officer</b>
<b>Firdevs YILMAZ</b>	<b>: ÜYE / Ön Dizgi ve Kontrol Sorumlusu</b>
<b>Firdevs YILMAZ</b>	<b>: Member / Pre-Typesetting and Control Officer</b>
<b>Doç. Dr. Abdullah AYDIN</b>	<b>: ÜYE / Son Dizgi ve Yayın Sorumlusu</b>
<b>Assoc. Prof. Dr. Abdullah AYDIN</b>	<b>: Member / Last Typesetting and Publishing Officer</b>

<b>Prof. Anarkul URDALETOVA</b>	<b>: KIRGIZİSTAN (KYRGYZSTAN)</b>	<b>: International Editorial Board Member</b>
<b>Prof. Dr. Mohamed BELKHIRA</b>	<b>: CEZAYİR (ALGERIA)</b>	<b>: International Editorial Board Member</b>
<b>Prof. Dr. Galib SAYILOV</b>	<b>: AZERBAIJAN (AZERBAIJAN)</b>	<b>: International Editorial Board Member</b>
<b>Prof. Dr. İgor V. KRYUCHKOW</b>	<b>: AZERBAIJAN (AZERBAIJAN)</b>	<b>: International Editorial Board Member</b>
<b>Prof. Dr. Gökhan TUNCEL</b>	<b>: TÜRKİYE (TURKEY)</b>	<b>: International Editorial Board Member</b>
<b>Assoc. Prof. Dr. Liudmyla RADOVETSKA</b>	<b>: UKRAYNA (UKRAINE)</b>	<b>: International Editorial Board Member</b>
<b>Assoc. Prof. Dr. Neringa SLAVINSKAITE</b>	<b>: LİTVANYA (LITHUANIA)</b>	<b>: International Editorial Board Member</b>
<b>Prof. Dr. Yakup BULUT</b>	<b>: TÜRKİYE (TURKEY)</b>	<b>: International Editorial Board Member</b>
<b>Assoc. Prof. Dr. Abdullah AYDIN</b>	<b>: TÜRKİYE (TURKEY)</b>	<b>: International Editorial Board Member</b>
<b>Assoc. Prof. Dr. Aziz BELLİ</b>	<b>: TÜRKİYE (TURKEY)</b>	<b>: International Editorial Board Member</b>
<b>Assoc. Prof. Dr. Berat AKINCI</b>	<b>: TÜRKİYE (TURKEY)</b>	<b>: International Editorial Board Member</b>
<b>Assoc. Prof. Dr. Erkan AFŞAR</b>	<b>: TÜRKİYE (TURKEY)</b>	<b>: International Editorial Board Member</b>
<b>Assoc. Prof. Dr. Faiq ELEKBERLİ</b>	<b>: AZERBAIJAN (AZERBAIJAN)</b>	<b>: International Editorial Board Member</b>
<b>Assoc. Prof. Dr. İbrahim ALİYEYEV</b>	<b>: AZERBAIJAN (AZERBAIJAN)</b>	<b>: International Editorial Board Member</b>
<b>Assoc. Prof. Dr. Murtaza HASANOV</b>	<b>: AZERBAIJAN (AZERBAIJAN)</b>	<b>: International Editorial Board Member</b>
<b>Assoc. Prof. Dr. Olyana KINDIBALYK</b>	<b>: MOLDOVA (MOLDOVA)</b>	<b>: International Editorial Board Member</b>
<b>Assoc. Prof. Dr. Yıldız ATMACA</b>	<b>: TÜRKİYE (TURKEY)</b>	<b>: International Editorial Board Member</b>

## **BİLİM VE DANIŞMA KURULU / ADVISORY BOARD**

<b>Prof. Dr. Abdullah ÇELİK</b>	<b>: Harran Üniversitesi (TÜRKİYE)</b>
<b>Prof. Dr. Abdulkadir BAHARÇİÇEK</b>	<b>: İnönü Üniversitesi (TÜRKİYE)</b>
<b>Prof. Dr. Ahmet KARADAĞ</b>	<b>: İnönü Üniversitesi (TÜRKİYE)</b>
<b>Prof. Dr. Ahmet YATKIN</b>	<b>: İnönü Üniversitesi (TÜRKİYE)</b>
<b>Prof. Dr. Bekir PARLAK</b>	<b>: Bursa Uludağ Üniversitesi (TÜRKİYE)</b>
<b>Prof. Dr. Bayram COŞKUN</b>	<b>: Muğla Sıtkı Koçman Üniversitesi (TÜRKİYE)</b>
<b>Prof. Dr. Ercan OKTAY</b>	<b>: Necmettin Erbakan Üniversitesi (TÜRKİYE)</b>
<b>Prof. Dr. Fatma Neval GENÇ</b>	<b>: Aydın Adnan Menderes Üniversitesi (TÜRKİYE)</b>
<b>Prof. Dr. Ercan OKTAY</b>	<b>: Karamanoğlu Mehmetbey Üniversitesi (TÜRKİYE)</b>
<b>Prof. Dr. Hamza ATEŞ</b>	<b>: İstanbul Medeniyet Üniversitesi (TÜRKİYE)</b>
<b>Prof. Dr. Önder KUTLU</b>	<b>: Necmettin Erbakan Üniversitesi (TÜRKİYE)</b>
<b>Prof. Dr. Selahaddin BAKAN</b>	<b>: İnönü Üniversitesi (TÜRKİYE)</b>
<b>Prof. Dr. Selma KARATEPE</b>	<b>: İstanbul Gelişim Üniversitesi (TÜRKİYE)</b>
<b>Prof. Dr. Toğrol İSMAYİL</b>	<b>: Kahramanmaraş Sütçü İmam Üniversitesi (TÜRKİYE)</b>
<b>Prof. Dr. Hacer Tuğba EROĞLU</b>	<b>: Selçuk Üniversitesi (TÜRKİYE)</b>
<b>Prof. Dr. Yusuf KARAKILÇIK</b>	<b>: İnönü Üniversitesi (TÜRKİYE)</b>
<b>Prof. Dr. Veysel Karani BİLGİÇ</b>	<b>: Kırıkkale Üniversitesi (TÜRKİYE)</b>
<b>Prof. Dr. Yusuf ŞAHİN</b>	<b>: İnönü Üniversitesi (TÜRKİYE)</b>
<b>Prof. Dr. Yusuf TEKİN</b>	<b>: Ankara Hacı Bayram Veli Üniversitesi (TÜRKİYE)</b>
<b>Prof. Dr. Yüksel DEMİRKAYA</b>	<b>: İnönü Üniversitesi (TÜRKİYE)</b>
<b>Doç. Dr. Erdal BAYRAKÇI</b>	<b>: Bayburt Üniversitesi (TÜRKİYE)</b>
<b>Doç. Dr. Kadir Caner DOĞAN</b>	<b>: Gümüşhane Üniversitesi (TÜRKİYE)</b>
<b>Doç. Dr. Liudmyla RADOVETSKA</b>	<b>: National Academy of Security Service of Ukraine (UKRAYNA)</b>
<b>Doç. Dr. Murat SEZİK</b>	<b>: İnönü Üniversitesi (TÜRKİYE)</b>
<b>Doç. Dr. Murtaza HASANOĞLU</b>	<b>: Azerbaycan Devlet İdarecilik Akademisi (AZERBAYCAN)</b>
<b>Doç. Dr. Mustafa KOCAOĞLU</b>	<b>: Necmettin Erbakan Üniversitesi (TÜRKİYE)</b>
<b>Doç. Dr. Sefa USTA</b>	<b>: Karamanoğlu Mehmetbey Üniversitesi (TÜRKİYE)</b>
<b>Doç. Dr. Serdar Vural UYGUN</b>	<b>: Nevşehir Hacı Bektaş Veli Üniversitesi (TÜRKİYE)</b>
<b>Doç. Dr. Tuğba YOLCU</b>	<b>: Tarsus Üniversitesi (TÜRKİYE)</b>
<b>Doç. Dr. Veysel ERAT</b>	<b>: Bitlis Eren Üniversitesi (TÜRKİYE)</b>
<b>Doç. Dr. Yahya DEMİRKANOĞLU</b>	<b>: Bitlis Eren Üniversitesi (TÜRKİYE)</b>
<b>Dr. Anwar SEKIOU</b>	<b>: Bouchaib Üniversitesi (CEZAYİR)</b>
<b>Dr. Elnur ALİYEV</b>	<b>: Azerbaycan Devlet İktisat Üniversitesi (AZERBAYCAN)</b>
<b>Dr. Nazim Caferov</b>	<b>: Azerbaycan Devlet İktisat Üniversitesi (AZERBAYCAN)</b>

## **SAYI HAKEM KURULU / REWIEVER BOARD**

<b>Prof. Dr. Abdullah ÇELİK</b>	<b>: Harran Üniversitesi (TÜRKİYE)</b>
<b>Prof. Dr. Feyzullah ÜNAL</b>	<b>: Kütahya Dumlupınar Üniversitesi (TÜRKİYE)</b>
<b>Prof. Dr. Mustafa GÖRÜN</b>	<b>: Çanakkale Onsekiz Mart Üniversitesi (TÜRKİYE)</b>
<b>Doç. Dr. Abdullah OĞRAK</b>	<b>: Bursa Teknik Üniversitesi (TÜRKİYE)</b>
<b>Doç. Dr. Bekir GÜNDOĞMUŞ</b>	<b>: Bandırma Onyedil Eylül Üniversitesi (TÜRKİYE)</b>
<b>Doç. Dr. Muzaffer BİMAY</b>	<b>: Batman Üniversitesi (TÜRKİYE)</b>
<b>Doç. Dr. Tuğba YOLCU</b>	<b>: Tarsus Üniversitesi (TÜRKİYE)</b>
<b>Doç. Dr. Osman AĞIR</b>	<b>: İnönü Üniversitesi (TÜRKİYE)</b>
<b>Doç. Dr. Veysel ERAT</b>	<b>: Bitlis Eren Üniversitesi (TÜRKİYE)</b>
<b>Doç. Dr. Yahya DEMİRKANOĞLU</b>	<b>: Bitlis Eren Üniversitesi (TÜRKİYE)</b>
<b>Doç. Dr. Yıldız ATMACA</b>	<b>: Van Yüzüncü Yıl Üniversitesi (TÜRKİYE)</b>
<b>Dr. Öğr. Üyesi Hasan AKAY</b>	<b>: Adıyaman Üniversitesi (TÜRKİYE)</b>
<b>Dr. Öğr. Üyesi Murat DUZCU</b>	<b>: Hatay Mustafa Kemal Üniversitesi (TÜRKİYE)</b>
<b>Dr. Öğr. Üyesi Ömer Fuad KAHRAMAN</b>	<b>: Hatay Mustafa Kemal Üniversitesi (TÜRKİYE)</b>

## **DİZİNLER – VERİ TABANLARI / INDEXES - DATABASES**

Türk Kamu Yönetimi Dergisi (TUJPA) ulusal ve uluslararası dizin / veri tabanı tarafından indekslenmektedir. Taradığımız dizinler / veri tabanları:

**Journal of International Management Academy (JIMA) is indexed by national and international indexes / databases. Indexes / databases which we scanned:**

**Google Scholar, Indexcopernicus, ResearchBib, Directory of Research Journal Indexing, Acarindex**



## TÜRK KAMU YÖNETİMİ DERGİSİ

### TURKISH JOURNAL OF PUBLIC ADMINISTRATION

Yıl / Year: 2024 - Cilt / Volume: 5 - Sayı / Issue: 2

ISSN: 2757-6191

Türk Kamu Yönetimi Dergisi, kamu yönetimi ve Uluslararası İlişkiler ile ilgili teorik ve uygulamalı bilimsel/özgün makaleleri kabul etmektedir. Türk Kamu Yönetimi Dergisi, yönetim ile ilgili hazırlanan ulusal ve uluslararası düzeydeki akademik çalışmalarını yayınlayan hakemli bir dergidir. Dergi ile multidisipliner bir çalışma alanı tesis edilerek literatüre ve uygulamaya katkı sağlanması hedeflenmektedir. Editörler tarafından yapılan ön değerlendirmeyi geçen çalışmalar, kör hakem sistemine göre seçilen en az iki hakem tarafından incelenmektedir. Derginin yayın dili Türkçe ve İngilizcedir. Türk Kamu Yönetimi Dergisi, yılda iki sayı (Haziran - Aralık) olarak yayınlanmaktadır. Yazarlardan çalışmalarının yayınlanması için herhangi bir ücret talep edilmemektedir. Ayrıca yazarlara ve hakemlere de bir ücret ödemesi yapılmamaktadır. Dergimize gönderilen makalelerin daha önce hiçbir fiziksel ve elektronik ortamda yayınlanmamış olması gerekmektedir. Aynı anda birden fazla dergiye gönderilen bir yayının tespit edilmesi halinde ilgili yazara/yazarlara ait tüm makale değerlendirmeleri iptal edilerek süreç sonlandırılacaktır. Bu nedenle başka bir bilimsel/aktüel dergiye gönderilen ve sonuçlandırılmayan çalışmaların sisteme yüklenmemesi önemle rica edilir. Yazarların ortaya koymuş oldukları veri, bilgi, belge, ifade ve değerlendirmeler kendi sorumluluklarındadır. Bu nedenle ortaya çıkabilecek olumsuzluklardan dolayı yayın, hakem, bilim ve değerlendirme kurulu ile diğer çalışanlarımızın sorumlu tutulamaz. Her yazarın makalelerini sisteme yüklemekle birlikte tüm bilimsel, hukuki ve etik kuralları bildiğini ve bu kurallara uygun bir şekilde yayını oluşturduğunu beyan ve taahhüt ettiği kabul edilmektedir. Dergide yer alan yazılarda ileri sürülen görüşler yazarlara aittir, yayınlayan kurulu ve dergiyi bağlamaz. Dergimizde araştırma makalelerine yer verilmektedir

TURKISH JOURNAL OF PUBLIC ADMINISTRATION, accepts the theoretical and practical scientific/original articles on public administration and international relations. It is aimed to contribute to the literature and practice by establishing a multidisciplinary workspace with the journal. The works having passed the preliminary consideration done by the editors is evaluated by at least two referees who are selected according to the blind referee system. The publication language of the journal is Turkish and English. TURKISH JOURNAL OF PUBLIC ADMINISTRATION is published two times a year (June - December). The writers don't charge a fee for publication of their works. There is also no payment for authors and referees. The articles submitted to our journal are supposed not to have been published in any physical or electronic environment before. In the event that it is identified that a publication has been sent to more than one journal at the same time, all article evaluations of the relevant author/authors will be cancelled, and the process will be terminated. For this reason, it is strongly recommended that the works, which have been sent to any other scientific/actual journal and not been completed, should not be loaded into the system. The data, information, documents, statements, and evaluations that authors present are at their own responsibility. The publication, referee, science and evaluation committee and other employees can not be held responsible for any inconvenience this may cause. It is accepted that along with the loading their articles to the system, all the authors know all legal and ethical rules and declares and undertakes that they have generated their publications in accordance with these rules. Any views expressed in this publication are the views of the authors and are not the views of Turkish Journal of Public Administration. Our journal includes research articles.

### **YAYIN ETİĞİ / PUBLICATION ETHICS :**

- Türk Kamu Yönetimi Dergisi, COPE'nin (Yayın Etiği Komitesi) temel ilkelerini takip eder. Dergi, intihalin bütün çeşitlerine ve telif haklarının ihlaline karşıdır. Yazarlar, Yayın Etik Kuralları Komitesi (Committee on Publication Ethics (COPE)) tarafından belirlenen yayın etiğine ilişkin yüksek standartlara uymalıdır.
- Verilerde sahtecilik yapma veya veri uydurma, yazarlara ait olan eserlere uygun atıflar yapılmaksızın çoğaltılması da dahil olmak üzere intihal ve eserin kötüye kullanılması kabul edilemez uygulamalardır. Herhangi bir etik usulsüzlük vakası çok ciddi şekilde muamele görmekte olup COPE kurallarına uygun olarak ele alınacaktır.
- Makale metninde listelenen tüm yazarlar, deneysel tasarıma ve uygulanmasına ya da verilerin analizi ve yorumlanmasına önemli katkıda bulunmuş olmalıdır. Yazarların tümü, makale metninin taslağında ve gözden geçirme safhalarından herhangi birinde yer almış olmalı ve nihai versiyonu okumuş ve onaylamış olmalıdır. Makale metninin yazılmasına büyük katkıda bulunan herkes yazar olarak listelenmelidir (örn. "birinin yerine yazma" Dergi tarafından yasaklanmıştır). Çalışmanın oluşturulmasında içeriğe entelektüel açıdan katkı sağlamayan kişiler, yazar olarak belirtilmemelidir.
- Yazar(lar)dan değerlendirme süreçleri çerçevesinde makalelerine ilişkin ham veri talep edilebilir, böyle bir durumda yazar(lar) beklenen veri ve bilgileri yayın kurulu ve bilim kuruluna sunmaya hazır olmalıdır.
- Makale metnini dergiye göndermeniz onun orijinal bir makale ve yayınlanmamış bir eser olduğu ve başka herhangi bir yerde incelenmemekte olduğu anlamına gelmektedir.
- Yazarın kendi eserinin çoğaltılması da dahil olmak üzere uygun bir atf yapılmadan kısmen veya tamamen yapılan intihal, dergi tarafından tolere edilmez. Dergiye sunulan makale metinleri, özgünlük açısından intihal karşısı yazılım kullanarak kontrol edilmektedir.
- Makalelerini Türk Kamu Yönetimi Dergisi'ne gönderen tüm yazarların referans verme etik standartlarına uyması beklenir. Makalede kullanılan kaynaklara uygun olarak referansların verilmesi yazar (lar)ın yükümlülüğündedir.
- Türk Kamu Yönetimi Dergisi intihal değerlendirmesi & benzerlik oranı tespitinde Turnitin programı kullanmaktadır. Çalışma yayımlandıktan sonra intihal tespit edilmesi durumunda " Türk Kamu Yönetimi Dergisi " makaleyi geri çekme hakkını saklı tutar.
- Yazar(lar)ın yayınlanmış, erken görünüm veya değerlendirme aşamasındaki çalışmasıyla ilgili bir yanlış ya da hatayı fark etmesi durumunda, dergi editörünü veya yayıncıyı bilgilendirme, düzeltme veya geri çekme işlemlerinde editörle işbirliği yapma yükümlülüğü bulunmaktadır.
- Tüm çalışmaların Körlük Hakemlik ile değerlendirilmesi yayın kalitesini doğrudan etkilemektedir. Bu süreç yayının nesnel ve bağımsız değerlendirilmesi ile güven sağlar. Türk Kamu Yönetimi Dergisi, değerlendirme süreci çift taraflı kör hakemlik ilkesiyle yürütülür. Hakemler yazarlar ile doğrudan iletişime geçemez, değerlendirme ve yorumlar dergi yönetim sistemi aracılığıyla iletilir. Bu süreçte değerlendirme formları ve tam metinler üzerindeki hakem yorumları editör aracılığıyla yazar(lar)a iletilir.
- Türk Kamu Yönetimi Dergisi'nde uygulanan yayın süreçleri, bilginin tarafsız ve saygın bir şekilde gelişimine ve dağıtımına temel teşkil etmektedir. Dergi sahipleri, yayıncı ve diğer hiçbir politik ve ticari unsur, editörlerin bağımsız karar almalarını etkilemez.
- Turkish Journal of Public Administration follows the main principles of COPE (Committee on Publication Ethics). Journal is against all forms of plagiarism or unethical act of copyright. Authors should observe high standards with respect to publication ethics as set out by the Committee on Publication Ethics (COPE).



- Falsification or fabrication of data, plagiarism, including duplicate publication of the authors' own work without proper citation, and misappropriation of the work are all unacceptable practices. Any cases of ethical misconduct are treated very seriously and will be dealt with in accordance with the COPE guidelines.
- All authors listed on the manuscript should have contributed significantly to the experimental design, its implementation, or analysis and interpretation of the data. All authors should have been involved in the writing of the manuscript at draft and any revision stages, and have read and approved the final version. Anyone who made major contributions to the writing of the manuscript should be listed as an author (e.g. "ghost writing" is prohibited by the Journal). Persons who do not make intellectual contributions to the content in the creation of the article should not be mentioned as author(s).
- The raw data of the articles in the framework of the evaluation process can be requested from the author(s). In such a case, the authors should be prepared to submit the expected data and information to the editorial board and the scientific committee.
- By submitting your manuscript to the journal it is understood that this it is an original manuscript and is unpublished work and is not under consideration elsewhere. Plagiarism, including duplicate publication of the author's own work, in whole or in part without proper citation is not tolerated by the journal. Manuscripts submitted to the journal is checked for originality using anti-plagiarism software.
- All authors who submit their manuscripts to the Turkish Journal of Public Administration are expected to comply with the ethical standards of reference. It is the responsibility of the author (s) to give references in accordance with the sources used in the article.
- Turkish Journal of Public Administration uses Turnitin software to calculate the ratio of originality. If the plagiarism is detected after publication, " Turkish Journal of Public Administration " reserves the right to retract the article.
- If the author(s) perceive a mistake or error in the published, early-view or evaluation processes, they have an obligation to cooperate with the editor in informing, correcting or withdrawing.
- Blind peer-review is the principal mechanism by which the quality of research is judged. This evaluation directly affects the quality of the publication. This process provides trust with objective and independent evaluation of the publication. Turkish Journal of Public Administration, evaluation process is carried out with the principle of double blind peer-review. Referees cannot communicate directly with the authors, reviews and comments are transmitted through the journal management system.
- The publication processes implemented in International Turkish Journal of Public Administration are the basis for the development and distribution of scientific knowledge in an impartial and respectful manner. The journal owners, publisher and any other political and commercial elements do not affect the independent decision-making of editors.

---

**Ahmet Celalettin ŞEN, İbrahim Ethem TAŞ**

**Yerel Yönetimlerde Vatandaşların Yönetimsel Katılımı:Kahramanmaraş Büyükşehir Belediyesi Örneği /**

**87 - 104**

**Administrative Participation of Citizens In Local Administrations: Kahramanmaraş Metropolitan Municipality Sample**

Araştırma Makalesi / Research Article

---

**Cuma SUNGUR**

**Afet Yönetiminde Hastane Yöneticilerinin Karşılaştıkları Başlıca Zorluklar ve Çözüm Yolları /**

**105- 113**

**Major Challenges and Solutions Encountered by Hospital Managers in Disaster Management /**

Araştırma Makalesi / Research Article

---

**Ahmet TUNÇ, Burak BALIK, Serhat BAŞARAN**

**Digital Public Space: A New Generation Social Interaction And Participation Space/**

**114 - 122**

Araştırma Makalesi / Research Article

---

**Emre KAYA**

**Türkiye’de Hak Arama Kültürünün Gelişimi/**

**123 - 133**

**The Development of the Culture of Seeking Redress in Turkey**

Araştırma Makalesi / Research Article

---

**Nafiz TOK, Ömer Bahadır GÜRBÜZ**

**“Süreklilik” Ve “Kopuş” İlişkisi Üzerinden Osmanlı’dan Cumhuriyet’e Liberalizm Tartışmaları: Mehmet Cavid Bey ve Ahmet Ağaoğlu Mukayesesi/**

**134 - 145**

**Discussions on Liberalism from the Ottoman Empire to the Republic through the Relationship Between “Continuity” and “Discontinuity”: A Comparison of Mehmet Cavid Bey and Ahmet Agaoglu**

Araştırma Makalesi / Research Article

---

**Öner Yusuf TOROMAN**

**Kentsiz Kentleşme – Yurttaşlığın Yükselişi ve Çöküşü (Kitap Tanıtımı)/**

**146 - 149**

**Urbanization without cities – The Rise and Decline of Citizenship (Book launches)**

Kitap İncelemesi / Book launches

---

---

**Muhammed MARUF**

**Turizm Fakültesi Öğrencilerinde Duygusal Zekanın Girişimci Kişilik Üzerindeki Etkisinin Analizi: Bir Anadolu Üniversitesi Örneği/**

**Analysing the Effect of Emotional Intelligence on Entrepreneurial Personality in Tourism Faculty Students: An Anatolian University Case**

Araştırma Makalesi / Research Article

---

---

**150- 157**

---

**Mehmetali KASIM**

**China's Rapid Development and The Uncertainty of Its Economic Future/**

**Çin'in Hızlı Gelişimi Ve Ekonomik Geleceğinin Belirsizliği /**

Araştırma Makalesi / Research Article

---

---

**158 - 171**

---





# Yerel Yönetimlerde Vatandaşların Yönetimsel Katılımı:Kahramanmaraş Büyükşehir Belediyesi Örneği<sup>1</sup>

*Administrative Participation of Citizens In Local Administrations: Kahramanmaraş Metropolitan Municipality Sample*

**Ahmet Celalettin ŞEN**

Kahramanmaraş Sütçü İmam Üniversitesi, Doktora Öğrencisi,  
a.celalettinsen@gmail.com  
https://orcid.org/0000-0002-3648-3871

Makale Başvuru Tarihi: 07.07.2024

Makale Kabul Tarihi : 15.09.2024

Makale Türü : Araştırma Makalesi

**İbrahim Ethem TAŞ**

Prof. Dr. Kahramanmaraş Sütçü İmam Üniversitesi,  
ietas@ksu.edu.tr  
https://orcid.org/0000-0003-0958-7306

## ÖZET

### Anahtar

### Kelimeler:

Katılım,  
Yerel Yönetim,  
Belediye,  
Büyükşehir  
Belediyesi,  
Kahramanmaraş.

1970'li yıllarda yaşanan ekonomik kriz, devletin var olan işlevinin tekrar gözden geçirilmesine neden olmuş ve devletin genişlemiş olan görev ve işlevlerinin azaltılarak küçülmeye gidilmesi gündeme gelmiştir. Bu durum yönetim anlayışında da değişikliğe neden olmuş, klasik yönetim anlayışı yerini yeni kamu yönetimi anlayışına bırakmıştır. 1980'li yıllardan itibaren bilgi iletişim teknolojisindeki gelişmelerle birlikte küreselleşmenin etkisiyle yeni kamu yönetimi anlayışı ve bu anlayıştan doğan yönetim anlayışı gelişmiş ülkeler başta olmak üzere dünya genelinde uygulama alanı bulmuştur. Yeni kamu yönetimi ve yönetim anlayışının vazgeçilmez unsurlarından biri de katılımdır. Yerel yönetimler vatandaşlara en yakın kamu yönetimi birimleri olması sebebiyle demokratik katılımın pratikte en iyi uygulanabileceği yerlerdir. 2012 yılında çıkarılan 6360 sayılı yasa ile 2014 yılında Kahramanmaraş büyükşehir statüsüne kavuşmuştur. Eskiden merkez ilçe kavramı ile tanımlanan yerleşim birimleri ilçe belediyesi olarak yapılandırılmış, Onikişubat ve Dulkadiroğlu adında iki yeni ilçe kurularak bu ilçelere bağlı köylerin statüsü mahalle olarak değiştirilmiştir. Daha önce merkez ilçede yaşayan ve tek bir belediyeden hizmet alan vatandaşlar bu yeni durumda Onikişubat ve Dulkadiroğlu ilçe belediyeleri ve il mülki sınırları dahilinde yerel hizmet sunan Kahramanmaraş Büyükşehir Belediyesinden hizmet alır hale gelmişlerdir. Yapılan bu çalışmada Onikişubat ve Dulkadiroğlu ilçelerinde yaşayan vatandaşların gelir durumları, eğitim durumları ve ikamet ettikleri ilçeye göre Kahramanmaraş Büyükşehir Belediyesinin karar alma ve uygulama sürecine katılımına yönelik bakış açılarını karşılaştırmak amaçlanmıştır.

## ABSTRACT

### Keywords:

Participation,  
Local Government,  
Municipality,  
Metropolitan  
Municipality,  
Kahramanmaraş.

The economic crisis of the 1970s has led to reconsideration of the present function of state, and the gradual minimalization of expanded responsibilities and functions of state has been widely discussed. This has also caused some changes in understanding of administration, replacing conventional approaches to novel ones. Since the 1980s, with the developments in information and communication technology as well as the effect of globalization, the new public management approach and the governance approach arising from this understanding have begun to be implemented worldwide, especially in the developed countries. One of the indispensable elements of the new public administration and governance approach is participation. Since local governments are the closest public administration units to citizens, they are the units where democratic participation can be applied best in practice. Kahramanmaraş gained metropolitan status in 2014 with the law numbered 6360 and enacted in 2012. Settlement units, which used to be defined by the concept of central district, were structured as district municipalities thereby two new districts named Onikişubat and Dulkadiroğlu were established, and the status of the villages affiliated to these districts was changed to neighborhood. Citizens who used to live in the central district and receive service from a single municipality, with the new regulation, started to receive service from

<sup>1</sup> Bu çalışma, Kahramanmaraş Sütçü İmam Üniversitesi Sosyal Bilimler Enstitüsü'nde Prof. Dr. İbrahim Ethem TAŞ danışmanlığında hazırlanan "Büyükşehir Belediyeleri ve Yönetimsel Katılım: Kahramanmaraş Büyükşehir Belediyesi Örneği" adlı doktora tezinden üretilmiştir.

*the district municipalities of Onikişubat and Dulkadirođlu and the Kahramanmaraş Metropolitan Municipality, which is a provides local services within the provincial borders. In this research, it is aimed to measure the level of participation of citizens living in Onikişubat and Dulkadirođlu districts according to their income status, education level and county of residence in the decision-making and implementation process of Kahramanmaraş Metropolitan Municipality.*

## 1. GİRİŞ

1980’li yıllardan itibaren etkisini artırarak gösteren küreselleşme kavramı; iktisadi, siyasal ve sosyal hayatta deđişim ve dönüşümlere neden olmuş, etki alanı toplum içi ve toplumlar arası ilişkileri kapsamakla birlikte (Bayar, 2008:26) kamusal alanda da yeni düşünce ve uygulamalara sebep olmuş bundan dolayı yönetim paradigmasında da deđişim ve dönüşümü başlatmıştır.

Yönetim paradigmasında merkezizetçi anlayıştan yerelleşmeye doğru evirilen bu deđişim küreselleşmenin kamu yönetimi üzerindeki etkisi olarak kabul edilmekte (Aydın, 2012:239-240), bu etki klasik kamu yönetimi anlayışında devlete biçilen rolün küçülmesi ile yeni kamu yönetimi anlayışına ve yönetişime doğru artan bir eğilim olarak belirmektedir. Yeni kamu yönetimi anlayışı ile yerel yönetimlerin kamu hizmetlerinin üretiminde, planlanmasında ve sunulmasında daha etkin ve verimli bir hizmet sunacağı belirtilerek halka daha yakın birimler olan yerel yönetimlerin önemi vurgulanmaktadır (Arslan, 2010:26).

Bu bağlamda yönetsel katılım kavramı ile birlikte yeni kamu yönetimi, yönetişim gibi paradigmalarda katılım kavramının yeri ve önemi açıklanmış, Kahramanmaraş ili Dulkadirođlu ve Onikişubat ilçelerinde yaşayan vatandaşların demokratik katılıma bakış açıları belirlenmeye çalışılmıştır.

Bu çalışmada Mustafa Kocaođlu’nun 2011 yılında Sakarya Üniversitesi Sosyal Bilimler Enstitüsü “Yerel Yönetimlerde Katılım Kültürü (Konya Büyükşehir Belediyesi Örneđi)” isimli Doktora Tezinde kullandığı “Hemşehri Anket Formu” kullanılmıştır.

## 2. YÖNETSEL KATILIM

Katılım farklı disiplinlerde ele alınmakla birlikte yönetim, işletme, çevre, siyaset gibi birçok farklı alanın konusu olarak deđişik anlamlar yüklenmiş bir kavram olarak karşımıza çıkmaktadır.

Bilgin ve Göregenli’ye göre (2002:53) kavram; bir şeye ortak olmak, bir şeyden hisse almak, bir şeye dahil olmak, bir bütünün parçaları arasında yer almak gibi anlamlara gelmektedir.

Katılım; bireylerin kendisini ve yaşam alanlarını etkileyen imar ve çevre planları, kurumların ürettiđi politikalarla bu politikalar doğrultusunda alınan ve uygulanan kararlara etki etmeleri; bu kararların alınmasından uygulanmasına kadar tüm süreçte yer almaları olarak da tanımlanmaktadır (Sarıkoce, 2002:42).

1960’lı yılların ikinci yarısından itibaren deđişmeye başlayan sosyal, politik ve toplumsal yapı 1970’lerden itibaren dünya gündeminde yönetime katılım fikrinin etkin olarak yer almasına neden olmuştur. O yıllarda yönetimin giderek merkezileşmesi, hükümet politikalarının uygulayıcıları olan bürokratların politikaları oluşturması, bu politikaları oluşturup uygulamaya koyarken vatandaşların talep ve ihtiyaçlarının yeteri kadar giderilememesi, yaygınlaşan kitle iletişim araçları ile bilginin daha erişilebilir olması vatandaşın hesap sorma eğilimini artırarak katılım düşüncesini gündeme getiren etkin unsurlar olmuştur (Churchman, 1987:127).

Kamu politikalarının oluşturulmasından denetlenmesine kadar tüm süreçte yer alma ve yönetimin kararlarını etkilemeye yönelik faaliyetlerde bulunma anlamında kullanılan katılım kavramının en önemli özelliđi modern toplumları geleneksel toplumlardan ayırmasıdır. İnsanın yaşamını yönlendirme, kendini gerçekleştirme, talep ve ihtiyaçlarına yönelik irade açıklama istek ve kabiliyetine sahip olma isteđi sürdüđü müddetçe katılım kavramının gündemde kalacağı açıktır (Koç, 2009:60).

Katılım kavramı farklı disiplinlerin alanlarına girdiđinden, niteliđi, formatı ve düzeyleri bakımından farklı yazar ve düşünürlerce çeşitli şekillerde kavramsallaştırılmıştır. Driskell’e göre (2002) katılımın genel özellikleri; saydam, kapsamlı, etkileşimli, eğitici, gönüllü olmasıdır. Alınan

kararların, bu kararları alan tarafların ve kararlar alınırken tarafların rollerinin toplum kesimince bilinmesi ortaya çıkabilecek olumsuzlukların öngörülmesinde önemlidir.

Toplumunu oluşturan her ferdin sahip olduğu inanç, temsil ettiği kimlik ve değer yargularından bağımsız olarak karar süreçlerine katkıda bulunabilmesi, kentsel hakların eşit kullanımında etkin bir unsurdur. Bireylerin ister toplumun bütün kesimini isterse yereli ilgilendiren talep, beklenti ve sorunların çözümüne katkı sağlamak için, sahip olduğu fikirleri paylaşarak çözüm önerileri geliştirmeye yönelik etkileşim içine girmeleri kişisel gelişimi için de eğitici bir süreç olmaktadır. Söz konusu gelişime olanak sağlayan bu eğitim süreci aynı zamanda sosyal ve kültürel değişimin gerçekleşmesinde de önemli bir süreç olarak karşımıza çıkmaktadır. Bireylerin tek başına gösterecekleri tepkiler yerine, gönüllü olarak bir araya gelen bireylerin örgütlü davranışları, kararların kamusal yarar gözetilerek alınmasında etkili olmakta, sorunların çözümü için olumlu sonuçlar vermektedir (Driskell, 2002). Bununla birlikte katılımın sağlanabilmesi için vatandaşlarda sorumluluk bilinci, toplumsal sorunlara ilişkin bir farkındalığın bulunması gerekir (Taş ve Durgun, 2017:156). Böylece bireysel ya da toplu olarak harekete geçmek olarak tanımlanan “gönüllü katılım” (Cooper vd., 2006:76), farklı çıkarları ve beklentileri olan kesimlerin organizasyonlarda temsil edilmesini, sosyal yaşamda birlik ve bütünlüğünü sağlayacak, bu durum ekonomik kalkınmaya da olumlu etki edecektir (Vazquez, 2009:198-199). Ayrıca gönüllü katılımın; temsil, katılım, hesapverebilirlik bakımından demokrasiye ve siyasal sosyalleşmeye de olumlu katkıları bulunduğu söylenebilmektedir (Halman, 2003:181, Rothstein, 2001:211).

Yerel hizmetlerin vatandaş katılımının sağlanarak sunulması yerel yönetim birimleri için de olumlu sonuçlar oluşturmaktadır. Katılımın sağlanmasıyla kurumsal olarak yerel yönetim organları kendini tanıtmaya fırsatı elde edecek bu durum yerel yönetimlerin çalışmalarının halk tarafından görülmesini dolayısıyla yapılan çalışmaların kabullenmesini ve benimsenmesini sağlayacaktır (Aydın ve Taş, 2013:87). Ayrıca yerel yönetim birimleri ile halk arasında iletişimi ve etkileşimi sağlayacak olan gönüllü katılımcılar vasıtasıyla hizmetlerin zamanında, daha etkin ve verimli sunulması söz konusu olacaktır (Palabıyık, 2011:108). Yerel yönetimlerin, sunduğu hizmetlerin bir kısmını gönüllü katılımcıların yardımı ile gerçekleştirmesinin demokratik yönetişimin gerçekleşmesi ve yerel demokrasinin güçlendirilmesi açısından da olumlu bir katkı sağladığı söylenebilir.

Burns katılımın dört unsuru üzerinde durmaktadır: “farkında olma”, “algılama”, “karar-verme” ve “uygulama”. Burns’e göre bireyler; yaşadıkları çevreye ait sorunların farkında olmalı, bu sorunları fiziksel, sosyal, kültürel, ekonomik gibi her boyutuyla algılayabilmeli, ilgili taraflarla iletişim kurarak bu doğrultuda taleplerini, fikirlerini ve önerilerini ilgililere iletmeli, karar verme sürecine de etkin olarak dahil olmalıdır. Alınan kararların uygulanması aşamasında da katılıma olanak tanınması oluşabilecek olumsuzlukların minimum düzeye indirilmesini sağlayacaktır (Burns, 1979:14).

Muret ise katılımı beş düzeyde sınıflandırmaktadır. Birinci düzeyi enformasyon olarak tanımlamakta, taraflara tek yönlü bilgi aktarılmasını ifade etmektedir. İkinci düzeyi duyarlılık olarak tanımlamakta, katılımcıların niteliklerinin göz önünde bulundurulduğunu ifade etmektedir. Üçüncü düzeyi danışma olarak tanımlamakta, bu aşamada tek taraflı bilgi aktarılan katılımcılardan düşüncelerinin alınmasını ifade etmektedir. Dördüncü düzeyi diyalog kurma olarak tanımlamakta, paydaşlarla eşitlik temelinde istişare etmeyi ifade etmektedir. Beşinci düzeyi görüş bildirmenin ötesinde taraflara uygulama aşamasında doğrudan müdahale edebilme imkanının tanınması olarak ifade etmektedir (Muret, 1977:113)

Yönetim ve vatandaş karşılıklı güven ilişkisi içerisinde vatandaş ilgilendiren konularda mümkün olduğunca bilgilendirme yapılması, istişareye açık olunması, katılımı kolaylaştıracak mekanizmaların geliştirilmesi, daha uygulanabilir kararların alınmasını, alınan kararlar doğrultusunda yapılan uygulamaların ve hizmetlerin sahiplenilmesini ve korunmasını, etkinlik ve verimliliği sağlayacaktır.

## **2.1. Yeni Kamu Yönetimi Hareketi (New Public Administration)**

1970’lerin sonunda, refah devleti uygulamaları nedeniyle devletin yükünün artırması, yeni sağ düşüncesinin güçlenmesine ve buna bağlı olarak devletin küçültülmesini amaçlayan yeni yapılanma çalışmalarının gündeme gelmesine neden olmuştur (Belli, 2017:115). Özellikle 20. yüzyılın son

çeyreğinde ortaya çıkan toplumların demografik yapısı ile ilgili sorunların, ekonomik ve ticari gelişmelerin, sanayileşmenin, bilgi ve teknolojinin insan hayatına getirdiği yeniliklerin yönetim paradigmasında değişikliğin gerekliliğine yönelik fikirlerin giderek güçlenmesine neden olduğu söylenmektedir. Bu bağlamda geleneksel yönetim anlayışında bütünsellik, merkeziyetçilik, bürokratik ve hiyerarşik bir yapılanma söz konusu iken, giderek bütünden ziyade parçayı dikkate alan, dikey örgütlenme yerine uzlaşmacı ve esnek bir yapıyı öngören, merkeziyetçilik yerine yerelliğe dikkat çeken bir yapılanmaya doğru evrilen sürece girildiği görülmektedir (Saran, 2004:15-18). Bu dönemde bürokrasinin büyüklüğü ve hantallığı ile katı merkeziyetçi bir anlayışa sahip olan klasik kamu yönetimi yerini daha esnek, ademi merkeziyetçi yönetim tarzına dayalı yeni kamu yönetimi anlayışına bıraktığı söylenmektedir (Özer, 2005:3). Bu anlayışla, yerinden yönetilen ve esnek bir mekanizmaya sahip bir örgütlenme ile politikaların belirlenmesinde halkın görüşüne başvurarak vatandaşın katılımının sağlanması, konsensüs oluşturularak yönetimin meşruluğuna katkıda bulunulmasının sağlanabileceği düşünülmektedir (Aydın, 2011:143).

Dünyada yaşanan hızlı değişim süreci geleneksel kamu yönetiminin birçok yönden eleştirilmesine neden olmuş yeni yönetim paradigmalarıyla kamu yönetiminde yeni yönetim araçlarının ortaya çıkmasına neden olmuştur. Yeni kamu yönetimi, kamu işletmeciliği gibi yeni yönetim yaklaşımlarının kamu yönetiminde etkili olmaya başladığı dönemde Weber'in ortaya koyduğu bürokratik ilkelere göre düzenlenmiş hiyerarşik örgütlerin, mal ve hizmetlerin bürokrasi aracılığıyla doğrudan temin edicisi olan bürokratik yönetim anlayışının terk edilmesiyle geleneksel kamu yönetiminin içine düştüğü bunalımdan kurtulabileceği ileri sürülmüştür (Hughes, 1998:1). Küreselleşmenin etkisi ile geleneksel yönetim anlayışının yapı ve ilkelerinin yerine yeni yönetim anlayışının ilke ve araçları ikame edilmeye başlanmıştır (Turan vd., 2013:4).

Bilgi iletişim teknolojilerinin hızla ilerlemesi yöneticileri yetki, görev, sorumluluk ve vatandaşla olan ilişkilerini yeniden gözden geçirmeye yöneltmiş küresel boyutta kamu idarecilerinin ekonomi ve piyasa temelli bir modeli benimsemelerine yol açmıştır (Stuteville ve Jumara, 2010:10-11). Bu dönemde YKY (Yeni Kamu Yönetimi), her şeyden haberdar olan vatandaşların, birbirleriyle sürekli iletişim halinde olan sivil toplum kuruluşlarının baskısı ile kamu yöneticilerinin ilgilenmesi gereken alanların genişletilmesini, özellikle de bilgi teknolojilerinin gelişmesi ile vatandaşın görüşüne başvurma olanaklarının artması sonucunda, karar aşamasında yönetime halk iradesinin daha çok yansımaları savunmuştur (Özer, 2005: 107).

Yeni kamu yönetimi anlayışında vatandaşlara verilen hizmetlerde etkinliği ve kaliteyi arttırmak amaçlanmaktadır. Müşteri odaklı bir bakış açısını benimsemek ve vatandaşlara daha fazla tercih hakkı sunarak bu amaçları gerçekleştirmek istenmektedir. Bu doğrultuda yapılması gerekenin bürokrasinin ve kırtasiyeciliğin azaltılması ve bu yolla daha etkin hale getirilmesi, katı hiyerarşik yapının esnetilerek hem vatandaşın hem de çalışanların yönetime katılımının sağlanması ve bu doğrultuda katılımı kolaylaştıracak mekanizmaların geliştirilmesi gerektiği savunulmaktadır.

Bu bağlamda YKY anlayışının başlıca özelliklerinden biri de Aktif Katımlı Yönetim modelidir. Bu özellik, yöneticiye birçok alanda sorumluluğa paralel olarak yetki verilmesini içerir. Ayrıca yönetici, yönetimle ilgili karar alırken iç müşteri olarak da nitelendirilen kendi astlarının da görüşüne başvurarak dikey olmaktan çok yatay bir yönetim modeli izleyerek astların da yönetime katılımını sağlamak zorundadır. Ayrıca YKY anlayışının, vatandaşın devlet aygıtına karşı ödev, hak ve sorumlulukları bulunan birer birey oldukları, bireylerin taleplerine duyarlı olunması, hizmetlerde etkinlik ve verimliliğin ön plana çıkması gerektiği dikkate alınarak; yönetimde açıklık, hesap verebilirlik, piyasa tabanlı olma, sürekli değişim, sivil toplum, müşteri odaklılık ve yerelleşme kavramlarını gündeme getirmesiyle yönetimde yeni bir değişime sebep olduğu söylenebilmektedir (Eryılmaz, 2015:55-58).

Bu şekilde karar alma süreçleri hizmeti alan vatandaşlara daha da yakınlaştırılmakta, hizmeti sunanlar için rekabet artırılmakta bunların gerçekleştirilebilmesi için de yöneticilerin hareket alanının genişletmeye yönelik optimum yetkinin sağlanması gerektiği belirtilmektedir (Weikart, 2001:362). Bu doğrultuda hizmeti veren çalışanların da yetkilendirilmesi müşteri tatminini üst seviyeye çıkarabilmekte, hiyerarşi azaltılarak denetim mekanizmaları azaltılabilmektedir (Galnoor vd., 1998:394).



Kürek çekmekten çok dümen tutmak, hizmeti üretip o hizmeti kontrol etmekten ziyade vatandaşı yetkilendirerek bu kontrolü vatandaşa bırakmak, katı bürokratik anlayıştan piyasa temelli anlayışa geçmek, piyasa koşulları uyarınca gerekli önlemleri alarak talep ve ihtiyaçları mümkün olan en hızlı zamanda ve en az maliyetle karşılamak, katılım ve takım çalışmaları lehine gerektiğinde hiyerarşiden uzaklaşmak gibi stratejiler, YKY'nin öngördüğü değişimin ana unsurları olduğu söylenebilmektedir (Eryılmaz, 2015:53-54).

## 2.2. Yönetişim (Governance)

İlk olarak Dünya Bankası'nın hazırladığı bir raporda gündeme gelen Yönetişim kavramı, TODAİE'nin hazırlanmış olduğu Kamu Yönetimi Sözlüğünde "bir toplumsal politik sistemdeki ilgili bütün aktörlerin ortak çabalarıyla elde edilen sonuçların oluşturduğu yapı ya da düzen" olarak tanımlanmaktadır. Bu tanıma göre kamu ve özel sektör ile sivil toplum kuruluşlarından aktörlerin bir araya gelerek işbirliği yapmaları, bu aktörlerin etkileşimiyle katılımcı bir yönetim anlayışı sunduğu savunulmaktadır (Aydın, 2012:292). Başka bir ifadeyle yönetişim, yönetim anlayışı içinde çok sayıda aktöre yer vererek katı hiyerarşik bir yapı yerine karşılıklı müzakere yöntemiyle devleti doğrudan yöneten bir aygıt olmaktan çıkaran bir modeldir (Eşki, 2003:118). Bu haliyle yönetimde şeffaflığı, hesap verebilirliği, katılımı ve çoğulculuğu hedef edinen yönetişim, yeni kamu yönetiminin gelişmiş ülkelerde tekrar modernize edilmiş hali şeklinde de açıklanmaktadır (Eryılmaz, 2015:61).

Teknolojik gelişme ile enformasyonun ilerlemesi toplumu oluşturan farklı gurupların düşünce ve fikirlerini duyurması konusunda fırsat sağladığı, bu durumun toplumun her kesiminin talep ve ihtiyaçlarının iletilmesi ve karşılanması boyutunda açık, şeffaf ve hesap verebilir yönetim isteğini arttırdığı söylenebilmektedir. Bu talep vatandaşın bilgiye ulaşma, kendilerini ilgilendiren hususlarda karar alma, alınan kararları uygulama ve değerlendirme aşamalarında etkin katılım, talep ve ihtiyaçları doğrultusunda en uygun hizmeti alma gibi hususlarda yoğunluk gösterdiği görülmektedir. Bunu gerçekleştirmenin yolunun ise bireyler, işletmeler ve sivil toplum kuruluşlarının yönetimde söz sahibi olmasının veya en azından söyleyecek sözlerinin olduğuna dair kabulün var olmasının gerekli olduğu düşünülmektedir. Bu bağlamda yönetim olgusunun salt siyasal iktidara ve bürokratlara bırakılacak bir iş olmadığı belirtilmektedir (Akbulut, 2003:35).

Küreselleşme sürecinde ortaya konan en önemli yönetim modelinin yönetişim olduğu belirtilmektedir. Klasik yönetim anlayışında "Yönetmek" sözcüğü hiyerarşik bir yapı içinde tek taraflı bir eylem anlamında kullanılırken "Yönetişim" sözcüğü çok sayıda aktörün karşılıklı etkileşim içinde bulunduğu bir modeli ifade etmektedir. Kamu yönetimi, sivil toplum örgütleri, özel sektör temsilcileri, meslek kuruluşları ve işçi birliklerinin yanı sıra ulus ötesi örgütleri içine alan karmaşık ve bütüncül bir sistemi ve bunlar arasındaki ilişkiler ağını ifade eden bir kavram olarak karşımıza çıkmaktadır. Yönetim sürecinden bir biçimde etkilenen herkesin bu sürecin oluşmasına katkıda bulunması ve bu çabaya ortak olması gerektiği düşüncesi aktörlerin bu denli çok olmasının sebebini açıklamaktadır (Akin, 2011:2017; Eryılmaz, 2015:60).

Özellikle 1980'lerden itibaren küresel boyuta ulaşan ve siyasal manada temsili demokrasinin krizi olarak da ifade edilen paradigma değişimi, yönetim kavramını da etkilemiş, küreselleşme süreciyle birlikte yönetişim anlayışının da yaygınlaşması kaçınılmaz olmuştur. Bu yeni anlayışta yönetimin; devletin mümkün olduğunca küçültülmesi, kamu harcamalarının azaltılması, etkin ve demokratik bir yönetim anlayışına doğru evrilmesi öngörülmektedir. Bu durumda kamu politikalarının belirlenmesinde bürokrasi dışında yer alan ve bu süreçten etkilenen paydaşlar, merkezi ve yerel yönetimler tarafından uygulanacak projelerin, verilecek hizmetlerin seçiminde daha çok söz sahibi olmaktadır.

1980'lerden sonra gündeme gelen Neo-liberal düşünceye göre de devlet müdahaleci yapısı nedeniyle özgürlüklerin kullanımına engel teşkil etmekte bu durumun bertaraf edilmesi için ise yönetim sürecine katılımın mümkün olduğunca genişletilmesi gerekmektedir. Bu bağlamda devletin öncelikle ekonomik faaliyetlerden tamamen çekilerek bunları pazara devretmesi, pazara devredilemeyen bir kısım alanların da yerel düzeydeki kuruluşlara ve sivil toplum kuruluşlarına devredilmesi, yönetime aktif katılımın sağlanması için sivil toplum kuruluşlarının etkinliğinin artırılması süreçleri desteklenmektedir. Böylece devlet erkinin çekildiği alanlar nedeniyle hem bireysel özgürlükler korunacak hem de toplumsal olarak demokratikleşme gerçekleştirilmiş olacaktır.

Sivil toplum kuruluşlarının ve piyasanın karar alma, alınan kararların uygulanması ve denetlenmesi süreçlerinde yönetime katılması düşüncesi, katılımcılık ilkesinin yönetim modelinin en önemli ögesi olarak öne çıkmasına neden olmaktadır (Kök, 2011:93). Bu bağlamda paydaşların etkin bir konumda sürece dahil edilmesi, taleplerin karşılanmasına ve yönetimin denetlenmesine yeni bir boyut kazandırmakta ayrıca her türlü değişime ayak uydurma konusunda yönetimin gereken refleksi gösterebilmesini sağlamaktadır.

Devletin vatandaşla tek taraflı ilişkisi bilgi aktarma olarak ifade edilmekte, vatandaşın görüş, öneri ve taleplerinin yönetime bildirebildiği iki yönlü ilişki danışma olarak belirtilmekte, vatandaşın karar alma ve uygulama süreçlerine dahil edildiği ortaklık ilişkisi ise aktif katılım olarak nitelendirilmektedir (Güler, 1998:105).

Sistem yönetime aktif katılmayı desteklemekte, yönetim sürecinde devletle vatandaşın birbirlerine yaklaşmasında en önemli görevi sivil toplum kuruluşlarına vermekte, bu sayede toplumsal meşruiyetin kurulabileceği öngörülmektedir. Bu nedenle yönetimin önemli bir aktörü olan sivil toplum kuruluşlarının yürütme görevine katkıda bulunmalarının yanında siyasette karar alma sürecine doğrudan katılımı da istenilen bir olgu olarak karşımıza çıkmaktadır. Yönetişim sürecine devleti temsil eden kurumlar, sermayeyi temsil eden özel sektör, vatandaş temsil eden sivil toplum örgütlerinin katılımı sağlanarak çoğulculuğun vücut bulması amaçlanmaktadır.

Yönetişim aktif vatandaşlık anlayışı ile vatandaş fikirlerine değer verilen, tarafını belirterek sorunlara çözüm önerileri sunabilen bir konuma getirmektedir. Bu da yönetim sürecinin bürokrat ve siyasilerden oluşması yerine vatandaşın yönetime aktif katılımını sağlayacak kanalların açık olması gerekliliği anlamına gelmektedir (Aydın, 2012:299, Taş ve Durgun, 2017:157).

Günümüzde hem özel sektör, hem de kamu sektörü için, yerel ve küresel düzenlemeler ışığında kullanılan yönetim kavramı, yöneten yönetilen ilişkilerinin katılıma dayalı bir yapı üzerine kurulmasını öngören bir kavram olarak merkezden yerele doğru gidişatı hızlandıran adem-i merkeziyetçi bir anlayışı ifade etmektedir (Alodalı vd., 2004:142-143).

Bu anlamda yönetim anlayışının en iyi uygulama alanı bulabileceği zemin yerel yönetim birimleridir. Ancak yerel yönetim birimlerinde çalışanların yönetim anlayışına olan ilgi, istek ve yeterli bilgiye sahip olması sağlıklı bir uygulamanın hayata geçirilmesinin önemli bir koşuludur (Belli vd., 2019:257).

### **3. ALAN ARAŞTIRMASI**

#### **3.1. Çalışmanın Yöntemi ve Planı**

Çalışmada nicel yöntem uygulanacaktır. Mustafa Kocaoğlu'nun 2011 yılında Sakarya Üniversitesi Sosyal Bilimler Enstitüsü "Yerel Yönetimlerde Katılım Kültürü (Konya Büyükşehir Belediyesi Örneği)" isimli Doktora Tezinde kullandığı "Hemşehri Anket Formu" kullanılmıştır. Kahramanmaraş Dulkadiroğlu ve Onikişubat ilçelerinde toplam nüfus 671000 kişidir. Örneklem büyüklüğü, "hedef kitledeki birey sayısının" bilindiği durumlarda kullanılan, " $n = \frac{N \cdot t^2 \cdot p \cdot q}{d^2 \cdot (N-1) + t^2 \cdot p \cdot q}$ " formülü yardımı ile hesaplanarak 384 bulunmuştur. Burada:

N:Hedef kitledeki birey sayısını

n: Örneklemi oluşturacak birey sayısını

p: İncelenen gerçekleşme olma olasılığını

q: İncelenen gerçekleşmeme olma olasılığını

t: t tablosunda bulunan teorik değeri

d: Örneklem hatasını ifade etmektedir (Yazıcıoğlu ve Erdoğan, 2011:86-87)

Anket, hedef kitle olarak belirlenen Kahramanmaraş Dulkadiroğlu ve Onikişubat ilçelerinde yaşayan kişilere uygulanmıştır. Bulguların elde edilmesi ve değerlendirilmesi aşamaları ise SPSS programı ile gerçekleştirilmiştir.

#### **3.2. Araştırmanın Amacı**

Bu çalışmada, Büyükşehir Belediye Kanunu çıkmadan önce merkez ilçede yaşayan ve tek bir belediyeden hizmet alan vatandaşlar, bu yeni durumda Onikişubat ve Dulkadiroğlu ilçe belediyeleri ve

il mülki sınırları dahilinde yerel hizmet sunan Kahramanmaraş Büyükşehir Belediyesinden hizmet alır hale gelmişlerdir. Bu yeni yapılanma neticesinde Onikişubat ve Dulkadiroğlu ilçelerinde yaşayan vatandaşların gelir durumları, eğitim durumları ve ikamet ettikleri ilçeye göre Kahramanmaraş Büyükşehir Belediyesinin karar alma ve uygulama sürecine bakış açıları belirlenmeye çalışılmıştır.

### 3.3. Araştırmanın Modeli

Bu araştırmada nicel araştırma yöntemlerine uygun olarak alan araştırması yapılmıştır ve tarama modeli kullanılmıştır. Tarama modelleri, geçmişte ya da hâlen var olan bir durumu, olayı veya düşünceyi ortaya koymak üzere yürütülür (Karasar, 2000:77). Nicel araştırmalarda araştırmacı nesnel olmak durumundadır ve araştırmanın bir parçası gibi davranamaz. Araştırma verileri alandır ve araştırmacı o verileri alıp verilerden elde ettiği bulgulara göre bir sonuç çıkarır (Şenol, 2012). Bu doğrultuda bu araştırmada tarama modellerinden betimsel tarama modeli kullanılmıştır.

### 3.4. Evren ve Örneklem

Araştırma evreni araştırmadan elde edilen sonuçların genelleme yapılmak istenen birimler bütünü şeklinde tanımlanmaktadır (Yazıcıoğlu ve Erdoğan, 2011:69). Buna göre bu araştırmanın evreni Kahramanmaraş ili Onikişubat ve Dulkadiroğlu ilçelerinde ikamet eden vatandaşlardır. Araştırmanın örnekleme ise araştırma evreninden uygun örnekleme yöntemiyle seçilen bir gruptan oluşmaktadır. Buna göre örnekleme teknikleri olasılığa dayalı teknikler ve olasılığa dayalı olmayan teknikler (Yazıcıoğlu ve Erdoğan, 2011:70) olmak üzere iki kategoride değerlendirilmektedir. Dolayısıyla bu araştırma için araştırma örnekleme olarak olasılığa dayalı örnekleme tekniklerinden basit tesadüfi örnekleme yöntemiyle veriler elde edilmiştir. Altunışık, Coşkun, Bayraktaroğlu ve Yıldırım (2012)'in Sekaran (1992:253)'ten aktardığına göre 100.000 ve üzeri büyüklüğe sahip evrenden 384 kişilik örneklem seçilmesi yeterli görülmektedir. Buna göre bu araştırmanın örnekleme, basit tesadüfi örnekleme yöntemi ile belirlenen 812 vatandaştan oluşmaktadır. Ancak gerek bazı soruları eksik bırakmaları gerekse sistematik kodlama yaptıkları tespit edilen 62 vatandaşın araştırma örnekleminde çıkarılarak 750 vatandaşın doldurduğu anket formları dikkate alınmıştır. Basit tesadüfi örnekleme yöntemi araştırma için belirlenen evrendeki her üyenin bağımsız ve eşit şekilde örnekleme bulunma özelliğini taşıması anlamına gelmektedir (Altunışık, Coşkun, Bayraktaroğlu ve Yıldırım, 2012:139).

### 3.5. Araştırmanın Sınırlılıkları

Araştırmanın daha önce Kahramanmaraş ili merkez ilçe olarak nitelendirilen yerleşim sınırları içerisinde yer alan Onikişubat ve Dulkadiroğlu ilçelerinde yaşayan vatandaşlara yönelik yapılması çalışmanın kısıtıdır. Kahramanmaraş iline bağlı toplam 11 ilçe bulunmaktadır. Kahramanmaraş Büyükşehir Belediye örgütünün bulunduğu konuma olan yakınlıkları dikkate alındığında Onikişubat ve Dulkadiroğlu ilçelerinde ikamet eden vatandaşların Kahramanmaraş Büyükşehir Belediyesi personeli ile etkileşim halinde olmalarının daha muhtemel olduğu, araştırmanın bu ilçelerde yapılmasının daha sağlıklı ve doğru sonuç vereceği düşünülmektedir.

Araştırmaya katılanların demografik özelliklerine ilişkin veriler aşağıda verilmiştir.

Araştırmaya katılan vatandaşların;

-Yüzde 66,7'si erkek, yüzde 33,3' ise kadınlardan oluşmaktadır.

-Yüzde 20,0'ı 18-28; yüzde 27,2'si 29-39; yüzde 35,9'u 40-50; yüzde 16,9'u 51-61 yaş aralığındadır. Yüzde 3,9'u ise 61 ve üstü yaşta. Araştırmaya katılan katılımcıların yarıya yakınının genç nüfustan oluştuğu görülmektedir.

-Yüzde 10,4'ü ilköğretim; yüzde 25,2'si lise; yüzde 10,9'u önlisans, yüzde 42,9'u lisans ve yüzde 10,5'i ise lisansüstü mezuniyetine sahiptir. Lisans mezunları, yüzde 42,9 ile en fazla katılım gösteren grup olmakla birlikte önlisans ve lisansüstü öğreniminin de yükseköğrenim kapsamına girdiği kabul edildiğinde, yükseköğrenim görenlerin oranı, yüzde 64,3 olarak karşımıza çıkmaktadır.

-Yüzde 18,5'i 0-2850 TL, yüzde 27,1'i 2851-5000 TL, yüzde 48,7'si 5001-10000 TL ve üstü gelire sahiptir. Alt gelir düzeyine mensup vatandaşların oranı ile orta ve üst gelir düzeyine sahip insanların oranlarının birbirine yakın oldukları görülmektedir.

-Yüzde 23,9'u bekar, yüzde 76,1'i evlidir. Katılımcıların yaş aralıklarına baktığımızda 18-20 yaş aralığında bulunanların oranlarının %20 olduğu görülmekte olup orta yaş ve üzeri gurubun oranı ile evli olanların oranının birbirlerine yakın olduğu ve evlilik yaşının 29 yaşından itibaren daha çok tercih edilen yaş olduğu değerlendirilmektedir.

-Yüzde 68,3'ünü Onikişubat ilçesinde ikamet edenlerin oluşturduğu, yüzde 31,7'sini de Dulkadiroğlu ilçesinde ikamet edenlerin oluşturduğu görülmektedir. Onikişubat ilçesinin nüfusu 448.317, Dulkadiroğlu ilçesinin nüfusunun da 223.532'dir (Kahramanmaraş Valiliği, 12.10.2021, <http://www.kahramanmaras.gov.tr/ilcelerimiz>). Katılımcıların ilçelere göre sayıları iki ilçe nüfusu arasında oran dikkate alınarak belirlenmiştir.

**Tablo 1 İlçelere Göre Dağılım**

İlçe	Frekans	Yüzde
Onikişubat	512	68,3
Dulkadiroğlu	238	31,7
Total	750	100,0

### 3.6. Veri Toplama Araçları

Araştırmada veri toplama aracı olarak Kocaoğlu (2011) tarafından geliştirilen Hemşeri Anket Formu kullanılmıştır. Hemşeri Anket Formunda beşli likert tipi 20 adet önerme bulunmaktadır. Likert nokta yapıları kesinlikle katılıyorum (5), katılıyorum (4), kararsızım (3), katılmıyorum (2) ve kesinlikle katılmıyorum (1) şeklinde puanlandırılmıştır. Anket formunun geliştirilme aşamasında uzman görüşleri doğrultusunda kapsam geçerliği ve yapı geçerliği yapılmıştır. Yapı geçerliği neticesinde anket formundaki önermelerin 6 alt faktör altında toplandıkları tespit edilmiştir. Buna göre anket formundaki önermeler aşağıdaki şekilde sınıflandırılmıştır.

#### 3.6.1. Faktör: Demokrasi Bilinci ile Katılım İlişkisi

- Belediye tarafından yapılan planlar ve alınan kararlarda söz sahibi olmak önemlidir.
- Türkiye'de demokrasinin gelişmesinde katılımın önemli bir rolü vardır.
- Belediyeler, katılımcı demokrasinin hayata geçirilmesi için en uygun yönetsel birimlerdir.

#### 3.6.2. Faktör: Kent Konseyine Bakış

- Kent konseyi ve ihtisas komisyonları toplantılarına, toplantı zamanlarından haberdar olmadığım için katılmıyorum.
- Kent konseyi toplantılarına katılmak isterim ancak görüşlerime değer verileceğine inanmıyorum.

#### 3.6.3. Faktör: Katılımla İlgili Algı ve Beklenti Düzeyi

- Belediyenin almış olduğu kararları ve yapmış olduğu faaliyetleri, halka açıklama zorunluluğu yoktur
- Hemşehrilerin belediyeye karşı hiçbir konuda hesap sorma yetkisi yoktur.
- Menfaatlerim gereği, belediye tarafından alınan hiçbir karara itiraz etmemem gerektiğini düşünürüm
- Belediye faaliyetlerinden (veya alınan kararlardan) haberdar olmasak da olur.
- Yeni katılma yöntemlerinin hayata geçirilmesine ihtiyaç yoktur, mevcut yöntemler yeterlidir.
- Belediyenin stratejik planlarında belirtilen amaç ve hedefler beni ilgilendirmiyor.

#### 3.6.4. Faktör: Belediye Örgütüne Bakış

- Belediye çalışanları, saygı, anlayış ve hoşgörü çerçevesinde hizmet verirler.
- Belediyenin aldığı her türlü karara kayıtsız ve şartsız riayet etmemiz gerekir.
- Belediye, taleplerimize en uygun şekilde ve zaman dilimi içerisinde cevap verir.
- Belediyeye karşı hak arama faaliyeti sonucunda hakkımın yerine getirileceğine olan inancım tamdır.

#### 3.6.5. Faktör: Belediye Vatandaş Etkileşimi

- Belediye, hemşehrilerin görüşlerine sık sık başvurur ve hemşehrileri her türlü faaliyetten haberdar eder
- Belediyeye taleplerimi iletirken teknolojiden en iyi şekilde yararlanabilmekteyim.



### 3.6.6. Faktör: Karar Alma Sürecine Katılım

- Belediye hizmetleri ile ilgili görüşlerimi sıklıkla ve açık bir şekilde iletmekten çekiniyorum.
- Halkın belediye kararlarını etkileme olanağı yoktur.

Hemşeri Anket Formunun orijinal halinin Croanbach Alfa güvenilirlik katsayısı 0,64 olarak bulunmuşken bu araştırmada 0,70 değerine ulaşılmıştır. Dolayısıyla Hemşeri Anket Formunun güvenilirlik değerine ilişkin elde edilen 0,70 değerine göre anket formunun “oldukça güvenilir” veya “orta düzeyde güvenilir” olduğu söylenebilir. Nitekim Karasar (2000:148)’e göre Cronbach alfa değeri 1,00’a yaklaştıkça güvenilirlik yüksek olduğu kabul edilmektedir. Diğer taraftan İslamoğlu ve Alınacı (2013:148)’e göre aşağıdaki yorum yapılmaktadır:

- 0,00-0,40 arası alfa değerlerinde güvenilirlik yoktur
- 0,41-0,60 arasında düşük güvenilirlik
- 0,61-0,80 arası orta düzeyde güvenilirlik
- 0,81-1,00 arası ise yüksek güvenilirlik anlamına gelmektedir.

### 3.7. Verilerin Çözümlemesi ve Kullanılan Analizler

Bilindiği üzere veri analizi, alan araştırması sonucu elde edilen verilere ilişkin çeşitli analizler yapmak suretiyle anlam kazandırma sürecidir. Başka bir ifadeyle alandan elde edilen verilerin araştırma problem cümlelerine ilişkin ne ifade ettiği veri çözümleme işlemiyle gerçekleştirilmektedir (Şenol, 2012, s:148).

Araştırmada veri analizi sürecine geçmeden önce verilerin parametrik testlerin temel varsayımlarını karşılayıp karşılamadığı incelenmiştir. Bu amaçla verilere öncelikle çarpıklık ve basıklık katsayılarına bakmak suretiyle normallik analizi yapılmıştır. Buna göre verilerin çarpıklık ve basıklık değerlerine ilişkin değerler aşağıdaki Tablo 2’de verilmiştir.

**Tablo 2 Çarpıklık ve Basıklık Değerleri**

	N	Çarpıklık (Skewness)		Basıklık (Kurtosis)	
		Statistic	Std. Error	Statistic	Std. Error
Faktor1Ort	750	-0,921	0,089	0,433	0,178
Faktor2Ort	750	-0,389	0,089	0,001	0,178
Faktor3Ort	750	0,718	0,089	0,530	0,178
Faktor4Ort	750	0,171	0,089	-0,206	0,178
Faktor5Ort	750	0,326	0,089	-0,423	0,178
Faktor6Ort	750	0,097	0,089	-0,624	0,178

Tablo 2’den verilerin çarpıklık ve basıklık katsayıları incelendiğinde verilerin normal dağılım özelliği gösterdiği anlaşılmaktadır. Nitekim verilerin normal dağılım göstermesi için çarpıklık ve basıklık katsayılarının +1 ile -1 arasında olması gerekmektedir (Yazıcıoğlu ve Erdoğan, 2011:246). Buna göre Tablo 2’deki değerler incelendiğinde -0,921 ile +0,718 arasında değiştiği görülmektedir. Normallik varsayımını destekleyici nitelikte yapılan Q-Q plot analizi sonucunda da yine verilerin normallik eğrisinin etrafında kümelendiği ve dolayısıyla normal dağılım özelliği taşıdığı anlaşılmıştır (Field, 2009:147).

### Şekil 1. 1. Hemşehri Anket Formu için Q-Q Plot Analizi

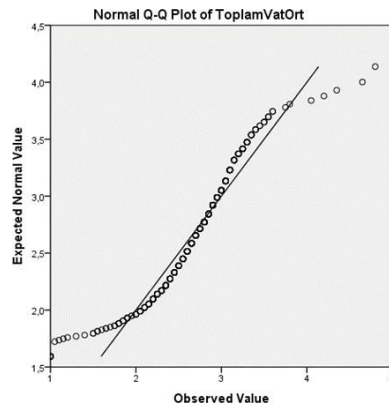

### 3.8. Bulgular

#### 3.8.1. Betimsel Bulgular

Araştırmadan elde edilen verilere göre gerçekleştirilen faktör analizi sonucunda, araştırmanın altı faktör etrafında toplandığı gözlemlenmiştir. Alan araştırmasında kullanılan önermeler her bir faktöre göre gruplandırılarak önermelerin içeriğine uygun olacak şekilde faktörler isimlendirilmiştir. **Faktör 1** için: Alan araştırmasında kullanılan 15,16 ve 17. önermeler gruplandırılarak **Demokrasi Bilinci ile Katılım İlişkisi** olarak isimlendirilmiş, **Faktör 2** için: Alan araştırmasında kullanılan 8,12 ve 19. önermeler gruplandırılarak **Kent Konseyine Bakış** olarak isimlendirilmiş, **Faktör 3** için: Alan araştırmasında kullanılan 6, 7, 11, 14, 18, ve 20. önermeler gruplandırılarak **Katılımla İlgili Algı ve Beklenti Düzeyi** olarak isimlendirilmiş, **Faktör 4** için: Alan araştırmasında kullanılan 5, 9, 10 ve 13. önermeler gruplandırılarak **Belediye Örgütüne Bakış** olarak isimlendirilmiş, **Faktör 5** için: Alan araştırmasında kullanılan 1 ve 2. önermeler gruplandırılarak **Belediye Vatandaş Etkileşimi** olarak isimlendirilmiş, **Faktör 6** için: Alan araştırmasında kullanılan 3 ve 4. önermeler gruplandırılarak **Karar Alma Sürecine Katılım** olarak isimlendirilmiştir.

##### 3.8.1.1. Demokrasi Bilinci ile Katılım İlişkisi

Yerel yönetimler halka en yakın yönetsel birimler olarak demokrasinin gereği olan katılımın da en iyi gerçekleştirileceği birimlerdir. Yerel yönetim birimlerince alınan kararlar ve üretilen politikalar vatandaşın hayatını doğrudan etkilemektedir. Dolayısıyla söz konusu kararlarda ve politikalarda vatandaşın söz sahibi olmak istemesi de oldukça olağan ve önemlidir. Bu nedenle vatandaşın demokrasi bilinci ile katılım arasındaki ilişkiyi ortaya koyabilmek amacıyla “Demokrasi Bilinci ve Katılım” Faktörü oluşturulmuştur.

Hemşehri anket formu kapsamında “Demokrasi Bilinci ve Katılım” faktörüne ait önermelere ilişkin ortaya çıkan sonuçlara göre (tablo 3) vatandaşlar, demokrasinin gelişmesinde katılımın rolü olduğu görüşüne 3,85 ortalama ile katılıyorum düzeyinde olumlu görüş belirttikleri görülmüştür. Vatandaşların belediye kararlarında söz sahibi olmalarının önemli olduğuna dair önermeye de 3,85 ortalama ile katılıyorum düzeyinde olumlu görüş belirttikleri görülmüştür. Vatandaşlar belediyelerin demokrasinin hayata geçirilmesi için en uygun yönetsel birimler olduğu önermesine de 3,54 oranla ortalama ile katılıyorum düzeyinde olumlu görüş belirttikleri görülmüştür. Vatandaşların bu faktöre ait üç önermeye verdikleri cevapların ışığında yerel yönetimlerin aldığı kararlar ve ürettiği politikalarda söz sahibi olmak istedikleri, katılımın demokrasiyi geliştireceği ve katılımın gerçekleşebileceği en uygun birimin yerel yönetimler olduğunu düşündükleri anlaşılmıştır.

**Tablo 3 Demokrasi Bilinci ile Katılım**

	N	X	SS
Belediye tarafından yapılan planlar ve alınan kararlarda söz sahibi olmak önemlidir.	750	3,85	1,19
Türkiye’de demokrasinin gelişmesinde katılımın önemli bir rolü vardır.	750	3,85	1,28
Belediyeler, katılımcı demokrasinin hayata geçirilmesi için en uygun yönetsel birimlerdir.	750	3,54	1,25

##### 3.8.1.2. Kent Konseyine Bakış

Kent konseyi belediye kanununda yer alan, kendi yönetmeliği bulunan, herkesin katılımına açık, toplumun her kesiminin görüşlerini dile getirebildiği ve toplantı sonrası alınan kararların tavsiye niteliğinde de olsa belediye yönetimine iletilebildiği önemli bir platformdur.

“Kent Konseyine Bakış” faktörüne ait önermelere ilişkin ortaya çıkan sonuçlara göre (Tablo 4) vatandaşlar, Kent konseyi ve ihtisas komisyonları toplantılarına, toplantı zamanlarından haberdar olamadığım için katılmıyorum, önermesine 3,23 ortalama ile kararsızım düzeyinde görüş belirttikleri, Vatandaşın kent konseyi toplantılarına katılmak istediği ancak görüşlerime değer verileceğine inanmadığı önermesine 3,37 ortalama ile kararsızım düzeyinde görüş belirttikleri, Kent Konseyi toplantıları formaliteden öteye geçmemektedir önermesine 3,41 ortalama ile katılıyorum düzeyinde görüş belirttikleri görülmüştür. Her üç önermeye verilen cevapların ortalama değerlerine bakıldığında; vatandaşlar; kent konseyine karşı olumsuz bir bakışa sahip olmamakla birlikte kent konseyi toplantılarının bu haliyle işlevsel bir yapı taşımadığı ve formaliteden öteye geçmediği şeklinde görüş belirttikleri anlaşılmaktadır.

**Tablo 4 Katılım Yöntemlerine ve Kent Konseyine Bakış**

	N	X	SS
Kent konseyi ve ihtisas komisyonları toplantılarına, toplantı zamanlarından haberdar olmadığım için katılmıyorum.	750	3,23	1,23
Kent konseyi toplantılarına katılmak isterim ancak görüşlerime değer verileceğine inanmıyorum.	750	3,37	1,29
Kent Konseyi toplantıları formaliteden öteye geçmemektedir.	750	3,41	1,26

### 3.8.1.3. Katılımla İlgili Algı ve Beklenti Düzeyi

Katılımın gerçekleşebilmesi için yönetimin vatandaşa katılım kanallarını açık tutması gerektiği gibi vatandaşın da katılımın sağlanması için bilinçli ve istekli olması gerekmektedir. Demokrasinin gereği ve vazgeçilmez unsuru olan katılımın vatandaş tarafından bir hak ve yetki olduğuna dair bilincin yerleşmiş olması gerekmektedir.

“Katılımla İlgili Algı ve Beklenti Düzeyi” faktörüne ait önermelere verilen cevaplar incelendiğinde; katılımcılar belediyenin almış olduğu kararları ve yapmış olduğu faaliyetleri, halka açıklama zorunluluğu yoktur önermesine 1,79 ortalama ile kesinlikle katılmıyorum düzeyinde görüş belirttikleri, Belediye faaliyetlerinden (veya alınan kararlardan) haberdar olmasak da olur, önermesine 1,92 ortalama ile katılmıyorum düzeyinde görüş belirttikleri görülmektedir. Bu ortalama değerlere göre vatandaşların belediyenin yapmış olduğu faaliyetler ile ilgili bilgi sahibi olmak istedikleri ve bu durumu önemsedikleri anlaşılmaktadır. Hemşehrilerin belediyeye karşı hiçbir konuda hesap sorma yetkisi yoktur, önermesine 1,93 ortalama ile katılmıyorum düzeyinde görüş belirterek belediye yönetiminin faaliyetlerinden dolayı vatandaşa hesap vermesi gerektiğini belirtmişlerdir. Menfaatlerim gereği, belediye tarafından alınan hiçbir karara itiraz etmemem gerektiğini düşünürüm, önermesine 1,97 ortalama ile katılmıyorum düzeyinde görüş belirterek toplumsal yaşamda herkesi ilgilendiren kararlarda kendi menfaatlerinden önce kamu yararını düşündüklerini ifade etmişlerdir. Yeni katılma yöntemlerinin hayata geçirilmesine ihtiyaç olmadığına yönelik önermeye 2,03 ortalama ile katılmıyorum düzeyinde görüş belirttikleri görülmüştür. Bu durumdan belediyenin vatandaşa sunduğu katılım yollarının yeterli olmadığı, vatandaşın belediye yönetiminden yeni katılım yollarını aktif bir şekilde hayata geçirmesi gerektiğine yönelik beklenti içinde olduğu anlaşılmaktadır. Belediyenin stratejik planlarında belirtilen amaç ve hedefler beni ilgilendirmiyor, önermesine 1,98 ortalama ile katılmıyorum düzeyinde görüş belirten vatandaşların belediyenin aldığı kararları ve geleceğe yönelik alacağı kararları etkilemek istedikleri anlaşılmaktadır.

**Tablo 5 Katılımla İlgili Algı ve Beklenti Düzeyi**

	N	X	SS
Belediyenin almış olduğu kararları ve yapmış olduğu faaliyetleri, halka açıklama zorunluluğu <b>yoktur</b>	750	1,79	1,04
Hemşehrilerin belediyeye karşı hiçbir konuda hesap sorma yetkisi <b>yoktur</b> .	750	1,93	1,19
Menfaatlerim gereği, belediye tarafından alınan hiçbir karara itiraz etmemem gerektiğini düşünürüm	750	1,97	1,15
Belediye faaliyetlerinden (veya alınan kararlardan) haberdar olmasak da olur.	750	1,92	1,08
Yeni katılma yöntemlerinin hayata geçirilmesine ihtiyaç yoktur, mevcut yöntemler yeterlidir.	750	2,03	1,08
Belediyenin stratejik planlarında belirtilen amaç ve hedefler beni <b>ilgilendirmiyor</b> .	750	1,98	1,09

### 3.8.1.4. Belediye Örgütüne Bakış

Katılımın gerçekleşmesi için yönetimin halkın taleplerine açık olması, iletişim kanallarının açık olması, hizmet sunan personel ile hizmet alan vatandaş arasında olumlu yönde bir ilişki olması gerekmektedir.

Bu faktöre ait önermelere verilen cevaplar incelendiğinde; Vatandaşlar Belediye çalışanları, saygı, anlayış ve hoşgörü çerçevesinde hizmet verirler, önermesine 1,27 ortalama ile kesinlikle katılmıyorum düzeyinde cevap vererek belediye personelinden hoşnutsuzluklarını dile getirdikleri görülmektedir. Belediyenin aldığı her türlü karara kayıtsız ve şartsız riayet etmemiz gerekir, önermesine 1,88 ortalama ile katılmıyorum düzeyinde olumsuz cevap vererek kendilerini ilgilendiren kararlarla ilgili söz sahibi olmak istedikleri anlaşılmaktadır. Belediye, taleplerimize en uygun şekilde ve zaman dilimi içerisinde cevap verir önermesine 2,53 ortalama ile katılmıyorum düzeyinde, Belediyeye karşı hak arama faaliyeti sonucunda hakkımın yerine getirileceğine olan inancım tamdır, önermesine de 2,50 ortalama ile katılmıyorum düzeyinde olumsuz cevap verdikleri görülmektedir. Her iki önermeye verilen cevaplara göre vatandaşın belediye örgütüne ilettikleri taleplerinin yerine getirilmediği veya taleplerine zamanında cevap verilmediğini düşündükleri anlaşılmaktadır.

**Tablo 6 Belediye Örgütüne Bakış**

	N	X	SS
Belediye çalışanları, saygı, anlayış ve hoşgörü çerçevesinde hizmet verirler.	750	2,93	1,27
Belediyenin aldığı her türlü karara kayıtsız ve şartsız riayet etmemiz <b>gerekir</b> .	750	1,88	1,06
Belediye, taleplerimize en uygun şekilde ve zaman dilimi içerisinde cevap verir.	750	2,53	1,19
Belediyeye karşı hak arama faaliyeti sonucunda hakkımın yerine getirileceğine olan inancım tamdır.	750	2,5	1,21

**3.8.1.5. Belediye Vatandaş Etkileşimi**

Katılımın gerçekleşebilmesi için yerel yönetimlerin vatandaşla katılım olanaklarını sağlaması ve bu olanaklara erişimi kolaylaştırması, vatandaşların kararlar alınırken görüşlerini belirtebilecekleri uygun platformlara ulaşabilmesi ve bu platformlarda belirttikleri görüşlerin dikkate alınması yönündeki beklentilerinin karşılanması gereklidir. Katılımın gerçekleşmesi için yönetimin ve vatandaşın karşılıklı etkileşimi şarttır.

Bu faktörde bulunan önermelere verilen cevaplar incelendiğinde; Belediye, hemşehrilerin görüşlerine sık sık başvurur ve hemşehrileri her türlü faaliyetten haberdar eder önermesine 2,26 ortalama ile katılmıyorum düzeyinde olumsuz cevap vererek belediye örgütünün vatandaşların görüşlerine başvurmadığını ve belediye faaliyetlerinden haberdar olmadıklarını belirtmişlerdir. Vatandaşlar; Belediyeye taleplerimi iletirken teknolojid en iyi şekilde yararlanabilmekteyim önermesine de 2,91 ortalama ile kararsızım düzeyinde cevap vererek belediye örgütünden hizmetlere yönelik teknolojik alt yapının iyileştirilmesi ve geliştirmesine yönelik beklentileri olduğu anlaşılmaktadır.

**Tablo 7 Belediye Vatandaş Etkileşimi**

	N	X	SS
Belediye, hemşehrilerin görüşlerine sık sık başvurur ve hemşehrileri her türlü faaliyetten haberdar eder	750	2,26	1,18
Belediyeye taleplerimi iletirken teknolojid en iyi şekilde yararlanabilmekteyim.	750	2,91	1,19

**3.8.1.6. Karar Alma Sürecine Katılım**

Katılımın gerçekleşmesi için yönetimin vatandaşın görüşlerine başvurmasının yanı sıra vatandaşın da görüşlerini rahatça belirtebilmesi gerekmektedir. Bununla birlikte vatandaşın beyan ettiği görüşlerine değer verildiğine dair bir inanca sahip olması da görüşlerin iletilmesine olan isteği olumlu yönde etkileyecektir.

Bu faktörde bulunan önermelere verilen cevaplar incelendiğinde; vatandaşların her iki önermeye de kararsızım düzeyinde cevap verildiği görülmektedir. Verilen cevapların ortalamaları dikkate alındığında vatandaşın görüşlerini iletmekten çekinip çekinmediği ve kararları etkilemeye yönelik bir inanca sahip olup olmadıklarına dair net bir algıların olmadığı görülmekle birlikte vatandaşın görüşlerini rahatlıkla iletebilmelerine yönelik gerekli olanığın sağlanması ve bu görüşlere de değer verilerek dikkate alınması yönünde beklentinin olduğu anlaşılmaktadır.

**Tablo 8 Karar Alma Sürecine Katılım**

	N	X	SS
Belediye hizmetleri ile ilgili görüşlerimi sıklıkla ve açık bir şekilde iletmekten <b>çekiniyorum</b> .	750	2,78	1,30
Halkın belediye kararlarını etkileme olanağı <b>yoktur</b>	750	2,93	1,40

**3.8.2. Kestirisel bulgular**

Araştırmada Hemşeri Anket Formuna ilişkin toplam puana ve alt faktörlere göre katılımcıların görüşleri ile ikamet ettikleri ilçe arasındaki ilişki incelenmiş ve bulgular Tablo 9'da sunulmuştur.

**Tablo 9 İkamet Edilen İlçe**

Faktör	İlçe	N	X	Ss	t	df	p
Faktor1Ort	Onikişubat	512	3,89	0,92	5,903	748	0,000
	Dulkadiroğlu	238	3,44	1,09			
Faktor2Ort	Onikişubat	512	3,44	0,88	4,421	748	0,000
	Dulkadiroğlu	238	3,12	1,00			
Faktor3Ort	Onikişubat	512	1,87	0,62	-3,838	748	0,000
	Dulkadiroğlu	238	2,08	0,8			
Faktor4Ort	Onikişubat	512	2,41	0,77	-2,395	748	0,017
	Dulkadiroğlu	238	2,57	0,93			

Faktor5Ort	Onikişubat	512	2,58	0,97	-1,06	748	0,916
	Dulkadiroğlu	238	2,59	1,11			
Faktor6Ort	Onikişubat	512	2,97	1,05	4,406	748	0,000
	Dulkadiroğlu	238	2,6	1,12			
Toplam FaktorOrt	Onikişubat	512	2,7	0,41	1,611	748	0,108
	Dulkadiroğlu	238	2,64	0,56			

Hemşeri Anket Formuna ilişkin araştırmaya katılanların düşünceleri ikamet edilen ilçeye göre nasıl değiştiğini belirlemeye yönelik olarak yapılan bağımsız örneklem t testi sonucuna göre toplam puan bazında araştırmaya katılanların düşüncelerinin ikamet edilen ilçeye göre değişmediği belirlenmiştir. Buna göre katılımcıların düşüncelerinin aritmetik ortalamasına ilişkin puanlarına bakıldığında Onikişubat ilçesinde ikamet edenlerin görüşleri ile ( $X = 2,70$ ) Dulkadiroğlu'nda ikamet edenlerin görüşlerinin ( $X = 2,64$ ) arasında fark olduğu ancak bu farkın istatistiksel olarak anlamlı olmadığı ( $t(748) = 1,611$ ;  $p = 0,108 > 0,05$ ) belirlenmiştir. Alt faktörlere göre katılımcıların görüşlerinin ikamet edilen ilçeye göre değişimleri incelendiğinde birinci faktör ( $t(748) = 5,903$ ;  $p = 0,000 < 0,05$ ), ikinci faktör ( $t(748) = 4,421$ ;  $p = 0,000 < 0,05$ ), üçüncü faktör ( $t(748) = -3,838$ ;  $p = 0,000 < 0,05$ ), dördüncü faktör ( $t(748) = -2,395$ ;  $p = 0,017 < 0,05$ ) ve altıncı faktör ( $t(748) = 4,406$ ;  $p = 0,000 < 0,05$ ) puanlarına göre istatistiksel olarak anlamlı farklılaşmalar elde edilmiştir. Buna göre birinci, ikinci ve altıncı faktör puanlarına göre Onikişubat ilçesinde ikamet edenler lehine; üçüncü ve dördüncü faktör puanlarına göre ise Dulkadiroğlu ilçesinde ikamet edenler lehine istatistiksel olarak anlamlı farklılaşma görülmüştür.

Araştırmada katılımcıların Hemşeri Anket Formuna ilişkin düşünceleri ile eğitim durumları arasındaki ilişki incelenmek istenmiş ve elde edilen bulgular Tablo 10'da sunulmuştur.

**Tablo 10 Eğitim Durumu**

Faktör	Eğitim	N	X	Ss	Kareler Toplamı	df	F	p	Fark
Faktor1Ort	İlköğretim	78	3,19	1,19	100,683 641,024	4745	29,254	0,000	3>1
	Lise	189	3,32	0,99					4>1
	Önlisans	82	3,72	1,03					5>1
	Lisans	322	4,07	0,79					3>2 4>2
	Lisansüstü								79
	Lisansüstü	79	4,07	0,88					4>3
Faktor2Ort	İlköğretim	78	2,89	1,12	33,642 610,457	4745	10,264	0,000	3>1
	Lise	189	3,16	0,95					4>1
	Önlisans	82	3,31	0,99					5>1 4>2
	Lisans	322	3,52	0,81					
	Lisansüstü	79	3,47	0,82					
	Lisansüstü	79	3,47	0,82					
Faktor3Ort	İlköğretim	78	2,21	0,92	21,376 337,810	4745	11,786	0,000	3>1
	Lise	189	2,14	0,72					4>1
	Önlisans	82	1,88	0,72					5>1
	Lisans	322	1,8	0,58					3>2 4>2
	Lisansüstü								79
	Lisansüstü	79	1,8	0,6					
Faktor4Ort	İlköğretim	78	2,46	1,08	2,801 510,457	4745	1,022	0,395	
	Lise	189	2,45	0,84					
	Önlisans	82	2,63	0,87					
	Lisans	322	2,43	0,74					
	Lisansüstü	79	2,46	0,79					
	Lisansüstü	79	2,46	0,79					
Faktor5Ort	İlköğretim	78	2,35	1,24	11,607 764,760	4745	2,827	0,024	3>1
	Lise	189	2,46	1,02					4>1
	Önlisans	82	2,71	1,18					5>1 4>2
	Lisans	322	2,66	0,89					
	Lisansüstü								79
	Lisansüstü	79	2,7	1,04					
Faktor6Ort	İlköğretim	78	2,43	1,14	47,123 836,949	4745	10,487	0,000	4>1
	Lise	189	2,67	0,98					5>1
	Önlisans	82	2,57	1,23					4>2
	Lisans	322	3,06	1,04					5>2
	Lisansüstü								79
	Lisansüstü	79	3,15	1,08					
Toplam	İlköğretim	78	2,55	0,77	3,576	4745	4,233	0,002	4>1

FaktorOrt	Lise	189	2,62	0,51	157,335				4>2
	Onlisans	82	2,67	0,48					5>1
	Lisans	322	2,74	0,33					5>2
	Lisansüstü	79	2,75	0,33					

Hemşeri Anket Formuna ilişkin araştırmaya katılanların düşünceleri eğitim durumlarına göre nasıl değiştiğini belirlemeye yönelik olarak yapılan tek yönlü ANOVA analizi sonucuna göre toplam puan bazında araştırmaya katılanların düşüncelerinin eğitim durumlarına göre istatistiksel olarak anlamlı şekilde farklılaştığı tespit edilmiştir ( $F(4,745) = 4,233$ ;  $p = 0,002 < 0,05$ ). Bu farkın hangi gruplar arasında olduğuna karar vermek için yapılan Bonferroni analizine göre eğitim durumu lisans ve lisansüstü olanlar lehine istatistiksel olarak anlamlı şekilde farklılaştığı sonucuna ulaşılmıştır. Buna göre eğitim düzeyi lisans ve lisansüstü düzeyinde olan katılımcıların Hemşeri Anket Formuna ilişkin toplam puanlarına göre düşüncelerinin olumlu yönde farklılaştığı söylenebilir. Alt faktörler bazında ise birinci ( $F(4,745) = 29,254$ ;  $p = 0,000 < 0,05$ ), ikinci ( $F(4,745) = 10,264$ ;  $p = 0,000 < 0,05$ ), üçüncü ( $F(4,745) = 11,786$ ;  $p = 0,000 < 0,05$ ), beşinci ( $F(4,745) = 2,827$ ;  $p = 0,024 < 0,05$ ) ve altıncı ( $F(4,745) = 10,487$ ;  $p = 0,000 < 0,05$ ) faktörlere göre anlamlı farklılıklar tespit edilmiştir. Gruplar arasındaki farkın hangi gruplar arasında olduğuna karar vermek için yapılan Bonferroni analizine göre yine lisans ve lisansüstü düzeyinde eğitim durumuna sahip katılımcıların diğerlerine göre istatistiksel olarak daha olumlu düşüncelere sahip oldukları belirlenmiştir. Hemşeri Anket Formu dördüncü alt faktöre göre ise istatistiksel olarak anlamlı bir farklılığa ( $F(4,745) = 1,022$ ;  $p = 0,395 > 0,05$ ) rastlanmamıştır.

Araştırmada katılımcıların Hemşeri Anket Formuna ilişkin düşünceleri ile gelir durumları arasındaki ilişki incelenmek istenmiş ve elde edilen bulgular Tablo 11’de sunulmuştur.

**Tablo 11 Gelir Durumu**

Faktör	Gelir Durumu	N	X	Ss	Kareler Toplamı	df	F	P	Fark
Faktor1Ort	0-2850	139	3,3070	1,08278	75,250 666,457	3746	28,077	0,000	3>1
	2851-5000	203	3,4828	1,08804					4>1
	5001-10000	365	4,0493	0,79835					3>2
	10001+	43	3,8837	0,89349					4>2
Faktor2Ort	0-2850	139	3,1583	1,07327	24,449 619,650	3746	9,811	0,000	3>1
	2851-5000	203	3,1478	0,94109					4>1
	5001-10000	365	3,4639	0,85073					3>2
	10001+	43	3,7364	0,66092					4>2
Faktor3Ort	0-2850	139	2,0120	0,76840	11,641 347,545	3746	8,329	0,000	3>1
	2851-5000	203	2,0977	0,73525					3>2
	5001-10000	365	1,8137	0,61249					
	10001+	43	1,9767	0,69539					
Faktor4Ort	0-2850	139	2,4388	0,92853	0,105 513,153	3746	0,051	0,985	
	2851-5000	203	2,4569	0,88213					
	5001-10000	365	2,4705	0,76180					
	10001+	43	2,4593	0,78287					
Faktor5Ort	0-2850	139	2,4424	1,04964	14,466 761,900	3746	4,721	0,003	3>1
	2851-5000	203	2,4310	1,05430					3>2
	5001-10000	365	2,7192	0,98473					
	10001+	43	2,6628	0,87777					
Faktor6Ort	0-2850	139	2,6583	1,08687	19,726 864,346	3746	5,675	0,001	3>1
	2851-5000	203	2,6872	1,08063					3>2
	5001-10000	365	3,0041	1,04729					
	10001+	43	2,9651	1,25544					
Toplam FaktorOrt	0-2850	139	2,5712	0,61015	3,948 156,963	3746	6,255	0,000	3>1
	2851-5000	203	2,6271	0,52033					4>1
	5001-10000	365	2,7375	0,35826					3>2
	10001+	43	2,7907	0,31533					4>2

Hemşeri Anket Formuna ilişkin araştırmaya katılanların düşünceleri gelir durumlarına göre nasıl değiştiğini belirlemeye yönelik olarak yapılan tek yönlü ANOVA analizi sonucuna göre toplam puan bazında araştırmaya katılanların düşüncelerinin gelir durumlarına göre istatistiksel olarak anlamlı şekilde farklılaştığı tespit edilmiştir ( $F(3,746) = 6,255$ ;  $p = 0,000 < 0,05$ ). Bu farkın hangi gruplar arasında olduğuna karar vermek için yapılan Bonferroni analizine göre gelir durumu yüksek olanların diğerlerine göre istatistiksel olarak daha olumlu düşünceye sahip oldukları anlaşılmıştır. Buna göre

gelir durumu yükseldikçe Hemşeri Anket Formuna ilişkin düşüncelerin olumlu şekilde değiştiği söylenebilir. Alt faktörler bazında ise birinci ( $F(3,746) = 28,077$ ;  $p = 0,000 < 0,05$ ), ikinci ( $F(3,746) = 9,811$ ;  $p = 0,000 < 0,05$ ), üçüncü ( $F(3,746) = 8,329$ ;  $p = 0,000 < 0,05$ ), beşinci ( $F(3,746) = 4,721$ ;  $p = 0,003 < 0,05$ ) ve altıncı faktörlerde de istatistiksel olarak anlamlı farklılıklara rastlanılmıştır. Bununla birlikte dördüncü faktöre göre ise gruplar arasında herhangi bir farklılığa ( $F(3,746) = 0,051$ ;  $p = 0,985 > 0,05$ ) rastlanmamıştır.

## TARTIŞMA ve SONUÇ

Hemşeri Anket Formuna ilişkin araştırmaya katılanların düşüncelerinin ikamet edilen ilçeye göre nasıl değiştiğini belirlemeye yönelik olarak yapılan bağımsız örneklem t testi sonucuna göre toplam puan bazında araştırmaya katılanların düşüncelerinin ikamet edilen ilçeye göre değişmediği, bununla birlikte alt faktörlere göre ikamet edilen ilçelere göre anlamlı farklılıklar bulunduğu belirlenmiştir. Onikişubat ilçesinde ikamet eden vatandaşların Demokrasi bilinci ve katılım faktörüne daha olumlu cevap verdikleri, önermelerin olumsuz cümle ile sorulduğu kent konseyine yönelik 2. Faktöre verilen cevaplarda ise kent konseyine yönelik algılarının daha olumsuz olduğu ve yine önermelerin olumsuz cümle ile sorulduğu katılım sürecine ve katılım fırsatlarına yönelik daha olumsuz görüşe sahip oldukları; Önermelerin olumsuz cümle ile sorulduğu Katılımla İlgili Algı ve Beklenti Düzeyini belirlemek için kullanılan 3. Faktöre verdikleri cevaplar ışığında Dulkadiroğlu ilçesinde ikamet eden vatandaşların katılımı ilgili algı ve beklenti düzeylerinin Onikişubat ilçesinde ikamet eden vatandaşlara göre daha düşük olduğu, belediye örgütüne bakışlarının ise Onikişubat ilçesinde ikamet edenlere nazaran daha olumlu olduğu görülmektedir.

Eğitimin siyasal katılımı ve yönetsel katılımı geliştirdiği bilinmekte olup (Cook ve Westheimer, 2006:351), toplumda eğitilmiş insanların oranının artması ile hoşgörü ve saygı yaygınlaşacak, toplumsal ve bireysel farklılıkların probleme dönüşmeyecek, böylece demokrasi gelişecektir (Guttman ve Ben-Porath, 2015:214). Dolayısıyla eğitim ile demokrasi bilinci ve katılım arasında doğru orantılı bir ilişki olduğu yapılan çalışmalarla ortaya konmuştur (Almond ve Verba, 1989: 315-318). Aynı şekilde gelir düzeyi arttıkça insanların alınan kararlara katılım düzeyi daha da artacaktır (Shariff, 2014:21). Onikişubat ilçesinde ikamet eden vatandaşların gelir ve eğitim durumlarının daha üst düzeyde olduğu, Dulkadiroğlu ilçesinin Onikişubat ilçesine göre daha dezavantajlı bir durumda olduğu düşünülmektedir. Dolayısıyla Onikişubat ilçesinde ikamet eden vatandaşların katılım konusunda daha bilinçli oldukları bu nedenle kent konseyi yapısına önem vermekle birlikte beklentilerini karşılayacak şekilde işlevsel olmadığını düşündükleri, aynı şekilde beklentilerine oranla belediye yönetiminin vatandaşların talep ve isteklerine karşı duyarlı olmadıklarına dair algıya sahip oldukları düşünülmektedir.

Hemşeri Anket Formuna ilişkin araştırmaya katılanların düşünceleri eğitim durumlarına göre nasıl değiştiğini belirlemeye yönelik bulgularda toplam puan bazında araştırmaya katılanların düşüncelerinin lisans ve lisansüstü eğitim alanların diğer guruplara göre istatistiksel olarak anlamlı şekilde farklılaştığı tespit edilmiştir. Lisans ve lisansüstü eğitim almış gurubun demokrasinin gelişimi için katılımın gerekli olduğunu düşündüğü, bununla paralel olarak kent konseyi yapısının katılım bağlamında beklentilerini karşılamadığı, belediyenin faaliyetlerinden haberdar olmanın önemli olduğu, belediyenin almış olduğu kararları her şartta kabul etmedikleri, belediye yönetiminin yeni katılım kanallarını hayata geçirmesi ve bu anlamda teknolojiyi takip etmesi gerektiği, halkın belediyenin aldığı kararları etkileme olanağının bulunduğunu bununla birlikte belediye örgütünün talep ve şikayetleri alma konusunda daha hassas davranması gerektiğini belirtmeleri, yukarıda da bahsedildiği üzere eğitim düzeyi arttıkça demokrasiye bakış ve katılım algısının da olumlu yönde değiştiğine dair sonuçlarla örtüşmektedir. Bununla birlikte bulgular incelendiğinde 4. Faktör olan Belediye Örgütüne Bakış düzeyinde eğitim durumuna göre istatistiksel olarak anlamlı bir fark görülmemiştir.

Hemşeri Anket Formuna ilişkin araştırmaya katılanların düşünceleri gelir durumlarına göre nasıl değiştiğini belirlemeye yönelik bulgularda toplam puan bazında araştırmaya katılanların düşüncelerinin gelir durumu arttıkça istatistiksel olarak anlamlı şekilde farklılaştığı tespit edilmiştir. Elde edilen bulguların eğitim durumuna göre elde edilen bulgularla benzer olduğu görülmektedir. Bu durum yukarıda bahsedildiği üzere gelir durumunun artması ile demokrasinin ve katılım algısının



dođru orantılı olarak deđiřtiđi, gelir durumu yükseldikçe katılım düzeyinin arttıđına yönelik görüřle örtüřmektedir.

Vatandaşların kendilerini ilgilendiren kararları etkilemeye yönelik istekli, bilinçli olmakla birlikte yeni katılım yollarının uygulamaya geçmesi yönünde düşünceye sahip oldukları, kent konseyinin tekrar işlevsel hale gelmesi yönünde kanaatlerinin olduđu, bu düşüncelerin Onikiřubat ilçesinde ikamet eden vatandaşların Dulkadirođlu ilçesinde ikamet eden vatandaşlara oranla daha güçlü olduđu bununla birlikte belediye çalışanlarının vatandaşla olan ilişkilerinde daha olumlu tutum ve davranış sergilemesi gerektiđi hususunda her iki ilçede ikamet eden vatandaşların hemfikir olduđu görülmektedir.

Tüm bu veriler ışığında yukarıda yer alan çözüm önerileri ile birlikte Kahramanmarař Büyükşehir Belediyesi yönetiminin halkla ilişkilere daha da ađırlık vermesi, belediye personeline vatandaşla olan ilişkileri bağlamında gerekirse hizmet içi eğitim vermesi, kent konseyinin etkin çalışması için gerekli yapılanmayı oluşturması gibi atacađı adımların vatandaş katılımını artıracakđı, vatandaşın mutluluk düzeyini yükselteceđi, alınan kararların vatandaşlarca sahiplenilerek daha etkin hizmet sunumunun gerçekleşeceđi düşünölmektedir

## KAYNAKÇA

AKIN, Ođuz Serkant (2011). “Küreselleřme Sürecinde Türkiye’de Bürokrasi Kavramı ve Olgusu Üzerine Bir İnceleme”, Yayınlanmamış Doktora Tezi, Ankara Üniversitesi Sosyal Bilimler Enstitüsü, Ankara.

ALMOND, Gabriel and VERBA, Sidney (1989). *The Civic Culture, California: Sage Publications*.

ALODALI, Fatih, ARSLAN Erdal ve METE Okan (2004). *Yerel Yönetişim ve Yönetişimden Beklentiler*, Yerel Yönetimler Kongresi: Dünden Bugüne Yerel Yönetimlerde Yeniden Yapılanma, Çanakkale 18 Mart Üniversitesi, Çanakkale, s. 141-146.

ALTUNIŐIK, Remzi, COŐKUN, Recai, BAYRAKTAROĐLU, Serkan ve YILDIRIM, Engin (2012). *Sosyal Bilimlerde Arařtırma Yöntemleri SPSS Uygulamaları*, Sakarya Yayıncılık, İstanbul, 7. Baskı.

ARSLAN, Nagehan Talat (2010). “Klasik-Neo Klasik Dönüşüm Süreci: Yeni Kamu Yönetimi”. *CÜ İktisadi ve İdari Bilimler Dergisi*, 11(2), ss. 21-38.

AYDIN, Ahmet Hamdi (2011). *Yönetim Bilimi*, Seçkin Yayınevi, Ankara, 5. Baskı.

AYDIN, Ahmet Hamdi (2012). *Kamu Yönetimine Giriş*, Seçkin Yayınevi, Ankara, 2. Baskı.

AYDIN, Ahmet Hamdi ve TAŐ, İbrahim Ethem (2013). *Kamu Yönetiminde Halkla İliřkiler*, Seçkin Yayınları, Ankara, 2. Baskı.

BARANSÜ, Birol (1989). *Şehir Yenileme*, Reyo Basımevi, İstanbul, 185 S.

BAYAR, Fırat (2008). “Küreselleřme Kavramı ve Küreselleřme Sürecinde Türkiye”, *Uluslararası Ekonomik Sorunlar Dergisi*, S.32, ss.25-34.

BİLGİN, Nuri ve GÖREGENLİ, Melek (2002). “Kentsel Katılım ve Çođulculuk”, (Ed. Ferzan Yıldırım), *Kentte Birlikte Yaşamak Üstüne*, Demokrasi Kitaplığı, 3. Baskı, İstanbul, ss. 51-64.

BELLİ, Aziz (2017). “Yeni Kamu Yönetimi Anlayışı Bağlamında Yerinden Yönetimin ve Yerel Yönetimlerin Deđerlendirilmesi”, *Akademik Arařtırmalar ve Çalışmalar Dergisi*, Cilt: 9, Sayı: 16, ss. 101-118.

BELLİ, Aziz, TUNÇ, Ahmet ve AYDIN, Abdullah (2019). “Yerelde Yönetişim Algısı Üzerine Bir Alan Arařtırması: Kahramanmarař Büyükşehir Belediyesi Örneđi”, *Gaziantep Üniversitesi Sosyal Bilimler Dergisi*, 18 (1), ss. 256-270,

BURNS, Jim (1979). *Connections:Waysto Discoverand Realize Community Potentials*, Mc Graw Hill, New York.

- COOK, Sharon and WESTHEIMER, Joel (2006). "Introduction: Democracy and education", Canadian Journal of Education, 29(2), 347-358
- COOPER, Terry L, BRYER, Thomas and MEEK, Jack Wayne (2006). "Citizen-Centered Collaborative Public Management", Public Administration Review, December, Special Issue, 2006, ss. 76-88.
- AKBULUT, Erol (2003). "Sayıştay Denetimi ve Yolsuzlukla Mücadeledeki İşlevi", Sayıştay Dergisi, Sayı 50-51, ss. 35-66.
- DRISKELL, David (2002). Creating Better Cities with Children and Youth, Unesco Publishing and Earthscan Publications Ltd., London.
- EŞKİ, Hülya. (2003). "Kamu Yönetiminde Değişim ve Yeni Yönetim Modelleri", Yayınlanmamış Yüksek Lisans Tezi, Selçuk Üniversitesi Sosyal Bilimler Enstitüsü, Konya,
- ERYILMAZ, Bilal (2015). Kamu Yönetimi, Umuttepe Yayınları, 8. Baskı, İstanbul.
- FIELD, Andy (2009). Discovering Statistics Using SPSS, Sage Publications, 3. Published, London.
- GALNOOR, Itzhak, ROSENBLOOM, DAVID and YARONİ, Allan (1998). "Creating NPM Reforms: Lessons from Israel", Administration & Society, 30, 4:393-419.
- GUTTMANN, Amy and BEN-PORATH, Sigal (2015). Democratized education. (Ed. Micheal Gibbons) The encyclopedia of political thought. John Wiley & Sons.
- GÜLER, Birgül Ayman (1998). Yerel Yönetimler, Liberal Açıklamalara Eleştirel Yaklaşım, Ankara, TODAİE Yayını.
- HALMAN, Loek (2003). Volunteering, Democracy, and Democratic Attitudes, The Values of Volunteering: Cross-Cultural Perspectives, (Ed. Paul Dekker ve Loek Halman), Kluwer Academic-Plenum Publishers, New York, 2003.
- HUGHES, Owen E. (1998), Public Management & Administration, Classics of Public Administration, (Ed. M. Jay), ST Martin's Press, USA.
- İSLAMOĞLU, Ahmet Hamdi ve ALNİAÇIK, Ümit (2013). Sosyal Bilimlerde Araştırma Yöntemleri, Beta Yayıncılık, 3. Baskı, İstanbul.
- KARASAR, Niyazi (2000). Bilimsel Araştırma Yöntemi, Nobel Yayıncılık, 10. Basım, Ankara.
- KOÇ, Taylan (2009). "Yerel Demokrasi, Katılım ve Yönetişim: Adana Örneği", Yayınlanmamış Doktora Tezi, Ankara Üniversitesi Sosyal Bilimler Enstitüsü, Ankara.
- KÖK, Selcen (2011). "Kent Yoksulluğu ve Siyaset: Ankara Örneği", Yayınlanmamış Doktora Tezi, Ankara Üniversitesi Sosyal Bilimler Enstitüsü, Ankara.
- MIHÇIOĞLU, Cemal (1983). "Türkiye'de Yönetime Katılma", Türk İş-Ankara Üniversitesi Siyasal Bilgiler Fakültesi "Seyfi Demirsoy Sosyal Politika Haftası", 4. Oturum Bildirisi, Ankara.
- MURET, Jean Pierre (1977). La Participation au Travers des Textes, Participation et Urbanisme, CRU, 103-130.
- ÖZER, M. Akif (2005). "Günümüzün Yükselen Değeri: Yeni Kamu Yönetimi", Sayıştay Dergisi, Sayı 59, ss. 3-46.
- PALABIYIK, Hamit (2011). "Gönüllülük ve Yerel Hizmetlere Gönüllü Katılım Üzerine Açıklamalar", Yönetim Bilimleri Dergisi, (9)1, 87-114.
- ROTHSTEIN, Bo (2001). "Social Capital in the Social Democratic Welfare State", Politics and Society, Vol. 29, No. 2, 2001, ss. 206-240.
- SARAN, Ulvi (2004). Kamu Yönetiminde Yeniden Yapılanma Kalite Odaklı Bir Yaklaşım, Atlas Yayıncılık, 1. Basım, Ankara.

SARIKOCE, Ali İhsan (2002). “Yerel Yönetimlerde Katılım ve İstanbul Büyükşehir Belediyesinde “Beyaz Masa” Uygulaması”, Marmara Üniversitesi Sosyal Bilimler Enstitüsü Yayınlanmamış Yüksek Lisans Tezi, İstanbul.

SHARİFF, Nilufa (2014). “Factors that act as facilitators and barriers to nurse leaders participation in health policy development”, BMC Nursing, 13, 20-26.

STUTEVİLLE, Rebekkah and JUMARA John (2014). "Path dependency in public administration and economics: future implications." The International Journal of Interdisciplinary Social and Community Studies 9.1: 21.

TAŞ, İbrahim Ethem ve DURGUN, Sadegül (2017). “Avrupa İdari Alanı İlkeleri Kapsamında Türkiye’de Yapılan Mevzuat Değişiklikleri: 5176 Ve 4982 Sayılı Kanun Örnekleri”, KSÜ Sosyal Bilimler Dergisi Cilt:14 Sayı:1, S 154-170.

TURAN Menaf ve GÜLER Seyhan (2013). “Belediye Yönetimine Katılım Bakımından Stratejik Planların Değerlendirilmesi”, Süleyman Demirel Üniversitesi İktisadi ve İdari Bilimler Fakültesi Dergisi, C.18, S.2, ss.241-267.

VAZQUEZ-GARCIA, Rafael (2009). “Making Volunteering Work: The Power of Voluntary Organizations to Enhance Civic Skills Some Evidences From the European Social Survey”, Comparative Social Research, Civil Society in Comperative Perspective, Vol. 26, 2009, ss. 197-226.

WEIKART, A. Lynne (2001), “The Giuliani Administration and the New Public Management in New York City”, Urban Affairs Review, 36, 3:359-382.

YAZICIOĞLU, Yahşi ve ERDOĞAN, Samiye (2011). Bilimsel Araştırma Yöntemleri, Detay Yayıncılık, 3. Baskı, Ankara.

# Afet Yönetiminde Hastane Yöneticilerinin Karşılaştıkları Başlıca Zorluklar ve Çözüm Yolları

## *Major Challenges and Solutions Encountered by Hospital Managers in Disaster Management*

**Cuma SUNGUR**

*Doç. Dr., Kahramanmaraş Sütçü İmam Üniversitesi*

*İİBF, Sağlık Yönetimi Bölümü*

*cumasongur@gmail.com*

*https://orcid.org/0000-0002-1992-0742*

Makale Başvuru Tarihi : 10.05.2024

Makale Kabul Tarihi : 18.09.2024

Makale Türü: Araştırma Makalesi

### ÖZET

#### **Anahtar Kelimeler:**

*Afet,  
Afet Yönetimi,  
Hastane Yöneticileri,  
Rol ve Sorumluluk.*

*Afetler insan hayatını olumsuz yönde etkileyen, can ve mal kaybına neden olan büyük çaptaki olaylardır. Bu olaylar, doğal veya insan kaynaklı olabilir. Deprem, sel, yangın türü olaylar doğal afetler arasında yer almaktadır. Savaş, terör saldırıları, nükleer kazalar ise insan kaynaklı afetler olarak bilinmektedir. Zaman zaman bu türden olayların yaşanması sağlık kurumları üzerinde büyük baskılar oluşturmakta ve çok kısa süre içerisinde olağan üstü sağlık hizmeti talebi ile karşı karşıya kalınabilmektedir. Bu durumlara karşı sağlık kurumları yöneticilerine birtakım rol ve sorumluluk düşmektedir. Hastane yöneticilerinin kendi üzerine düşen rol ve sorumlulukları karşılama başarısı afet durumunda sağlık kurumlarının sağlık hizmeti süreçlerinin aşmaları, bu aşamalarda hastane yöneticilerinin karşılaştıkları zorluklar ve buna karşı yapılabilecekler yönetsel faaliyetler ele alınacaktır.*

### ABSTRACT

#### **Keywords:**

*Disaster,  
Disaster Management,  
Hospital Managers,  
Role and Responsibility.*

*Disasters are large-scale events that negatively affect human life and cause loss of life and property. These events can be natural or man-made. Earthquakes, floods, and fires are among the natural disasters. War, terrorist attacks, and nuclear accidents are known as man-made disasters. From time to time, such events create great pressure on health institutions and can be faced with extraordinary demands for health services in a very short time. Health institution managers have certain roles and responsibilities in these situations. The success of hospital managers in meeting their roles and responsibilities significantly affects the success of health institutions in providing health services in the event of a disaster. In this study, the disaster management processes in health institutions, the difficulties faced by hospital managers at these stages, and the administrative activities that can be done against them will be discussed.*

## 1. GİRİŞ

Deprem, sel ve yangın gibi doğal afetlerin yanı sıra savaş, terör saldırıları ve büyük kazaların neden olduğu insan kaynaklı afetler hastane faaliyetleri üzerinde büyük baskılar oluşturmaktadır. Bu süre zarfında hastanelerin hızlı ve etkin yanıt vermesi sağlık hizmetlerinin kesintisiz olarak sunulması ve tedavi başarı oranının artırılması adına büyük önem taşımaktadır. Bu konularda hastane yöneticilerine afet öncesinde, afet durumunda ve afet sonrasında önemli roller ve sorumluluklar düşer. Bu kapsamda hastane yöneticilerinden afet riskine karşı bir eylem planı hazırlanması ve hazırlıkları sağlanması; afet durumunda etkin bir iletişim ve koordinasyon süreci sağlanması, maddi ve beşeri kaynakların doğru yer ve zamanda hazır bulundurulması; afet sonrasında ise mevcut durum değerlendirmesi ve raporlandırmasını sağlanması beklenmektedir. Hastane yöneticileri afet yönetimi sürecinde hastanenin işleyişinde devamlılığı sağlamak, toplumun sağlığını korumak ve iyileştirmek üzere kritik kararlar alır ve afet planlamalarının hayata geçirilmesinde liderlik yapar. Bu çalışmada, sağlık kurumlarında afet yönetimi sürecinde hastane yöneticilerinin karşılaştıkları başlıca zorluklar ve buna karşı yapılabilecekleri yönetsel faaliyetler ele alınacaktır.

## 2. AFET VE AFET YÖNETİMİ KAVRAMLARI

Afet, bir toplumun işleyişini ciddi şekilde bozan ve toplumun kendi kaynaklarını kullanarak başa çıkma yeteneğini aşan insan, maddi ve ekonomik veya çevresel kayıplara neden olan ani, felaketsel bir olaydır (Rasheed vd., 2019: 2). Bu çerçevede afet yönetimi; afetlerin önlenmesi, risk ve zararlarının azaltılması, afet sonucunu doğuran olaylara zamanında, hızlı ve etkili olarak müdahale edilmesi ve afetten etkilenen topluluklar için daha güvenli ve gelişmiş yeni bir yaşam çevresi oluşturulabilmesi için toplumca yapılması gereken topyekûn bir mücadele sürecidir. Bütünleşik afet yönetimi, mevcut ve muhtemel tüm afet tehlike ve risklerini, afet yönetiminin tüm temel evrelerini (önleme/zarar azaltma, hazırlık, müdahale, rehabilitasyon) kapsayan, tüm sektörlerden (kamu, özel, sivil, akademik) kurum ve kuruluşların, toplumun afet yönetimi süreçlerine katılımını ve tüm kaynakların seferber edilmesini ifade eden bir yaklaşım olarak tanımlanabilir (İkizceli ve Akdeniz, 2017: 41). Afetler büyük ekonomik kayıplara yol açar, kalkınma hedeflerine yıkıcı darbeler indirir ve toplumsal güveni sarsar. Hastaneleri ve sağlık tesislerini afetlerden korumak ekonomik bir gereklilik olduğu kadar sosyal, ahlaki ve etik bir zorunluluktur. Sağlık tesisleri afetten hemen sonra erişilebilir ve maksimum kapasitede çalışır durumda olduklarında afet olaylarında gerçekten güvende olmalıdır (Lakbala vd., 2015: 222). Hastanelerde etkili bir afet yönetimi yaklaşımıyla can kayıplarını azaltmak, toplumun toparlanmasını hızlandırmak ve altyapı hasarlarını en aza indirmek mümkündür (Hafezalkotob vd., 2022: 2). Afetleri tamamen önlemek mümkün olmadığından, afet kaynaklı sorunları azaltmada bireyler, kurumlar ve ülkelerin afete hazırlanmaları yaşamsal öneme sahiptir. Çünkü afetler olduğu anda kurum ve kuruluşların hızlı yanıtı, kayıpları azaltmada önemlidir. Afet yönetiminde özel bir öneme sahip olan sağlık sistemleri, afet durumunda kesintisiz sağlık hizmeti sunabilmek, afet sırasında ve sonrasında artan tıbbi tedavi ve bakım gereksinimlerini karşılayabilmek, sınırlı kaynakları (insan gücü, malzeme vb.) etkin kullanabilmek, afet kaynaklı morbidite ve mortalite oranlarını azaltabilmek amacıyla afetlere karşı dirençli ve hazırlıklı olmalıdır. Başta hastaneler olmak üzere tüm sağlık kurumlarının afete hazırlıklı olması, afet sırasında işlevsel kalmalarını sağlayacağından önemlidir (Yüksel, 2018: 17).

## 3. SAĞLIK KURUMLARINDA AFET YÖNETİMİ

Genel olarak, hastanelerin bir felaketin etkisini nasıl yönetecekleri konusunda özel bir değerlendirme yapmaları gerekir. Bunun nedeni, şu anda hastanelerde bulunan hastalar için sürekli olarak sağlık hizmeti tesisleri sağlama ve olay sırasında insanların beklenmedik yaralanmalarıyla başa çıkma ihtiyacıdır. Hastaneler ve sağlık tesisleri dünyanın en büyük endüstrisidir ve bu tür kuruluşların (özellikle kamu hastaneleri) hastalara tam hizmet sağlamak için önemli bir bürokratik yapıya ihtiyacı vardır. Dünya Sağlık Örgütü'ne göre hastaneler, topluluklara temel tıbbi bakım sağlayarak afet olaylarında kritik roller oynar. Ancak, afetlerin doğası gereği sağlık hizmetlerine olan talep hızla ve beklenmedik şekilde artabilir. Bu nedenle, yeterli planlama yapılmadan bir afet, bir hastanenin işlevsel kapasitesini ve güvenliğini alt üst edebilir. Afet olaylarında hastanenin işlev görme yeteneği, hastalara ve sağlık ekipmanlarına doğrudan etki ve hastane binalarına verilen fiziksel hasar gibi farklı etkiler vardır. Afet olaylarında, hasta tıbbi kayıtlarına ve ilaçlara erişim etkilenebilir ve bunları güvenli bir yerde tutmak önemlidir. Ayrıca, özellikle bir afetin erken saatlerinde gıda ve temel ilaçların tedarik edilmesi çok önemlidir ve bunlar afet yöneticileri tarafından dikkate alınmalıdır. Zaman dilimi açısından, afetlerin hastaneler üzerinde farklı etkileri olabilir. En tipik etki, sağlık ekipmanlarının kaybı, hastanenin enerji kaynaklarındaki bir arıza, personel eksikliği, hastaların belgelerine (örneğin tıbbi kayıtlara) erişimde zorluk ve hastane binalarına erişimde sorunlar gibi bir dizi hasar ve kayıplardır. Örneğin, 1985'te Mexico City'yi vuran deprem 13 hastanenin çökmesine neden oldu. Hastanelerin sadece üç binasında 100'ü sağlık personeli olmak üzere 866 kişi öldü ve şehrin metropol tesislerinde yaklaşık 6000 hastane yatağı kaybedildi. Bu, hastane afet yöneticilerinin bu tür

olaylara hazırlık yaparken karşılaşılabilecekleri zorlukların ciddiyetini ve kapsamını göstermektedir. Richter ölçeğine göre 6,7 büyüklüğünde olan 2003 Bam depremi, İran'ın Güneydoğusundaki Bam şehrine büyük hasar verdi. Bam depremi, yaklaşık 35.000 kişinin yaralandığı ve 12.000'den fazla kişinin evlerini boşaltmak zorunda kaldığı 21. yüzyılın en büyük depremlerinden biri olarak sınıflandırılmıştır. Bu, afet müdahale kuruluşlarına büyük ve acil bir talep getirmiştir; ancak, o zamanlar sağlık altyapılarındaki hasar nedeniyle sağlık altyapılarında büyük hasarlar meydana gelmiştir. Doğal afetlerin hastane ve sağlık tesisleri üzerindeki etkisinin kapsamına ilişkin diğer örnekler arasında; 1985'te Mexico City'yi vuran ve 13 hastanenin çökmesine neden olan deprem yer almaktadır. Bu binalardan sadece üçünde 866 kişi hayatını kaybetmiştir, bunların 100'ü sağlık personeli olup, yaklaşık 6.000 hastane yatağı kaybı olmuştur (Salamatı Nia ve Kulatunga, 2017: 236-237).

Bir hastanenin acil bir durumda veya afette ne yapması gerektiğini planlama ve uygulama sorumluluğu hastane afet yönetim birimine aittir. Bu birim hastane yöneticileri ve çalışanlarından oluşmalıdır. Birimin görevi, hastanenin ve alt birimlerinin afet öncesi, sırasında ve sonrasındaki sürece hazırlıklarını organize etmek ve izlemektir. Ayrıca, kurum içindeki tüm birimlerle dış kurumlar arasındaki iletişimi sağlar, organize eder ve kontrol eder. Hastane afet planı aktivasyonu yönetim birimi başkanı tarafından yapılır ve sonuçlandırılır (Akdeniz vd., 2023: 95). Afet yönetim, sırasıyla afet-öncesinde hazırlık, afet anında müdahale, afet sonrası müdahale, son olarak yeniden yapılanma aşamalarından oluşmaktadır (Kahraman vd., 2021: 8).

### 3.1. Hazırlık Aşaması

Bu aşama afet neticesinde ortaya muhtemel kayıpların ve tehlikelerin giderilmesi, kişilerin kurtarılması, kayıpların bulunması ve acil yardım gereksinimlerinin karşılanması amacıyla, arama-kurtarma kabiliyetinin geliştirilmesi ve hazır tutulması için gerekenlerin yapıldığı aşama olarak tanımlanabilir (Gökçe ve Tetik, 2012: 31). Afet öncesinde, afet yönetim biriminin alt birimlerinin görev tanımı yapılır ve çalışacak kişiler belirlenir. Görevlerine göre eğitilir ve saha tatbikatları yapılarak güçlendirilir. Afet eylem planı doğrultusunda iş akışı oluşturulur ve duyurulur. Gerekli malzeme, ekipman ve cihazlar belirlenir ve tedarik edilir. Acil durumlarda, alt birimlerin güvenli ve etkili bir şekilde çalışabilmesi için alternatif görev bölgeleri belirlenir. Toplantı yerleri belirlenir, iletişim sistemi kurulur ve sorumlu kişilerin iletişim bilgileri güncel tutulur. Aktif olarak kullanılmayan cihazların bakımı ve kalibrasyonu rutin olarak yapılır. Gerekli belgeler ve formlar hazırlanır ve bunların hepsi kontrol edilir (Akdeniz vd., 2023: 95). Hastane altyapısının güçlendirilmesi, malzeme ve ekipmanların yeterli düzeyde hazır bulundurulması da bu aşamanın bir parçasıdır. Afet hazırlık aşaması uyarı sistemlerinin gelişimi ve düzenli test edilmesini, potansiyel can kaybı ve fiziksel zararı minimize etmek için afet alarmı süresince alınacak önlemleri ve tahliye planlarını içermektedir (Yalçın Balçık, 2014: 47). Diğer taraftan hazırlık aşaması, afet meydana gelmeden önceki süreçte toplumun ve kurumların afetlere karşı dayanıklılığını artırmayı hedefleyen çalışmaları kapsar. Bu aşama, olası risklerin belirlenmesi ve bunlara karşı önlem alınması ile başlar (Sutton ve Tierney, 2006, 7; Yavaş ve Koçak, 2016: 1099-1103). Afet anında kullanılacak ekipmanlar, gıda, su, ilaç gibi malzemeler ve hasta yatakları hazırlanır. Acil müdahale ekipmanlarının düzenli olarak kontrol edilmesi ve afet anında kullanılacak malzemelerin hazır tutulması sağlanır. Ayrıca afet senaryoları oluşturularak düzenli tatbikatlar yapılır. Bu tatbikatlar, afet sırasında yapılacakların uygulamalı olarak öğrenilmesine ve ekiplerin hazırlıklı olmasına katkı sağlar.

### 3.2. Müdahale Aşaması

Afet müdahalesi, afetlerden hemen sonra alınan önlemlerdir. Bu tür önlemler, can kurtarmaya, malları korumaya ve afetin neden olduğu ani hasarla başa çıkmaya yöneliktir. Bu aşamada başarı, ileri derecede iyi hazırlığa bağlıdır (Public Health Interns Directorate of Health Services Kerala, 2018: 7). Bu aşamada hastane yönetici olarak başhekimler bir kriz masası oluşturarak mevcut durum değerlendirmesi yaparak personeli görevlendirmesini sağlamalıdır. Bu aşamada ekiplerin hızlı bir şekilde organize olması, alınan kararların hızlı bir şekilde uygulanması oldukça önemlidir. Hastane acil yardım ve afet yönetim ekibi olarak hastane yönetimi acil tıbbi müdahale, güvenli ve uygun nakil, haberleşme ve kayıt işlemlerini yapılmasını sağlar. Yöneticiler, hastane kapasitesini yönetmek, yatak doluluk oranlarını takip etmek, triyaj yani önceliklendirme işlemlerini düzenlemek ve lojistik desteği sağlamak gibi operasyonel görevleri yürütürler. Ayrıca bu hizmetlerin sağlanması sürecinde mevcut kaynaklarının en etkin ve verimli şekilde yürütülmesini sağlamak, ihtiyaç duyulan malzeme tedarikinin hızlı bir şekilde sağlamak gerekmektedir. Hastane yöneticileri, afet durumunda personelin güvenliğini sağlamak ve hastalara acil bakım hizmetlerini sunmak için ayrıca gerekli adımları atar. Hastane içindeki kriz merkezi veya afet koordinasyon ekibini devreye sokar ve durumun kontrol altında tutulması için iletişim kanallarını etkin bir şekilde yönetir (Esin ve Yılmaz, 2024).

### 3.3. İyileştirme Aşaması

Afet sonrasında yapılan iyileştirme çalışmaları afet risklerinin azaltılması, afetlere hazırlık, afet sonrası müdahale gibi faaliyetlerden oluşmaktadır. Bu faaliyetler afet yönetiminin ayrılmaz bir parçasıdır. İyileştirme aşaması, genellikle müdahale aşamasından hemen bitiminde başlayıp yıllarca devam edebilen bir süreçtir (Salamati Nia ve Kulatunga, 2017: 236). Afet bölgesinde hayatın normale dönesi için iyileştirme çabaları hastane ölçeğinde de yapılması büyük önem taşımaktadır (Çoban, 2019: 241). Hastane yöneticileri, bu aşamada hasar tespit çalışmaları yapar, gerekli onarım ve düzenlemeleri koordine eder. Ayrıca, personelin moralini yükseltmek için gerekli destekleri sağlar. Yöneticiler, bu aşamada eksiklikleri ve alınan dersleri değerlendirerek, gelecekte benzer olaylara karşı daha hazırlıklı olunmasını sağlayacak değişiklikler yapar. İyileştirme aşaması, afetin hemen ardından başlar. Bu aşama hem fiziksel hem de psikolojik iyileştirme faaliyetlerini içerir. Afet sonrası dönemde, salgın hastalık riskini önlemek amacıyla temizlik ve hijyen çalışmaları yapılır. Sağlık kontrolleri ve aşı kampanyaları düzenlenerek halk sağlığı korunmaya çalışılır. Ayrıca afet sonrası hasar tespit çalışmaları yapılır ve hasarın boyutuna göre onarım faaliyetleri başlatılır. Bu onarımlar, altyapının ve temel hizmetlerin yeniden işlevsel hale getirilmesini amaçlar.

### 3.4. Yeniden Yapılanma Aşaması

Bu aşamada hastane yönetimi, olası yeni afetlere karşı dayanıklılığı artırmak için yapısal ve operasyonel iyileştirmeler yapar. Afetler doğrudan hastanelerin, kliniklerin ve sağlık merkezlerinin fiziksel yapısına zarar verir ve dolaylı olarak su, elektrik, yakıt, ulaşım ve iletişim sistemleri gibi toplumsal altyapıyı tahrip ederek sağlık sektörünü etkiler. Altyapı arızası ve sağlık merkezlerinin verimsizliği nedeniyle afetler sırasında temel sağlık hizmetleri sağlamak zordur. Sağlık merkezlerinin afetlerin ardından ortaya çıkan olumsuz sonuçları hafifletmede önemli bir rol oynadığı açıktır. Bu nedenle, bu hayati altyapıların kesintisiz çalışmasını sağlamak son derece önemlidir. Afetlerin sağlık sonuçlarını anlamak, talepleri belirleme, kapasiteyi iyileştirme ve yeniden yapılanma ve gelecekteki afet riskini azaltma fırsatları sağlamanın temelini oluşturur. En iyi yeniden yapılanma için yasal, teknik ve kapsamlı bir çerçeve geliştirmek gerekir. Yeniden yapılanma programının başarısı, yeniden yapılanma için hedef, öncelik ve önlemleri belirlemek felaket sonrası bölgenin hasar, kayıp ve ihtiyaçlarının doğru bir şekilde değerlendirilmesine bağlıdır (Miri vd., 2024: 2). Afet durumu ile ilgili faaliyetler sona erdiğinde afet malzemelerinin toplanması, afet malzemelerinin bakım ve toplanma işlemleri en kısa sürede yapılarak depolara sevki gerçekleştirilir. Bunun için ekipler tarafından planlar ortaya konulur. Daha sonra ise bu ekiplerin faaliyetleri bağımsız gözlemciler tarafından değerlendirilerek raporlanır (Akbal, 2023, 166). Gelişmekte olan ülkelerdeki sağlık sisteminin felaket sonrası yeniden yapılanması, bilgi ve uzmanlık eksikliği, sınırlı bütçe ve planlama, siyasi rekabet, dolandırıcılık ve zimmete para geçirme veya sosyal yardımların kötüye kullanılması gibi bazı faktörler tarafından engellenmektedir. Diğer sosyal sektörlerde olduğu gibi, afetlerin sağlık sektöründeki etkileri de önemlidir ve sağlık sektöründeki yöneticilerin ve uzmanların endişelerinden biridir. Sağlık sektörünün afet sonrası müdahale ve iyileştirmede ve afet sonrası yeniden yapılanma programının geliştirilmesinde oynadığı önemli rol göz önünde bulundurulduğunda, bir afet sonrasında oluşan hasar ve kayıpların kapsamlı bir şekilde değerlendirilmesi eksik kaynakların yeniden temin edilmesi çok önemlidir. Sağlık sektöründe afet sonrası hasar ve kayıp değerlendirmesi, sağlık altyapısının yeniden yapılanması için tutarlı ve entegre bir çerçevenin oluşturulması için bir temel oluşturabilir (Miri vd., 2024: 2).

## 4. AFETLERDE HASTANE YÖNETİCİLERİNİN KARŞILAŞTIKLARI BAŞLICA ZORLUKLAR

Afet yönetiminde hastane yöneticilerinin rolü, kriz anında liderlik yapmak ve sağlık kurumlarının hazırlıklı olmasını sağlamak açısından büyük bir önem taşır. Ancak hastane yöneticileri afet durumunda birçok yönetsel sorun veya eksiklik ile karşı karşıya kalma riski yaşayabilmektedir. Hastane yöneticilerinin afet yönetim süresince karşılaşması muhtemel başlıca sorunlar aşağıda ele alınmıştır.

### 4.1. Hazırlık ve Plan eksikliği

Sağlık kurumları afetlere karşı ya hiç yapılmamış ya da sadece evraklar üzerinde yapılmış olabilir. Afet olaylarında hastanelerin etkin hizmet verebilmesi için personel eksikliğinin tamamlanamaması, eğitimlerin eksik olması, önceki deneyimlere göre, planlamaların yapılmaması ve sorunlara cevap vermedeki gecikmeler afetlerde zarar etkisini daha da artırabilir (Canatan, 2020: 58). Çalışanların iş tanımlarına uygun gerekli eğitimlerin sağlanmaması, afetlere yönelik gerekli tatbikatların sağlanmaması ve tekrarlanmaması olası afet durumunda büyük bir sorunu neden olabilir (Yaman, 2020: 923).

### 4.2. İletişim eksikliği

Depreme karşı yetkililerin hazırlı olmaması telafisi mümkün olmayan zararlara neden olabilir. Afetler; istenmeyen, beklenmeyen, tahmin edilemeyen, aniden ortaya çıkan, sahip oldukları belirsizlikler nedeniyle



yönetilmesi güç, olağan dönemlerde karşılaşılanlardan farklı ve örgütün varlığını ve temel amaçlarını tehdit eden, zaman baskısı altında acil karar verilmesini gerektiren olaylardır. Kurum içi ve kurum dışı alınan kararların hızlı bir şekilde uygulanması ise ancak iletişim ağlarının kesintisiz olarak kullanılması ve koordinasyon ile mümkündür (Genç, 2008: 162). Ancak doğal bir felaket meydana geldiğinde, tüm iletişim kanalları; mobil ve yerel telefon şebekeleri ve internet sinyalleri kesilebilmektedir. Bu durum iç koordinasyon ve kurumlar arası koordinasyon sorununa neden olabilmektedir (Canatan, 2020: 58). Örneğin 6 Şubat 2023 tarihli Kahramanmaraş Depreminde toplamda 11 ilin depremde orta ve ileri düzeyde olumsuz etkilenmesi, bu illerin birçoğunda kamu idarelerinin ve hastanelerinin olumsuz etkilenmesi, iletişim ağlarında meydana gelen tahribat nedeniyle sahadan bilgi akışı zorlaşmış ve bu durum gerekli müdahaleler için zaman kayıplarına neden olmuştur. Özellikle yıkılan binaların üzerine kurulan mobil telefon baz istasyonları ve birçok sabit hat ofisleri ağır hasar görmüştür (Özçelik, 2023: 21).

### **4.3. Personel ve Lojistik eksiklikleri**

Afet yöneticilerinin karşılaştığı diğer zorluklar arasında lojistik eksiklikler önemli bir başlıktır. Acil durumlar için ödenek eksikliği, güvenlik yönetiminde zorluklar, başış yönetimi ve tıbbi hizmet sağlamak için uygun olmayan yerler en sık karşılaşılan problemlerdir (Canatan, 2020: 58-59). Özellikle tıbbi malzeme, ekipman, ilaç ve personelin doğru zamanda ve yeterli miktarda olmaması sağlık bakım süreçlerini aksatmaktadır. Çalışma ekiplerinin ve ekipmanlarının önceden planlanmaması, afet durumunda her personelin rol ve sorumlulukları net bir şekilde belirlenmemesi, ekipler arası iş birliğinin sağlanmaması, personele görevleri hakkında bilgilendirme yapılmaması afet sonrası kaosa ve rol belirsizliğine neden olabilmektedir. Afet durumunda hastanelerde talep çok hızlı bir şekilde artmaktadır. Ancak personel yetersizliği ve planlamasındaki sorunlar hastane yöneticilerin karşılaştıkları en büyük sorun arasında yer alabilmektedir.

## **5. AFETLERLE MÜCADELEDE HASTANE YÖNETİCİLERİNİN ROLÜ**

Afetlerle mücadelede konusunda hastane yönetimine sadece afet anında değil, afet öncesinde ve sonrasında da büyük sorumluluk düşmektedir. Hastane yönetiminin afet yönetimne karşı hazırlıklı olması ve stratejik planlar yapması, afet durmunda hızlı ve doğru kararlar almasını, afetin neden olduğu hasarı en aza indirmesi ve sağlık bakım hizmetlerinin kesintisiz ve etkin olarak sağlanması konularında avantajlar sağlamaktadır. Hastane yönetiminin yukarıda belirtilen sorunlara karşı karşılamaları önerilen yönetsel karar ve çabalar aşağıda ele alınmıştır.

### **5.1. Afet Planlarının Hazırlanması ve Güncellenmesi**

Afet planının hazırlanması, afet yönetim sürecinin ilk aşamasında (hazırlık aşamasında) ele alınması gereken bir konudur. Afetle başa çıkmak için bir acil durum planı proaktif olarak hazırlanmalı ve hastanelerde eylem planını ele alan bir afet kılavuzunun hazırlanmalıdır. Ayrıca, hastane afet planı büyük yangın, büyük elektrik kesintisi, çalışan grevi veya dahili bina hasarı/çökmesi gibi dahili afet senaryolarına da hitap etmelidir (Talatı vd., 2014: 35). Afet yönetiminde, afette meydana gelebilecek tüm kayıpları en aza indirmeyi amaçlayan planlar yapılması esastır. Hastaneler, sürekli hizmet veren ve acil yardım ve hayat kurtarma sürecinde birincil rol oynayan kurumlardır. Bu özellikleriyle hastaneler, afet durumunda aktif bir rol oynarlar. Hastanelerin afetlere karşı hazırlığı için afet planları, bu plan doğrultusunda alınan önlemler, personel eğitimi ve tatbikatlar gibi bazı temel gereksinimler vardır. Hastane için afet planı, hastanelerin kaosa yol açabilecek afetlere karşı planlanması ve hazırlanması için fırsatlar sağlar. Hastane çalışanlarının afetlere karşı alınan önlemler, iş akışları ve ilgili görevler, sorumlulukları ve düzenli afet tatbikatları yapılması konusunda eğitilmesi çok önemlidir Bu süreçte afet planlarının tüm ayrıntıları düşünülmeli, ihtiyaç duyulacak kaynaklar ve ekipmanlar belirlenmeli ve tüm kurumlar arasında etkili bir koordinasyon sağlanmalıdır (Dinçer ve Kumru, 2020: 31). Bu çerçevede hastane afet hazırlığı planlamasında, kurum içi ve kurumlar arası iş birliği yönetim sisteminin temel ve olmazsa olmaz bir parçasıdır. Bu tür planlamalar, olası tüm krizleri kapsayacak şekilde kapsamlı, tüm tehlikeleri kapsayan bir yaklaşımla yazılmalıdır. Bu tür planlar, bölgesel afetler sırasında hastanelerin bağlantısını ve bölgenin birleşik bir sistem olarak işlev görme yeteneğini test etmek için yeterli olmalıdır. Afet planlarının güncel tutulması, değişen risk faktörlerine ve yeni teknolojilere uyum sağlamasını ve afet yönetim süreçlerinin etkinliğini artırmasını sağlar. Etkili bir afet planlaması, afet durumlarına karşı dayanıklı bir toplum yapısının oluşturulmasına katkıda bulunur (Al-Shareef vd., 2017: 34).

### **5.2. İletişim ve Koordinasyonu Sağlama**

Sektör içi iş birliği ve koordinasyon, sağlık sektörleri ile diğer sektörler arasında, sağlık sisteminin tek başına çalıştığı zamandan daha etkili, verimli ve sürdürülebilir olan nihai sonuçları veya sağlık sistemi çıktılarını elde etmek amacıyla kurulan ilişkilerdir. İş birliği durumundaki en önemli nokta, hükümet ve sivil toplum

kuruluşlarının katılımının sağlanmasıdır. Doğal afetlerdeki koordinasyonu, doğal afet meydana geldiğinde hizmet ihtiyacı duyan kuruluşların yakın ilişki halinde olunması, herkesin birbirlerine karşı görevlerinin farkında olması, planın belirttiği emir ve talimatları karşılamak için birbirleriyle iş birliği yapması olarak tanımlanabilir. Çoğu zaman, ulusal ve bölgesel afet yönetim planlarının eksikliği, afetlerden sorumlu kurumlar arasında koordinasyon eksikliğine yol açar. Afet koordinasyonu, farklı risk türlerinin anlaşılmasını, planlamayı, koordinasyonu, sürekli eğitime yatırım yapmayı gerektirir, ulusal standartları ve her düzeyde destek sağlayan bir liderliği içerir. Sektörler arası işbirliği, dikey ve yatay olarak ikiye ayrılır. Yatay işbirliği, ayrı bir bölümde sektörler veya alt sektörler arasında gerçekleşir. Genel olarak, bu tür işbirliği, tanımlanmış bir dizi hedef üzerinde çalışma konusunda aynı seviyede olan bireyleri veya grupları içerir (Bahadori vd., 2015: 237).

Afetlerde iletişim ve koordinasyon kritik öneme sahip olsa da, bir felaket sırasında iletişim sistemleri genellikle düzgün çalışmaz. Bu durum afetlerle ilgili en önemli sorunlardan biridir. Bir felaketten önce gerekli kurumlarla iletişim ve koordinasyon sağlanamamışsa daha da büyük bir sorun haline gelir. Kurumlar arasında veya aynı kurumun birimleri arasında bile çatışmalar yaşanır ve bunlar afet sırasında çözülemez. Bu şekilde bazı kurumlar veya birimler dışlanır, bilgi ve kaynaklar etkili bir şekilde kullanılamaz. Bu durum kaosu daha da artmasına yol açar. Bu sebeple kurum içi ve kurumlar arası eğitim ve tatbikatlar yapılmalı, kişilerin sorumlulukları ve yetkileri belirlenmeli ve afet sırasında meydana gelen kaosu önlemek için iletişime geçilecek kişinin yasal olarak yetkili, güvenilir ve yeterli olup olmadığı bilinmelidir. Kurumlar veya bir kurumun alt birimleri arasındaki koordinasyon için iletişim kritik öneme sahip olduğundan, tüm iletişim yöntemleri kullanılmalıdır. Afet durumlarında drone, uydu, GPS ve mobil uygulamalar gibi teknolojik çözümler iletişim ve koordinasyonu artırabilir. Özellikle ihtiyaçların tespiti ve ekiplerin yönlendirilmesi açısından teknoloji önemli bir avantaj sağlamaktadır. Her türlü afette kullanılmaya uygun bir iletişim sistemi henüz olmadığı için, iletişim tek bir yöntemle bağlı olmamalıdır. Hastanenin altyapısı ve kaynakları göz önünde bulundurularak afet planının hazırlanması sırasında birden fazla iletişim yöntemi mevcut olmalıdır. Cep telefonları aşırı yük nedeniyle hizmet dışı kalabileceğinden, afetler sırasında en uygun iletişim yöntemleri radyo ve uydu iletişimleridir. Uydu iletişiminin etkilenme olasılığı daha azdır (Tekin vd., 2017: 140). Afet anında, hızlı ve doğru müdahaleler yapılması için etkili bir iletişim ve koordinasyon sistemi kurmak hayati önem taşır. Afetlerde iletişim, doğru bilgilerin hızla iletilmesi ve afet müdahale ekiplerinin uyum içinde hareket etmesi açısından büyük önem taşır. Geleneksel haberleşme yöntemleri yanında, cep telefonu ağları, uydu tabanlı iletişim sistemleri ve internet tabanlı uygulamalar gibi teknolojiler kullanılarak ilgili birimler ve sağlık çalışanları bilgilendirilebilir (Salamati Nia ve Kulatunga, 2017: 241).

### **5.3. Lojistik ve Kaynak Yönetimi**

Lojistik; ürün, hizmet ve bilginin koordineli bir şekilde doğru zamanda, doğru yerde, doğru miktarda, doğru koşullarda, doğru maliyetle, doğru müşteriye iletilmesi sürecidir. Yaşamın her anında ihtiyaç duyulan lojistik, özellikle insan yaşamı söz konusu olduğunda vazgeçilemeyen ve ertelenemeyen faaliyetler olarak ortaya çıkmaktadır. Öyle ki insani yardım operasyonlarındaki çabaların %80'ini lojistik faaliyetler oluşturmaktadır. İnsani yardım için lojistik, afetzedelere yardım amacıyla kişilerin, kaynakların, beceri ve bilgilerin hareketi içinde yer alan süreçler ve sistemlerden meydana gelmektedir (Börühan ve Ersoy, 2013: 77). Yardım operasyonları sırasında hastalara ve sağlık hizmeti sağlayıcılarına güvenli ve kesintisiz ilaç tedarikini sağlamak için envanterin yetkin bir şekilde yönetilmesi esastır. İlaçlar ve tıbbi malzemeler, ürün gerçekliği, kayıt durumu, son kullanma tarihi ve parti kayıtları, depolama özelliklerine göre kategorilere ayrılmalıdır. Ancak yeterli ve uygun ürünlerin bulunmaması, hasta bakımını etkileyebilir ve aşırı durumlarda hastanın ölümüne bile yol açabilir. Öte yandan, fazla stok bulundurmaya da son kullanma tarihi geçmiş ürünlere ve kaynak israfına yol açabilir. Özel ürünler oldukları için son kullanma tarihi geçmiş ve hasarlı ilaçların elden çıkarılma maliyeti büyük bir mali yük olarak görülür, bazen söz konusu stokların maliyetinden daha fazla olur. Bu nedenle, aşırı maliyeti azaltmak ve yardım ve rehabilitasyon programlarının etkinliğini artırmak için verimli envanter yönetimi şarttır (Rasheed vd., 2019: 2). Afet anında ve sonrasında hızlı, etkili bir müdahale sağlamak için kaynakların doğru bir şekilde yönetilmesi önemlidir. İlaç ve klinik ekipmanlar, yeterli yatak, ilaç, jeneratör, yiyecek, içme suyu, yeterli ambulans, x-ray üniteleri temel hizmetlerin sürdürülmesi açısından oldukça önemlidir. Ayrıca daimi olarak envanterin güncellenmesi, sarf malzemelerinin tüketiminin tahmin edilmesi, tedarik sürekliliğinin sağlanması, depolama ve stoklama/stoklaması gerekmektedir. Afet öncesinde, esnasında ve sonrasında lojistik ve kaynak yönetimi, afetin etkilerini en aza indirmek ve toplumun iyileşme sürecini hızlandırmak için kritik bir unsurdur. Doğru bir kaynak yönetimi, sınırlı kaynakların etkin kullanılmasını sağlar, kriz anında ihtiyaç duyulan yardımların koordinasyonunu güçlendirir ve afetin yıkıcı etkilerinin giderilmesine yardımcı olur. Kaynak yönetiminde yapılan hatalar, müdahalede gecikmelere ve kaynak israfına yol açabilir (Nekoie-Moghadam vd., 2016: 785).

## 5.4. Personel Yönetimi

Afet durumları, normal zamanlardaki iş süreçlerinden oldukça farklıdır. Ani ve yoğun iş yükleri, stresli ortamlar ve sınırlı kaynaklar gibi unsurlar personel yönetiminde zorluk yaratır. Hastaneler, hastalara hizmet etme ve bir felaket anında bile bakım sağlama misyonlarını yerine getirmelidir. Hastane yöneticileri, bu merkezlerin güçlü kalması için gerekli ve yeterli yönetimi gerçekleştirmeli ve sağlık hizmeti sağlamaya doğrudan dahil olan personelin, hastaneye yatırılan hastaların ihtiyaçlarını karşılayabilmeleri ve hastaneye gelen çok sayıda yaralı hastayla ilgilenebilmeleri için acil durumlara hazırlanmak üzere belirli bir plana sahip olmaları gerekir. Hastane personelinin afet yönetimine hazır olması, özellikle hasta tahliyesi ve güvenliklerinin artırılması, doğal afetler sırasında bir öncelik olarak kabul edilmelidir. Hastane personelinin bu konudaki bilgi ve hazırlık düzeyinin analiz edilmesi, doğal afetler karşısında tahliye sırasında hastaların savunmasızlığını veya güvenliğini önemli ölçüde etkileyebilir. Deprem, büyük fırtınalar, orman yangınları ve diğer doğal afetler hastanelere potansiyel olarak zarar verebilir. Bu koşullar altında güvenli tahliyeyi sağlamak, iyi tanımlanmış bir komuta yapısı, uygun ekipman, yerel koordinasyon ve yüksek dayanıklılık gerektirir. Afetlerin öngörülemez doğası nedeniyle, bu tür olaylara yanıt vermek ve güvenli bir şekilde hastaları tahliye geliştirmek için afet hazırlığı ve eğitimi sağlanması, bu konu ile ilgili tatbikatlar yapılmalıdır (Moslehi vd., 2024: 2). Olağanüstü durumlardan kaynaklanan sonuçlar sebebiyle personel yönetiminde birçok zorluk yaşanabilmektedir. Bunlardan ilki personel stres ve yorgunluğu ile ilgilidir. Afetlerde çalışan personel, yüksek stres altında ve uzun saatler boyunca çalışmak zorunda kalabilir. Bu sebeple bir diğer sorun personel yetersizliği ile ilgilidir. Afet durumlarında hastaneler sınırlı personelle çalışmak zorunda kalınabilir. Bu durumda, yeterli ve etkin müdahale gerçekleştirmeyi zorlaştırmaktadır. Diğer taraftan afetin durumunun neden olduğu psikolojik etkiler, afet sahasında görev yapan personel, olayların yoğun psikolojik etkisi altında kalabilir. Bu durum, çalışanların psikolojik sağlığını tehdit edebilir ve uzun vadede güvenlik endişesi yaşmasına neden olabilir (Dinçer, 2019: 28).

## 5.5. Raporlandırma ve Sonuç Değerlendirme

Hastanelerde afet sonrası raporlama ve değerlendirme kapsamında afet yönetim ekibi içinde yer almayan bir komisyon süreci değerlendirilerek analiz edip sonuçları raporlanması gerekmektedir (Akbal, 2023: 166). Bu, ileride karşılaşılabilecek olası afet riskine karşı daha güçlü bir yapı oluşturmasına yardımcı olur. Etkili bir afet yönetimi, sadece afetin anında değil, sonrasında da sürdürülebilir bir toparlanma süreci sağlayarak hastanelerin afetlere karşı daha dirençli ve etkili yanıt vermesini kolaylaştırır. Özellikle hastane yönetiminin afet yönetimi konusunda başarı ve/veya başarısızlıklardan ders çıkararak afet planlarının hazırlanması ve güncellenmesi, bunların tatbikatlarla desteklenmesi hastanelerin afet yönetim başarılarına katkılar sağlayabilir.

## 6. SONUÇ

Afet yönetimi sürecinde hastane yöneticileri, hastanenin tüm birimlerini hızlı ve etkin bir şekilde organize ederek toplumun sağlık ihtiyaçlarını karşılamaya yönelik adımlar atar. Hastane yöneticilerinin planlama, liderlik, iletişim ve koordinasyon fonksiyonları, afet sürecinde hastanelerin hızlı bir şekilde organize olmasını ve müdahale etmesini sağlamaktadır. Sağlık kurumlarında etkili bir afet yönetimi, ancak hastane yöneticilerinin rol ve sorumluluklarını karşılamasına bağlıdır. Bu kapsamda hastane yöneticileri öncelikle afet planı hazırlamalı ve bu planı düzenlenen tatbikatlarla güncel tutmalıdır. Bununla birlikte afet süresince kurum içi ve kurum dışı iletişim ve koordinasyonu sağlamalıdır. Sağlık personelinin ihtiyaç duyduğu malzeme ve ekipman hazır bulundurulmalı, ve eksilenler hızlı bir şekilde tedarik edilmelidir. Afet sürecince hastane yöneticilerinden sağlık personelinin koordine etmesi, onları moral ve motivasyon olarak yüksek tutması beklenmektedir. Ayrıca afet yönetim faaliyetleri sonucunda afet yönetim ekibi içerisinde yer alamayan kişilerden oluşan bir komisyon kurulması afet yönetim başarı değerlendirmesinde, kaynak ve kapasiteyi raporlandırmada faydalı olabilir. Hastane yöneticilerinin bu süreçteki sorumluluklarını eksiksiz yerine getirmesi, afet sonrası toplumun sağlık hizmeti ihtiyaçlarını kesintisiz ve eksiksiz bir şekilde karşılaması açısından büyük bir önem taşımaktadır.

## KAYNAKÇA

- Akbal, H. (2023). Afetlerde Lojistik Ve Tedarik Zinciri Yönetimi. *Olağan Dışı Durumlarda Sağlık Yönetimi*, 155.
- Akdeniz, Y., Kıyak, S., & İkizceli, İ. (2023). Health Care Organization During Disasters. *Cerrahpaşa Medical Journal*, 47(S1), 93-98.

- Al-Shareef, A. S., Alsulimani, L. K., Bojan, H. M., Masri, T. M., Grimes, J. O., Molloy, M. S., & Ciottono, G. R. (2017). Evaluation of hospitals' disaster preparedness plans in the Holy City of Makkah (Mecca): a cross-sectional observation study. *Prehospital and disaster medicine*, 32(1), 33-45.
- Bahadori, M., Khankeh, H. R., Zaboli, R., & Malmir, I. (2015). Coordination in disaster: A narrative review. *International Journal of Medical Reviews*, 2(2), 273-281.
- Börühan, G., & Ersoy, P. (2013). Lojistik süreçler açısından afet lojistiğinin önemi. *Finans Politik & Ekonomik Yorumlar*, 50(578), 75-86.
- Canatan, H. (2020). Afetlerde sürdürülebilir sağlık hizmetleri için güvenli hastane kavramının önemi üzerine bir araştırma. *Sağlık Akademisyenleri Dergisi*, 7(1), 55-60.
- Çoban, H. (2019). Afet sonrası iyileştirme planı hazırlanması. *Resilience*, 3(2), 239-246.
- Dinçer, S. (2019). Olağanüstü durumlarda hastane yönetimi (Master's thesis, İstanbul Medipol Üniversitesi Sağlık Bilimleri Enstitüsü).
- Dinçer, S., & Kumru, S. (2020). Evaluation of the Hospital Disaster Preparedness Information of Health Personnel. *Journal of International Health Sciences and Management*, 6(11), 30-45.
- Esin, T. Ve Yılmaz, F. (2023). Sağlık Kurumları İçin Afet ve Acil Durum Planlama Rehberi. 20.10.2024 tarihinde <https://www.ipkb.gov.tr/wp-content/uploads/2016/01/AFET-SAGLIK-KURUMLARI-REHBER.pdf> adresinden alınmıştır.
- Genç, F. (2008). Kriz iletişimi: Marmara depremi örneği. *Selçuk İletişim*, 5(3), 161-175.
- Gökçe O, Tetik Ç. (2012). Teoride ve Pratikte Afet Sonrası İyileştirme Çalışmaları, Ankara: Afet ve Acil Durum Yönetimi Başkanlığı Yayınları.
- Hafezalkotob, A., Fardi, K., Aickelin, U., Chaharbaghi, S., & Khorshidi, H. A. (2022). A cooperative robust human resource allocation problem for healthcare systems for disaster management. *Computers & Industrial Engineering*, 170, 108283.
- İkizceli, İ., & Akdeniz, Y. S.(2017) Hastane açısından afetlerde acil hizmetleri. 25.10.2024 tarihinde [https://www.medipol.edu.tr/sites/default/files/document/SD\\_42\\_40-43.sayfalar\\_Ibrahim\\_Ikizceli\\_Yonca\\_Senem\\_Akdeniz.pdf](https://www.medipol.edu.tr/sites/default/files/document/SD_42_40-43.sayfalar_Ibrahim_Ikizceli_Yonca_Senem_Akdeniz.pdf) adresinden alınmıştır.
- Kahraman, S., Polat, E., & Korkmazürek, B. (2021). Afet yönetim döngüsündeki ana terimler. *Avrasya Terim Dergisi*, 9(3), 7-14.
- Lakbala, P. (2015). Hospital workers disaster management and hospital nonstructural: a study in Bandar Abbas, Iran. *Global journal of health science*, 8(4), 221.
- Miri, J., Atighechian, G., Seyedin, H., & Raeisi, A. R. (2024). Components and entities of post-disaster damage and loss assessment program in healthcare sector: a scoping review. *BMC Public Health*, 24(1), 1-10.
- Moslehi, S., Masbi, M., Noori, N., Taheri, F., Soleimanpour, S., & Narimani, S. (2024). Components of hospital personnel preparedness to evacuate patients in disasters: a systematic review. *BMC emergency medicine*, 24(1), 21.
- Nekoie-Moghadam, M., Kurland, L., Moosazadeh, M., Ingrassia, P. L., Della Corte, F., & Djalali, A. (2016). Tools and checklists used for the evaluation of hospital disaster preparedness: a systematic review. *Disaster medicine and public health preparedness*, 10(5), 781-788.
- Özçelik, E. (2023). Afet lojistiği üzerine kavramsal bir inceleme. *İstanbul Esenyurt Üniversitesi İşletme ve Yönetim Bilimleri Fakültesi Sosyal Bilimler Araştırmaları Dergisi*, 3(1), 11-27.
- Public Health Interns Directorate of Health Services Kerala (2018). Hospital Disaster Management Guidelines, 25.10.2024 tarihinde [https://dhs.kerala.gov.in/wp-content/uploads/2020/08/hdmg\\_18082018.pdf](https://dhs.kerala.gov.in/wp-content/uploads/2020/08/hdmg_18082018.pdf) adresinden alınmıştır.
- Rasheed, H., Usman, M., Ahmed, W., Bacha, M. H., Zafar, A., & Bukhari, K. S. (2019). A shift from logistic software to service model: a case study of new service-driven-software for management of emergency supplies during disasters and emergency conditions by WHO. *Frontiers in pharmacology*, 10 (473),1-12.

- Salamati Nia, S. P., & Kulatunga, U. (2017). Safety and security of hospitals during natural disasters: challenges of disaster managers. *International journal of safety and security engineering*, 7(2).
- Sutton, J., & Tierney, K. (2006). Disaster preparedness: Concepts, guidance, and research. *Colorado: University of Colorado*, 3(1), 3-12.
- Talati, S., Bhatia, P., Kumar, A., Gupta, A. K., & Ojha, C. D. (2014). Strategic planning and designing of a hospital disaster manual in a tertiary care, teaching, research and referral institute in India. *World journal of emergency medicine*, 5(1), 35.
- Tekin, E., Bayramoglu, A., Uzkeser, M., & Cakir, Z. (2017). Evacuation of hospitals during disaster, establishment of a field hospital, and communication. *The Eurasian journal of medicine*, 49(2), 137-141.
- Yalçın Balçık, P., Demir, İ. B., & Duygu, Ü. R. E. K. (2014). Ankara'da Seçilen Bazı Hastanelerde Afet Yönetimine İlişkin Mevcut Durum Değerlendirilmesi. *Hacettepe Sağlık İdaresi Dergisi*, 17(1), 45-58.
- Yaman, F. (2020). Stratejik insan kaynakları yönetimi penceresinden afet ve acil durum yönetimde iletişim. *Academic Perspective Procedia*, 3(2), 920-927.
- Yavaş, H., & Koçak, H. (2016). Afet yönetiminde tatbikatların yeri ve önemi. Kamu Yönetiminde Değişimin Yönü ve Etkileri, (Ed. Akif Çukurçayır, Hacer Tuğba Eroğlu, Hayriye Sağır, Mücahit Navruz), Selçuk Üniversitesi Yayınları.
- Yüksel, S. (2018). Afetlerde hastane ve acil birim hazırlığı. *Türkiye Klinikleri Surgical Nursing-Special Topics*, 4(3), 16-22.

# Digital Public Space: A New Generation Social Interaction And Participation Space

## Ahmet TUNÇ

Doç. Dr. Çanakkale Onsekiz Mart Üniversitesi  
ahmet.tunc@comu.edu.tr  
<https://orcid.org/0000-0003-0106-2599>

Makale Başvuru Tarihi : 05.10.2024  
Makale Kabul Tarihi : 18.11.2024  
Makale Türü: Araştırma Makalesi

## Burak BALIK

Öğr. Gör. Çanakkale Onsekiz Mart Üniversitesi  
burak.balik@comu.edu.tr  
<https://orcid.org/0000-0003-2473-1759>

## Serhat BAŞARAN

Arş. Gör. Çanakkale Onsekiz Mart Üniversitesi  
serhat.basaran@comu.edu.tr  
<https://orcid.org/0000-0002-6809-255X>

## ABSTRACT

### Keywords:

Public Space

Digital

Participation

Social Participation

*Innovations in the digital age have transformed traditions of social interaction and participation. The internet and digital technology platforms provide people around the world with access to information, debates on global issues and the resolution of social problems. These young generation interaction spaces are referred to as digital public spaces and are believed to play an increasingly important role in our social environment. This paper will present the meaning and historical stages of digital public spaces and discuss their direct impact on social interaction and participation. The pros and cons of digital public spaces will be mentioned and their ability to elicit democratic participation will be discussed. In addition, new strategies and suggestions will be listed for the effective use of digital public spaces and overcoming the challenges that may arise. In this context, the role of digital public spaces in social change processes and democratic practices will be discussed in detail and the potential of these young generation interaction and participation spaces will be speculated upon. Digital public spaces have become an organic part of society and democratic processes. The way these public spaces are created and managed plays a key role in strengthening social participation and democratic processes. The aim of this paper is to address the opportunities and challenges of digital public spaces and propose a perspective on how digital platforms can become more inclusive and sustainable.*

## 1. INTRODUCTION

The increasingly digitalised age and the ubiquity of internet in our lives have taken our interactions and participation in society to a whole new dimension. As traditional public spaces are gradually being replaced by digital public spaces, new environments offer the opportunity for dynamic and interactive platforms where both individuals and communities can exchange information, engage in discussions and solve social problems. Digital public spaces include not only social networking platforms, but also online forums, blogs and video sharing sites, increasing the diversity of methods of social participation. However, alongside the benefits that digital public spaces bring, there are also some problems and risks. For example, the distracting effects of digital

inequalities, misinformation, privacy violations and cyberbullying are the main problems that disrupt the privacy and sustainability of digital public spaces. In this case, the debate should embrace the power of digital public spaces to advocate for democratic participation and discuss the means of sustainability, inclusivity and credibility.

One of the greatest thinkers of modernity, Jürgen Habermas and his theory of the public sphere is based on the two most important things in a democratic society: The promotion of public debate and the exchange of ideas. According to Habermas, the public sphere is a space where individuals discuss social issues, form public opinions and participate in democratic processes (Habermas, 1989: 74). Digital technologies, on the other hand, have multiplied the concept of public sphere and thus enabled the public sphere to move towards the digital sector, which has brought new ways of interaction and participation. Digital public spheres overcome the barriers of time and space, enabling interaction and participation to take place on a global scale, strengthening and deepening the impact of social and political participation on democratic processes.

One of the most distinctive features of a digital public sphere is that it increases the potential for democratic participation. This can be realised through social media channels, blogs and online forums, where people are given the freedom to speak their minds, and through social aspects such as promoting social interests and taking part in political issues. Platforms such as Twitter and Facebook, for example, provide very good tools and enable users to reach a large number of people to make their voices heard. As a result, democratic mechanisms are becoming more open and participatory.

However, the digital public sphere is not only a positive space, but also has some disadvantages. Among these problems, researchers have noted that digital inequalities, information pollution and occasional violations of privacy of people make it difficult to use these spaces safely and effectively. When it comes to digital inequality, the main impact is certainly the exclusion of those without internet access and digital literacy skills. This is in fact a key point that poses a risk to the inclusiveness and fair representation of digital public spaces.

There are various strategies, plans and ideas developed to address these disadvantages or negativities with solutions. First of all, there should be a comprehensive and massive campaign for public digital literacy. Technically, both increased media literacy and awareness of people can lead to better public interaction through the media and overshadow some forms of pollution and misinformation. Furthermore, investing in connectivity, most importantly in local infrastructure and providing affordable internet services is a must for narrowing the gap and eliminating digital inequalities.

A set of rules on privacy and data security will be needed to create trustworthy and secure digital public spaces in perpetuity. Protecting user data, increasing trust in digital platforms and increasing the number of people willing to participate in these spaces should be at the heart of the matter. In addition, new community management and moderation strategies will ensure the emergence of healthy and productive environments. Digital public spaces are a new and vibrant platform for interaction and social life. Maximising the use of these spaces and addressing the challenges we face will lead to many social changes and better democratic processes. The fate of the digital world is determined by how it is shaped and managed.

## **2. DIGITAL PUBLIC SPACE and PARTICIPATION**

### **2.1. Definition of Digital Public Sphere**

Digital public space represents a virtual space where people communicate with each other, share information and participate in social issues through internet and digital technologies. This space includes social media platforms, forums, blogs and other digital communication tools.

The public sphere, an invention of Habermas, is a concept that emerged through the discussion of social issues by individuals and the formation of public opinion. With the spread of digital technologies, this public sphere has transcended the boundaries of physical space and has become a virtual space. Habermas's definition here underlines the relevance of the digital public sphere to the functioning of democracy and the ability of



individuals to exercise their rights of expression and participation in public life (Habermas, 1989: 73). Rheingold tells us that the digital public sphere is a virtual meeting point where people come together to communicate and exchange information through online communities. It is the place that allows people who share similar interests to form networks and communities (Rheingold, 2000: 23).

The virtual space in the digital public is an online environment where individuals and self-communities can interact. They can share information, participate in discussions and engage in social issues using the concepts of internet and digital technologies. Social networking sites, forums, blogs and other digital communication mechanisms constitute an important part of this space. The digital public sphere is considered by Dahlberg as a virtual space where democratic participation and freedom of expression are the main goals. With the developing technology, it is seen that more individuals can participate in public debates (Dahlberg, 2001: 623). Coleman and Blumler state that the digital public sphere, with the development of digital technologies, has increased the opportunities for individuals to learn about, discuss and participate in political and social issues. This allows individuals to become more informed citizens (Coleman & Blumler, 2009: 28). Sunstein states that the digital public sphere is a platform where individuals and groups can make their voices heard and share information and ideas. This space encourages public debate and democratic participation (Sunstein, 2007: 45). The online public sphere is a place where citizens and communities come together, question and engage in public issues. It is a space that provides a way to engage in discussions and exchange, it is also a playground for democracy and offers various academic opportunities in the direction of knowledge and science for people to become a more developed citizen.

## **2.2. Digital Public Space in History**

The origins of the digital public sphere can be seen in the early days of internet. Bulletin board systems (BBSs) and internet forums were the first digital communities. However, the digital public sphere gained an even stronger foothold with the explosion of social media in the late 1990s and early 2000s. Hafner and Lyon take a look at the early development of internet, mentioning, for example, the computer networks established in the 1960s and 1970s and the first online communities that emerged. This was the period when the foundations of the digital public sphere were laid (Hafner & Lyon, 1996: 45). The World Wide Web was designed and emerged after years of rapid growth. Thanks to the invention of web browsers, people had the chance to use internet to share information and organise communities (Gillies & Cailliau, 2000: 102).

The development of social media and its connection to the emergence of the digital public sphere is analysed by Kaplan and Haenlein. Thanks to platforms such as Facebook, Twitter and YouTube, individuals have been able to interact with large audiences using technology and have discovered new ways of expressing their humanity in the digital age (Kaplan & Haenlein, 2010: 60). O'Reilly popularised Web 2.0 and described the beginning of an internet age where people can write, share and work on content. In this context, the digital public sphere is becoming very dynamic and interactive (O'Reilly, 2005: 4). Rheingold values the details of the development of the original digital communities and adds a new dimension, namely the role of the digital public sphere. BBSes and early Internet forums gave people the opportunity to meet others with whom they shared similar interests (Rheingold, 2000: 33).

## **2.3. The Importance of the Digital Public Sphere**

The digital public sphere is a platform that works in favour of democracy, not only enabling people to become empowered citizens and informed, but also offering a potentially global stage for activism. It also offers the individual the opportunity to understand his or her authentic self and to interact with others who share the same interests as him or her. Jenkins discusses how the digital public sphere is seen as an exhibition of cultural participation and the transformation of media consumers into stimulating and active participants. According to Jenkins's theory, digital channels offer opportunities not only to consume media but also to create and share it (Jenkins, 2006: 3-4). Shirky discusses the problem of the digital public sphere and its effects on organisational structures. Devices and inventions, the power of technology in the hands of individuals and groups, can also be used with minimal measurable costs to raid unexplored audiences and initiate social movements. This is an adaptation from traditional structures to so-called flat structures (Shirky, 2008: 29-30). Benkler introduced the idea of a digital public sphere that democratises access to information and the effects of social production.

Internet not only provides people with the information they need, but also accelerates the process of collective knowledge (Benkler, 2006: 212-213).

Castells comments on how the digital public sphere has changed the communication network and social power. Castells claims that information and communication is becoming obsolete and disconnected as people have the option to receive or send, and individuals are able to exert more influence due to increased power (Castells, 2009: 22-23). Fuchs provides an overview of the digital public sphere, focusing on the impact of social media on social structure. While Fuchs develops the effectiveness of internet-based platforms that allow for equal participation of all, he also reveals that digital inequality and data privacy are some of the key issues he wants to address (Fuchs, 2014: 78-79).

Digitally, information sharing is becoming more large-scale, which is a step towards individuals and communities being able to participate more productively in life. In addition, this situation causes them to become the main driving force behind digital platforms. The importance of the digital public sphere in this case is the promotion of democratic processes and social interactions.

#### **2.4. Effects on Social Interaction and Participation**

One of the ways in which the digital public sphere is changing is social interaction and participation. Not only can people overcome space barriers, but they can also reach out and connect with remote communities. The impact of such platforms on people is to enable the public to engage more actively in politics and social issues. The focus of the study is on whether the use of social media platforms such as Facebook is a way to increase social capital of users. The study presents data suggesting that through the use of social media, both strong and weak ties of individuals become more robust, thus expanding their social circle (Ellison et al. 2007: 1145-1146). Wellman and Gulia analysed the connection of digital communities with physical communities and identified commonalities as well as differences. On the one hand, digital communities offer a person the capacity to connect with others with similar interests, both as faces and as people, and this is due to the lack of spatial isolation. This enables individuals to have wider and more diverse social networks (Wellman & Gulia, 1999: 167-168). Boyd discusses the impact of social media on use of young people and their sharing through platforms on social norms. Furthermore, children begin to use virtual resources to express their identities; communicate and teach about moral values and norms (Boyd, 2008: 129-130).

Rainie and Wellman talk about the impact of digital networks on social structures. Digital technologies create a world where most social networks are personal and flexible. This not only increases the social network (support, information), but also expands it and reduces the problem of loneliness. In addition, the changes lead to a higher level of social interaction between people (Rainie & Wellman, 2012: 45-46). Shirky analyses the importance of the digital public sphere in promoting political change. By enabling people to engage in political events, digital media can make a difference in whether people mobilise for social change. This means that digital public space has a positive impact on citizens's democratic participation (Shirky, 2011: 30-31).

Shah, Kwak and Holbert conducted a study on the effects of digital media use on political participation and concluded that online media contribute to people becoming more informed and active citizens by providing political information. Digital media is a tool that does not allow the public to live in ignorance and enables participation (Shah et al. 2001: 154). Loader and Mercea discussed the relationship between digital media and political participation and how digital platforms influence youth participation in political processes. Digital media thereby expand access of young people to political information and trigger the development of a new form of active participation among young people (Loader & Mercea, 2011: 759). Norris analysed the effects of digital public space on democratic participation. Digital platforms offer users the opportunity to participate more deeply in the political process and thus increase democratic participation. Internet enables individuals to become active voices in debates and express their opinions (Norris, 2001: 34).

The digital public sphere changes the ways in which individuals interact and participate, resulting in a wider and more diverse social network as well as more active participation in social events. Thus, it is rarely argued that digital technologies contribute to changes in society and play a role in the process of social transformation.

Among the suggestions made by Hampton and Wellman, the impact of digital society on social networks is analysed in more detail and it is stated that internet enables people to get to know others in a way that increases their social capital. Internet increases the capacity of individuals to build a wider network of relationships as they benefit from the social power that the other party brings to co-operation or belonging (Hampton & Wellman, 2003: 277).

Shah, Kwak and Holbert explain the effects of digital media use on political participation, showing that online platforms are a great source of information for ordinary people who are not even part of politics by increasing their access to political data. Digital media help people to know better what is political and how to get involved when actors are doing politics (Shah et al. 2001: 154).

Norris in his article on digital technology in the digital public sphere and democracy in the information society, discusses the application of the digital public sphere in the form of its impact on democratic participation. Furthermore, online platforms enable individuals to be highly involved in political processes, which increases democratic participation. The development of internet is fuelled by the fact that it helps individuals to discuss politics and express their point of view (Norris, 2001: 34). Gil de Zúñiga, Jung and Valenzuela criticised the impact of social media use on social participation and said that it brings many positive points in the social environment. There are a lot of people who use it every day and the fact that it influences participation contributes to this. Therefore, people are becoming more involved and involved through social media (Gil de Zúñiga et al. 2012: 321). Loader and Mercea studied the link between digital media and political participation and found that digital platforms facilitate youth participation in political processes. The empowerment of young people in our country is especially possible through their access to political information and orientations in which they can become active participants (Loader & Mercea, 2011: 759).

The digitalisation of the public sphere not only increases social contacts of people, but also their participation, as they become more active and more effective social actors. This space contributes by enabling citizens to learn about and participate in political processes (e.g. discursive activities, social movements).

### **3. POSITIVE AND NEGATIVE ASPECTS OF DIGITAL PUBLIC SPACE AND SUGGESTIONS**

Digital public spaces are social platforms where people come together, share information and engage in various social activities through internet and digital products. By analysing the pros and cons of these spaces in detail, we can better understand the social impact of these platforms. Here we will present the advantages and disadvantages of digital public spaces and offer some suggestions for dealing with both.

#### **3.1. Public Administration and Increased Democratic Participation as Positive Aspects**

Digital public spaces contribute to the politicisation of individuals and social processes. The public can express their opinions and mobilise through digital platforms (e.g. Jenkins, 2006: 3-4). Such digital spaces provide individuals with quick and easy access to information. Consequently, people are now more capable of making informed decisions and participating in informed debates (Benkler, 2006: 69-70). As digitalisation is an equality of time, skills and knowledge, it means that networks are horizontal. Individuals can quickly and effectively disseminate their knowledge to others who are interested in that topic and thus form communities (Yavuz, 2022: 23-26; Rheingold, 2000: 156-157). Electronic tools are particularly noteworthy in the context of participation of people in the global media environment, as they provide a space for individuals to express themselves freely. This increases the dimensions of sociocultural diversity and the number of culturally diverse expressions (Shirky, 2008: 86-87). Digital tools pave the way for fast and effective communication. This means easy and fast information sharing and a useful operational link between the people involved in the crisis (Castells, 2010: 21-22). Especially in times of disaster, it becomes much more important for information to reach its recipients quickly and directly. We witnessed this situation in our country during the February 6, 2023 earthquake. Thanks to the public space created by digital communication tools, the necessary communication with the people affected by the disaster could be provided (Belli & Aydın, 2024: 503).

Another area where the positive effects of artificial intelligence will spread is in the field of public administration. It is known that Weberian influence has taken root and institutionalized in the traditional public

administration approach (Ay & Akıncı, 2021: 21-55; Tunç, 2019a: 459). When we consider the technologies in the traditional public administration and the technologies in the artificial intelligence era, it can be thought that positive changes will be experienced especially in the Turkish public administration. Concepts such as process and input-output brought by the new public administration can be handled on a more rational basis with artificial intelligence technologies (Tunç, 2019b: 72). Thus, cumbersomeness and inefficiency, one of the main problems of Turkish public administration, will be eliminated thanks to these technologies and the process of participation of individuals in the public sphere will improve positively.

### **3.2. Privacy and Exclusion of Individuals as Negative Aspects**

Inequalities in access to digital technologies can lead to a reduction of users in the public spaces of the digital world. This will result in the exclusion of individuals with the lowest socio-economic status (Norris, 2001: 34-56). This may occur due to misleading individuals and social polarisation (Sunstein, 2007: 45-60). Privacy of individuals and personal data security may be threatened in digital public spaces. This situation will cause users to have doubts about the use of digital platforms (Morozov, 2011: 12-13). The online world can lead to cyberbullying and harassment or cause information pollution on digital platforms (Boyd, 2014: 56-75). Information overload on digital platforms may apply to those who have problems in identifying the right information. It may also apply to individuals who make sense of the information given (Shirky, 2011: 32-33).

### **3.3. Suggestions for Improving Positive Aspects**

The contribution to the development of positive aspects is to ensure that digital skills of individuals are managed intelligently through education, that the knowledge they acquire is better utilised, and that as a result they participate in digital public spaces in a better, smarter and more informed way. With internet reaching every citizen, this key aspect implies investments in infrastructure and affordable internet services. This will be done through the use of community management, moderation and various other applications created across the applied spectrum of digital platforms to help create dialogic environments.

### **3.4. Solution Suggestions to Mitigate Negative Aspects**

In this approach, protection measures to ensure the security of the privacy of individual and personal data should be taken, be strong and laws should be developed. Training and awareness-raising campaigns should be conducted to increase ability of individuals to combat disinformation. Digital platforms should strengthen reporting and sanctioning mechanisms to combat cyberbullying and act more forcefully to prevent harassment. The use of information verification tools and algorithms is necessary and should be used more widely to reduce information pollution. Policies guaranteeing the inclusiveness of digital public spaces should be established. This promotes equal representation and participation of different social groups.

These recommendations, which aim to eliminate the negative aspects of digital public spaces and at the same time enhance their positive aspects, can enhance the qualities of healthier and more socially inclusive digital communities. These spaces will become places where people come together, share ideas and solve problems, thus raising the level of participation and social interaction and becoming engines of democratic process and social change.

The above-mentioned recommendations to minimise the negative aspects of digital public spaces while enhancing their positive aspects can accelerate the creation of healthier and more inclusive digital communities. These spaces can also help democratic processes and social change by creating an environment where individuals can communicate and represent themselves well.

## **CONCLUSION**

Today, digital public space plays an important role in society. It redefines the way people interact and participate socially and offers a powerful tool for social change. However, along with the opportunities that this space brings, challenges such as digital inequalities and privacy should also be taken into account. The digital public sphere allows people to interact and exchange information with a wider audience. This is an important

step towards strengthening social participation and democratic processes. Online communities help individuals to take an active role in social change. In his study on how digital technologies are transforming social organisations, Shirky argues that digital platforms enable individuals and groups to organise easily and reach large audiences. This has great potential for social movements and political participation (Shirky, 2008: 86-87). Internet encourages collective knowledge production and sharing by providing individuals with easy access to information. This contributes to the enrichment of social participation and democratic processes (Benkler, 2006: 69-70). This process enables individuals to participate more actively in cultural and social issues (Jenkins, 2006: 105-106). Digital media has the potential to mobilise large masses and mobilise for social change by increasing participation of individuals in political events. This shows the strong impact of the digital public sphere on democratic participation (Shirky, 2011: 32-33).

The digital public sphere significantly increases the social interaction and participation levels of individuals, making them more active and effective social actors. This space contributes to the strengthening of democratic processes by facilitating access to information and participation in social movements. However, challenges such as digital inequalities, privacy and security also need to be addressed. Sustainable and inclusive development of the digital public sphere will contribute greatly to strengthening social participation and democratic processes.

## REFERENCES

- Ay, H. & Akıncı, B. (2021) Kamu Yönetimi Düşüncesinin Gelişimi, (Ed.: Berat Akıncı) içinde Kamu Yönetiminde Değişim Olgusu, Trendler ve Yeni Paradigmalar, Nobel Yayınevi: Ankara.
- Belli, A., & Aydın, A. (2024). „„The Role of Local Governments in The Context of Disaster Communication and Social Media: The Example of 06 February 2023 Kahramanmaraş Earthquake““ Journal of Erciyes Communication, 11(2), 497-515.
- Benkler, Y., (2006), The Wealth of Networks: How Social Production Transforms Markets and Freedom, Yale University Press.
- Boyd, D., (2008). „„Why Youth Love Social Network Sites: The Role of Networked Publics in Teenage Social Life““ In Buckingham, D. (Ed.), Youth, Identity, and Digital Media, MIT Press, 119-142.
- Boyd, D., (2014), It's Complicated: The Social Lives of Networked Teens, Yale University Press.
- Castells, M., (2009), Communication Power, Oxford University Press, p. 22-23.
- Castells, M., (2010), The Information Age: Economy, Society, and Culture: The Rise of the Network Society, Wiley-Blackwell.
- Coleman, S., & Blumler, J., G., (2009). The Internet and Democratic Citizenship: Theory, Practice and Policy, Cambridge University Press, p. 28-42.
- Dahlberg, L., (2001), „„Computer-Mediated Communication and The Public Sphere: A Critical Analysis““ Journal of Computer-Mediated Communication, 7(1), p. 623-648.
- Ellison, N. B., Steinfield, C., & Lampe, C. (2007). „„The Benefits of Facebook Friends: Social Capital and College Students Use of Online Social Network Sites““ Journal of Computer-Mediated Communication, 12(4), 1145-1168.
- Fraser, N., (2007). Transnationalizing the Public Sphere, Polity Press, p. 21-34.
- Fuchs, C. (2014). Social Media: A Critical Introduction, SAGE Publications, p. 78-79.

- Gil de Zúñiga, H., Jung, N., & Valenzuela, S. (2012). „„Social Media Use for News and Individuals' Social Capital, Civic Engagement and Political Participation““ Journal of Computer-Mediated Communication, 17(3), 319-336.
- Gillies, J., & Cailliau, R., (2000), How the Web Was Born: The Story of the World Wide Web, Oxford University Press, p. 102-121.
- Habermas, J., (1989). The Structural Transformation of the Public Sphere: An Inquiry into a Category of Bourgeois Society, MIT Press.
- Hafner, K., & Lyon, M., (1996), Where Wizards Stay Up Late: The Origins of the Internet, Simon & Schuster, p. 45-67.
- Hampton, K., N., & Wellman, B., (2003). „„Neighboring in Netville: How the Internet Supports Community and Social Capital in a Wired Suburb““ City & Community, 2(4), 277-311.
- Jenkins, H., (2006), Convergence Culture: Where Old and New Media Collide, New York University Press.
- Kaplan, A., M., & Haenlein, M., (2010), „„Users of the world, unite! The challenges and opportunities of Social Media““ Business Horizons, 53(1), 59-68.
- Loader, B. D., & Mercea, D. (2011). „„Networking Democracy? Social Media Innovations and Participatory Politics““, Information, Communication & Society, 14(6), 757-769.
- Morozov, E., (2011), „„The Net Delusion: The Dark Side of Internet Freedom““, Perspectives on Politics, PublicAffairs, New York.
- Norris, P., (2001), Digital Divide: Civic Engagement, Information Poverty, and the Internet Worldwide, Cambridge University Press.
- O'Reilly, T. (2005). „„What is Web 2.0: Design Patterns and Business Models for the Next Generation of Software““ Retrieved from <http://www.oreilly.com/pub/a/web2/archive/what-is-web-20.html?page=1>, p. 1-15.
- Rainie, L., & Wellman, B., (2012), Networked: The New Social Operating System, MIT Press.
- Rheingold, H., (2000), The Virtual Community: Homesteading on the Electronic Frontier, MIT Press.
- Shah, D., V., Kwak, N., & Holbert, R., L., (2001), „„Connecting and Disconnecting with Civic Life: Patterns of Internet Use and the Production of Social Capital““ Political Communication, 18(2), 141-162.
- Shirky, C., (2008), Here Comes Everybody: The Power of Organizing Without Organizations, Penguin Press.
- Shirky, C., (2011), „„The Political Power of Social Media: Technology, the Public Sphere, and Political Change““ Foreign Affairs, 90(1), 28-41.
- Sunstein, C., R., (2007), Republic.com 2.0, Princeton University Press.
- Tunç, A., (2019a)., „„Kamu Kurum ve Kuruluşlarında En İyi E-Yönetişim Uygulamaları““, E-Yönetişim: Kavramsal/Kuramsal Çerçeve, Ülke İncelemeleri ve Türkiye'ye Yansımaları., (Ed: Bekir Parlak ve Kadir Caner Doğan)., Beta Yayınları.

Tunç, A., (2019b)., „„Kamu Yönetiminde Dijital Dönüşüm ve E-Devlet İlişkisi““, E-Yönetişim: Kavramsal/Kuramsal Çerçeve, Ülke İncelemeleri ve Türkiye’ye Yansımaları., (Ed: Bekir Parlak ve Kadir Caner Doğan)., Beta Yayınları.

Yavuz H.B., (2022). “Proje Yönetiminde Sosyal Etki”, Nobel Yayınevi: Ankara.

659-3Wellman, B., & Gulia, M., (1999), „„*Net Surfers Don't Ride Alone: Virtual Communities as Communities*““ In Wellman, B. (Ed.), *Networks in the Global Village*, Westview Press, 167-194.



## Türkiye’de Hak Arama Kültürünün Gelişimi

### *The Development of the Culture of Seeking Redress in Turkey*

**Emre KAYA**

*Dr., Kamu İhale Kurumu*

*emrekaya@kik.gov.tr*

<https://orcid.org/0000-0003-3646-0271>

Makale Başvuru Tarihi : 15.10.2024

Makale Kabul Tarihi : 25.11.2024

Makale Türü : Araştırma Makalesi

#### ÖZET

**Anahtar Kelimeler:**

Hak Arama  
Özgürlüğü

Kamu Denetçiliği  
Kurumu

Bilgi edinme  
Hakkı

21. yüzyılın başlarından itibaren Türkiye, küresel ve içsel dinamiklerin etkisiyle kapsamlı bir dönüşüm sürecine girmiştir. Bu süreçte, kamu yönetiminde geleneksel bürokratik anlayışın yerini vatandaş merkezli hizmet anlayışına bırakma hedefiyle önemli reformlar yapılmıştır. Siyaset bilimcilerce, bu dönüşümün temel amacının vatandaşların kamu hizmetlerine erişimini kolaylaştırmak, şeffaflığı artırmak ve hesap verebilirliği güçlendirmek olduğu belirtilmektedir. Bu bağlamda, vatandaşların hakları konusunda bilinçlendirilmesi ve etkili bir şekilde hak arama mekanizmalarının oluşturulması, demokratik katılımın güçlenmesi için kritik öneme sahiptir. 2000’li yıllarda Türkiye’de yaşanan demokratikleşme süreci, kamu yönetiminde köklü değişimlere yol açmıştır. Hesap verebilirlik ve şeffaflık ilkelerinin ön plana çıktığı bu dönemde, Bilgi Edinme Hakkı Kanunu, CİMER, Kamu Görevlileri Etik Kurulu ve Kamu Denetçiliği Kurumu gibi mekanizmaların hayata geçirilmesiyle, vatandaşların kamu hizmetlerine erişimi kolaylaşmış ve katılımcı bir yönetim anlayışı güçlenmiştir. Bu gelişmeler, Türkiye’de kamu yönetiminin modernleşmesinde önemli bir dönüm noktası olarak değerlendirilmektedir. Çalışmada, hak arama özgürlüğü düşüncesinin gelişim çizgisinde hak arama mekanizmalarının karşılıklı özellikleri değerlendirilecektir.

#### ABSTRACT

**Keywords:**

Right to seek redress

Ombudsman

Freedom of  
information

Since the beginning of the 21st century, Turkey has undergone a comprehensive transformation process under the influence of both global and domestic dynamics. As part of this process, significant reforms have been implemented with the aim of replacing the traditional bureaucratic understanding in public administration with a citizen-centered service approach. Political scientists argue that the primary goal of this transformation is to facilitate citizens' access to public services, increase transparency, and strengthen accountability. In this context, raising public awareness of citizens' rights and establishing effective mechanisms for seeking redress are crucial for strengthening democratic participation. The democratization process experienced in Turkey in the 2000s has led to fundamental changes in public administration. With the principles of accountability and transparency coming to the fore during this period, the implementation of mechanisms such as the Freedom of Information Act, CİMER (Presidential Communication Center), the Public Officials Ethics Board, and the Ombudsman Institution has facilitated citizens' access to public services and strengthened a participatory governance approach. These developments are considered a significant turning point in the modernization of public administration in Turkey. The study will evaluate the reciprocal characteristics of redress mechanisms within the developmental trajectory of the right to seek redress.

## 1. GİRİŞ

Kamu yönetiminin, genel anlamda modern öncesi toplumlarda basit formlarla yer alsa da esasen modern toplum ürünü bir yapılanmaya sahip olduğu ifade edilebilir. Ancak günümüzde bilgi ve iletişim teknolojisi merkezli ve yaşamın her alanını doğrudan etkileyen değişim dinamiğini gözlemlediğimizde geleneksel kamu yönetiminin değişim ve dönüşüme uğramasının gerekli olduğu konusunda şüphe yoktur. Bu değişim süreci yönetimin katı, merkeziyetçi ve hiyerarşik bürokratik yapısından esnek ve katılımı önceleyen yönetim pratiklerine doğru bir menzile izlediği gözlemlenmektedir (Saran, 2004: 14-15).

Weber'in ortaya koyduğu tipolojideki üç otorite tipinden olan yasal-ussal otorite üzerine temellendirdiği ve ideal tip olarak tanımladığı bürokrasi, modern dönem ile birlikte kamu yönetimlerinin örgütsel ve işlevsel düzeninin temellerini oluşturmuştur. Kamu hizmet sunumunda kabul edilen model, karar almanın bütün detayları alanındaki uzmanlara bırakıldığı ve bürokratik ilkelerin eksiksiz uygulanmasının esas olduğu modeldir. Ancak yönetim kavramından yönetim paradigmasına geçiş ile beraber, katılım ilkesi ön plana çıkmaya başlayacak ve kararların meşruluğu katılım temelli sorgulanması şeklinde yeni kabuller oluşmaya başlayacaktır. Yönetişim ilkelerinin yapısal olarak kamu yönetiminde önemli değişikliklere yol açtığı günümüzde halkın yönetsel kararlara çok farklı yollarla katılımı esas olurken halkın yönetimle etkileşimi artmış ve çeşitli yollardan halkın yönetim ve idare karşısında hak arayışı önem kazanmıştır (Doğan ve Yeşildağ, 2020: 138).

Devlet yapılanmaları ortaya çıktığı tarihten itibaren, istek ve memnuniyetsizliklerin yönetime ulaştırılabileceği mekanizmalar her zaman olagelmıştır. Devleti yöneten kişiler, devletin yönetim şekli veya yönetim kültürü değişse bile devlet dediğimiz organizasyon vatandaşı ile iletişim köprüsünü hiçbir zaman yıkmamıştır.

Artık son yıllarda yönetimde demokratik ilkelerin tüm dünyada kabul edilip uygulanması ile birlikte devlet yönetiminde vatandaşın rolünde bir değişiklik olmuştur. Vatandaşın, yönetimin emir ve talimatlarını sorgulamaksızın yerine getiren anlayışı geride bırakılarak, artık yönetim sürecine katılan ve kamu hizmeti alan yurttaş konumuna gelmiştir. Vatandaşların yönetim sürecindeki bu rol değişimi insan hakları politikalarının güçlenmesine de sebep olmuş ve bu süreç zincirleme olarak, temel hak ve özgürlüklerin yönetimin keyfi ve hukuk sınırları dışındaki müdahalelerine karşı korunması, demokratik yönetim ve hukuk devleti ilkesinin gereği olarak görülmüştür (Akyılmaz, 2003: 144)

Hak arama özgürlüğünün yazılı hukuksal metinlerde yer alması tek başına güvence sağlamamaktadır. Uygulamada da hak arama kanallarının işler tutulması önemlidir. Bunun için de hak arama kanallarını arttırmak ve bu kanallara ulaşılmasını kolaylaştırmak önemlidir. Yönetişim ilkelerine uyumlu yeni kamu yönetimi anlayışı, açıklık, etkinlik ve katılım gibi ilkelerin doğal uzantısı olarak hak arama kültürünü zenginleştirme yönünde etkiye bulunmuştur. Geleneksel yönetim anlayışında en önemli hak arama aracı olarak yargısal denetim ön plana çıkarken artık Anayasa Mahkemesine bireysel başvurudan ombudsmana kadar çok çeşitli hak arama mekanizması hak arama kültürünü genişletmiştir.

Çalışmanın amacı hak arama özgürlüğünün çerçevesi çizilerek, Türkiye'de özellikle kamu yönetiminde hak arama mekanizmalarının hak arama kültürünün gelişim çizgisinde incelenmesidir. Literatür taramasına dayanılarak yapılan araştırmada Türk kamu yönetiminde işler vaziyetteki hak arama mekanizmaları karşılıklı üstünlük ve eksiklikleri ile derinlemesine araştırılmıştır. Bu kapsamda çalışma iki ana bölüme ayrılmıştır. İlk bölümde hak arama özgürlüğünün teorik temelleri oluşturulurken ikinci bölümde ise Türkiye'de uygulamada olan hak arama mekanizmalarının özellikleri ayrıntılı incelenmiştir.

## 2. HAK ARAMA ÖZGÜRLÜĞÜ

Modern döneme kadar insanlığın toplumsal yaşamını gözlemlediğimizde toplu halde yaşama bağlı çeşitli sorunların çıkması doğal bir gelişme kabul edilmiştir. Farklı kişilik özelliklerine sahip insanların topluluk içindeki davranış çatışmalarının olması oldukça doğaldır, hak ve hukuk nosyonunun ortaya çıkışı da bu kişilik farklılıklarını toplumsal düzeyde uzlaştırmasıyla ilgilidir. Farklı kişilik ve karakterler yeni toplumsal değer yargılarını üretmiş ve bu değer yargılarının neticesi de hakim hak ve hukuk anlayışını oluşturmuştur (Aydın, 2006: 2)

Hak kavramı hukukun temel kavramı olduğu kadar hukukun temelini oluşturmaktadır. Hak, hukuk düzenini insanlara tanıdığı serbest davranma imtiyazıdır (Gözler, 2020: 67). Hak arama kavramı ise, hakkı olduğuna inandığı veya bildiği şeyi elde etmeye çabalamaktır (TDK, 2020).

Hak ve özgürlüklerin temeli gereksinimlerdir. Bir istek veya dilek ile başlayan bir özgürlük alanının hukuk kuralı haline gelerek hak talebi olması süreci tarihsel bir süreci gerektirmektedir. Hak ve özgürlük talebinin bir

hukuk kuralı şeklinde somutlaşması devlet ideolojilerinin gelişim aşamaları ile doğrudan etkilidir. Kısaca devlet-birey ilişkisindeki birey lehine demokratik gelişim süreci özgürlük alanındaki isteklerin hukuksal güvence kazanması süresini kısaltmaktadır (Kaboğlu, 1996: 5).

Hakkı olanı için çaba sarf etme olarak ifade ettiğimiz tanımlama iki boyutu olan hak arama faaliyetinin sadece birey tarafı vurgulanmış olunmakta ikinci olarak, hakların korunması için veya hak arama faaliyetlerine esas etkili mekanizmalar oluşturması gereken devletin de bu tanımlamada olmayan sorumlulukları vardır ve bu sorumluluklarını hukuk devleti ilkeleri ışığında yerine getirmek zorundadır.

Hak arama kültürünün yeşermesi kullanılacak hakları düzenleyen siyasi rejimin özelliği ile korelasyon göstermektedir. Devletin her türlü faaliyetinin mutlak otorite tahakkümü altında olduğu, tüm işlemlerin kapalı ve gizlilik sıfatı ile yönetilenlere açılmadığı ve vatandaşların tüm hareketlerinin sıkı kontrol altında tutulduğu siyasi rejimlerde hak arama özgürlüğü rejime tehdit olarak algılanmış ve hoş karşılanmamıştır. Bu tür rejimlerde hak arama özgürlüğü adı altında idareye yapılan arz-ı haller veya şikayetler kısıtlanmış hatta cezalandırılabilmiştir (Çoban, 1995: 76)

Hukuk devleti tanımı, devletin özellikleri tanımlanarak idealleştirilmektedir. İnsan haklarına dayanması ve bu hakların korunması için adaletli bir hukuk düzeni tesis etmesi, devam ettirmesi, tüm işlem ve eylemlerinde hukuk kuralları ile bağlı hissetmesi ve yine her türlü işlem ve eyleminde yargı denetimine tabi olması hukuk devletinin temel özellikleridir. Kısaca hukuk devletinin birinci amacı kamu gücünün insan temel hak ve özgürlükleri karşısında sınırlandırılması ve denetime tabi tutulmasıdır (Atay, 2012: 68-69).

Hukuk devleti ilkesi açıktır ki, sadece bireylerin değil idarenin de hukuki kuralların çizdiği çerçeve içerisinde hareket etmesini sağlayarak bireylere hukuk güvencesi sağlamaktadır. Bu özelliği ile hukuk devleti yöneten ve yönetilen arasındaki ilişkinin sınırlarını çizen ve bu ilişkinin esaslarını belirleyen rol üstlenmektedir (Akbulut, 2013: 8)

### **3. TÜRKİYE'DE HAK ARAMA MEKANİZMALARI**

Kamu yönetiminin en temel görevi kamu hizmet sunumudur. Modern demokratik ülke kamu yönetimlerinin kurumsal ve işlevsel yapılarının çeşitli denetim yöntemleri ile denetlenmesi artık ülkeleri birbirleri ile kıyaslarken kullanılan bir sıralama ölçütü değil bir zorunluluk haline gelmiştir. Demokrasi ideallerini benimseyen her ülkede kamu erkini kullanan örgütlü gücün işlem, eylem, tavır ve tutumlarının denetlenmesi bireyin hak ve özgürlüğü savunulması için hayati önem arz etmektedir. (Özer, 1994: 99).

Kamu yönetiminden kamu yönetişimine geçiş sürecinde kamunun örgütsel ve işlevsel yapısı değişime uğramakta ve katılımcılık, açıklık ve şeffaflık, hesap verebilirlik, denetim, duyarlılık ve esneklik, kullanıcı odaklılık gibi ilkeler sayesinde bireysel hakların gelişiminde yönetimler önemli bir işlev üstlenmiştir. Cumhuriyetin kuruluşundan itibaren genel olarak batı dünyasına girmek için ve daha özel olarak ise Avrupa Birliği'ne tam üyelik entegrasyon hedefi belirlemiş olan Türkiye de bu süreçten önemli ölçüde etkilenirken özellikle 2000'li yıllardan itibaren yasal ve idari alanda pek çok düzenleme yapılarak vatandaşların hak arama yöntemleri çeşitlendirilmiştir.

İdarenin hukuk aykırı işlem ve eylemlerini engellemek ve idareyi hukuk devleti sınırlarına döndürebilmek için çeşitli denetim yöntemleri tesis edilmiş ve yenileri de uygulanmaya başlanmıştır. Bu denetim yöntemlerinden en eskisi ve en etkilisi halen istisnasız yargı denetimidir. Yargı makamlarında hak arama dışında yargı dışı etkili hak arama mekanizmalarının sayısı ve önemi gittikçe artmaktadır.

#### **3.1. Yargısal Yollarla Hak Arama Mekanizmaları**

Birey haklarının korunması ve bu haklara yönelik ihlaller ile ilgili en öncelikli ve en etkili hak arama yöntemi hukuki hak arama mekanizmasıdır. Bu yöntemin en etkili yöntem olmasının başlıca sebebi Anayasa tarafından açıkça korunma altına alınması ve düzenlenmesidir. Anayasa'nın "Hak Arama Hürriyeti" başlıklı 36'ncı maddesine göre "Herkes, meşru vasıta ve yollardan faydalanmak suretiyle yargı mercileri önünde davacı ve davalı olarak iddia ve savunma ile adil yargılanma hakkına sahiptir.". Görüldüğü üzere hakka sahiplik konusunda "herkes" ibaresi kullanılarak herhangi bir şart öne sürülmeden sınır çok geniş çizilmiştir.

Bunun dışında, işlem ve eylemleri ile hak ihlali konusunda olağan şüpheli olabilecek idareye karşı vatandaşın korunması için de Anayasa'nın 125 inci maddesinde düzenleme getirilmiştir. Buna göre, "İdarenin her türlü eylem ve işlemlerine karşı yargı yolu açıktır" hükmü idarenin tasarruflarından olumsuz etkilenecek kişilere hak arama kanalı oluşturulmuştur.

Aslında adli yargı ve idari yargı dışında 2010 Anayasa değişikliği ile üçüncü bir yöntem daha tesis edilmiş olup Anayasa Mahkemesine bireysel başvuru hakkı getirilmiştir. Dolayısıyla Türk yargı sisteminde vatandaşın hak arama mücadelesinde üçlü koruma sistemi mevcuttur (Yaman, 2022:3 6).

### 3.1.1. Adli Yargı

Adli yargı aslında özel hukuk ilişkilerinden ve ceza hukuku uygulamalarında uyuşmazlıkların giderildiği yargı koludur. Kamu yönetimi ile vatandaş karşı karşıya getiren uyuşmazlıklarda çözüm yeri idari yargı olmasına rağmen yasa koyucu bazı konularda sayma yöntemi ile adli yargının yetkili olduğunu emretmiştir.

- Tapu sicili ile ilgili davalar,
- Kadastro Kanunu'nun uygulanmasından kaynaklanan davalar,
- Kamulaştırma Kanunu'nun uygulanmasından doğan bazı davalar,
- Nüfus kayıtlarına ilişkin düzeltme davaları,
- İcra ve İflas Müdürlüğü personelinin hatalarından doğan tazminat davaları,
- İdarenin araçlarının yaptığı trafik kazalarından doğan davalar,
- Kamu İktisadi Teşebbüslerinin (KİT) özel hukuka tabi faaliyetlerinden doğan davalar,

gibi uyuşmazlıklar konusu itibariyle idare hukuku alanına girmesi gerekirken yasa koyucu çözüm yeri olarak adli yargıyı işaret etmiştir (Çelik, 2019: 86-109).

Adli yargı kolunun en üst mahkemesi ve son inceleme mercii, Anayasa tarafından Yargıtay olarak belirlenmiştir. Yargıtay ilk derece mahkemelerin üst yargı mercii görevi dışında kanunla kendisine verilen görevleri de ilk derece mahkemesi olarak yerine getirmektedir. Yargıtay dışında üst mahkeme olarak görev yapan bir de Bölge Adliye Mahkemeleri bulunmaktadır. Bölge Adliye Mahkemesi, ilk derece adli mahkemelerin kesinleşmemiş kararlarına karşı istinaf yoluyla yapılacak başvuruları inceleyip karara bağlar (Türkiye Adalet Akademisi, 2020: 18-19).

### 3.1.2. İdari Yargı

İdareler, mevzuat ile kendilerine verilen görevleri yerine getirirken idari işlem ve eylemler ile vatandaşların kişisel menfaatlerine zarar verebilirler. İdarenin böyle bir işlem ve eyleminden etkilenen vatandaşların bu hukuki durumu tersine çevirecek veya zararı bertaraf edecek en önemli yollardan biri idari yarıya başvurusudur. Aslında vatandaşların idari yargı yoluna başvurmadan taleplerini ve şikayetlerini işlem ve eylemi yapan idareye başvurusu da etkili bir hak arama yöntemidir. Yargı yoluna gerek kalmadan idare, vatandaşın talebini veya şikayetini haklı bularak işlemi ve eylemi tüm sonuçları ortadan kaldıracak düzenlemeler yaparak vatandaş idari yargının uzun ve külfetli sürecinden kurtarmış olacaktır. Bu yüzden idari yargı öncesi yapılacak idari başvuruları da idari yarı sürecinden ayrıksı tutmadan bir hak arama yöntemi olarak tanımlamak yanlış olmayacaktır (Çetin, 2007: 57-58).

İdari başvuru yolu ile sonuç alamayan bireyler Anayasanın 125 maddesinin hükmü gereğince, idarenin işlem ve eylemlerini idari yargı mercileri önünde iptal ve tam yargı davası açmak suretiyle hukuk aleminden kişisel haklarını koruyacak şekilde ortadan kaldırma eylemini gerçekleştirebileceklerdir (Ertürk Kara, 2019: 30).

Türk idari yargı sistemi, 2575 sayılı Danıştay Kanunu, 2576 sayılı Bölge İdare Mahkemeleri, İdare Mahkemeleri ve Vergi Mahkemelerinin Kuruluşu ve Görevleri Hakkında Kanun ve 2577 sayılı İdari Yargılama Usul Kanunu ile düzenlenen hükümler gereği uyuşmazlıkları çözümlenmeye yetkili ilk derece yargı merci sıfatıyla idare ve vergi mahkemeleri, istinaf ve temyiz merci olarak Bölge İdare Mahkemeleri ve Danıştay kurumundan oluşmaktadır.

### 3.1.3. Anayasa Mahkemesi Bireysel Başvuru Hakkı

Günümüzde pek çok devlet, kamu gücü karşısında bireyin hak ihlallerine karşı temel hak ve özgürlüklerin korunması ideali içinde anayasal güvenceler tanımaktadır. Bunlardan en önemlisi anayasa mahkemesine bireysel başvuru hakkıdır. Kısaca, bireysel başvuru, anayasa ile güvence altına alınan temel hak ve özgürlüklerin kamu otoritesi tarafından gelecek bir ihlale karşı bireyler tarafından doğrudan yapılan bir başvurudur (Kılınç, 2008: 22).

Anayasa yargısı tarihsel olarak temelde kanunların anayasaya uygunluğunu denetleyen bir işleve sahipken bireysel başvuru yöntemi ile önem kazanan insan hak ve özgürlükleri koruyucu derecesini arttıran koruyucu ve telafi edici mekanizmalarla güçlendirilmiştir (İyimaya, 2016: 417).

Bireysel başvuru hakkı, 12.09.2010 tarihinde yapılan halkoylamasında kabul edilen ve 23.09.2010 tarihinde Resmi Gazetede yayımlanan anayasa değişikliği ile hukuk sistemimize girmiş olup uygulamaya yönelik alt yapısının oluşturulması sonrasında ise 23.09.2012 tarihinde fiilen işlerlik kazanmıştır. Türk hukuk sisteminde bireysel başvuru hakkının anayasal dayanağını ise, Anayasanın 148 inci maddesi oluşturmaktadır. İlgili hükme göre, “Herkes, Anayasada güvence altına alınmış temel hak ve özgürlüklerinden, Avrupa İnsan Hakları Sözleşmesi kapsamındaki herhangi birinin kamu gücü tarafından, ihlal edildiği iddiasıyla iç hukuk yollarının tamamının tüketilmesi sonrası Anayasa Mahkemesine başvurabilir. Başvuruda bulunabilmek için olağan kanun yollarının tüketilmiş olması şarttır. Bireysel başvuruda, kanun yolunda gözetilmesi gereken hususlarda inceleme yapılamaz. Bireysel başvuruya ilişkin usul ve esaslar kanunla düzenlenir” denilerek bireysel başvurunun esasına ve usulüne ilişkin uygulama çerçevesi çizilmiştir (Nohutçu, 2021: 393-395).

### 3.2. Yargısal Olmayan Hak Arama Yöntemleri

Hak arama kavramından bahsedildiğinde, ilk düşünülen ve akla ilk gelen her zaman ihlal edilen bir hakkın hukuki yollarla yargı önünde aranmasıdır. Ancak, hak aramanın tek bir yöntemi yoktur sayısız hak arama mekanizması vardır. Çalışmamızda pek çok kez tekrarladığımız gibi en etkili ve en yaygın hak arama mekanizması geçmişte ve günümüzde yargı yoluyla hak arama yöntemidir. Ancak günümüzde oluşturulan yeni mekanizmaların da etki gücü gittikçe artmaktadır. Örneğin modern formu ile İsveç orjinli ombudsman kurumu, kökenlerini Türk-İslam medeniyetinin uygulamalarından aldığı konusunda görüş birliği mevcuttur ve sayısı gittikçe artan sorunu yargı aşamasına gelmeden çözüme kavuşturmaktadır. Bilgi edinme hakkı ve CİMER birlikte düşünüldüğünde artık kamu yöneticileri için en önemli baskı ve denetim mekanizması haline gelmektedir. Kamu Görevlileri Etik Kurulu, iyi yönetim ilkelerinin tesisi için etik ilkeler oluşturulmasında ve denetiminde önemli mesafe kaydetmiştir. Gelişen bilgi ve iletişim teknolojisi ile sosyal medya uygulaması kullanımı oldukça yaygınlaşmış ve vatandaşlar istek ve şikayetlerini aracısız bir şekilde kurumsal sosyal medya hesaplarına ulaştırarak ve kamuoyunu hareketlendirerek çok büyük bir denetim potansiyeli oluşturmaktadır. Bu bölümde yargı dışı hak arama yöntemlerinden Kamu Denetçiliği Kurumu (ombudsman), bilgi edinme hakkı, CİMER, Kamu Görevlileri Etik Kurulu ve sosyal medya ile hak arama mekanizmalarından bahsedilecektir.

#### 3.2.1. Kamu Denetçiliği Kurumu (Ombudsmanlık)

Kamu yönetiminin temel amaçları arasında, vatandaşlarına en iyi koşullarda hizmet verecek bir yönetsel ortamı oluşturma, yetkilerini hukuk sınırları içinde ve hakkaniyet ölçülerine uygun olarak gerçekleştirme, hizmet sunduğu kişilere adaletli davranma ve hizmetleri en uygun şekilde sunma bulunmaktadır. Ancak kamu yönetiminin gelişiminde gittikçe büyüyen ve buna bağlı olarak karmaşık bir hal alan hantal yapısı kamu yönetiminin bahsedilen amaçlarını gerçekleştirmede bir engel haline almaktadır.

Siyasal, toplumsal, ekonomik, kültürel ve teknolojik gelişmelere paralel bir şekilde kamu yönetiminin yapısal anlamda gelişmesi ve değişmesi, kamu yönetiminin bahsedilen amaçlarını gerçekleştirmesinde ve kötü yönetim uygulamalarının önüne geçme konusunda geleneksel denetim yolları yetersiz kalmakta, yönetimi ve işleyişini iyi tanıyan, daha somut ve ayrıntılı inceleme olanaklarına sahip, biçim kurallarına daha az önem veren ve diğer yöntemlere göre daha hızlı işleyen ve daha kolay ulaşılabilen bir kurumun ihtiyacı ortak bir ihtiyaç olarak kamu yönetimlerinin ortak bir problemi haline gelmiştir (Aydın v.d., 2012:7 0).

Kamu yönetimlerinin geleneksel yönetim anlayışı kaynaklı yaşadığı sorunları çözüm amacı ile ülkeler alternatif çözüm arayışına girmişler ve yargısal, siyasi ve yönetsel denetim dışında ombudsman kurumu oluşturularak yöneten ve yönetilen arasındaki kadim problemlere çözüm bulunmak istenmiştir. Dünyanın hemen hemen tüm ülkelerinde tesis edilmiş olan ombudsmanlık kurumu, Birleşmiş milletler ve Avrupa Birliği gibi uluslar üstü kurumlarca demokratik gelişmişlik kriteri olarak sayılmıştır (Şahin, 2010: 152).

Ombudsman, İsveç diline yerleşmiş eski bir terimdir. Biri “ombud”, diğeri ise “man” olmak üzere iki ayrı sözcükten oluşmaktadır. “Ombud” sözcüğü, temsilci ve sözcü anlamına gelirken “man” ise adam, kimse, kişi, şahıs anlamına gelmektedir (Tayşi, 1997: 106)

Ombudsmanlık kurumu, birçok ülkede farklı içerikte yasal ve anayasal düzenlemelere ve uygulamalara tabi olması nedeni ile farklı şekillerde tanımlanmaktadır.

Dünyadaki uygulamaların gözlemlenmesinden ve ortak özelliklerinden hareketle Uluslararası Barolar Birliği Ombudsman Komitesi'nin (The Ombudsman Committee of the International Bar Association) yaptığı

ombudsman tanımı şu şekildedir; Anayasa, Yasama Organı veya Parlamento tarafından temin edilen, başında Yasama Organı veya Parlamento'ya karşı sorumlu olan yüksek seviyeli, bağımsız bir bürokratin bulunduğu, hükümet kuruluşları, yetkilileri ve çalışanları tarafından haksızlığa uğramış insanların şikayetleri doğrultusunda veya kendi inisiyatifleriyle harekete geçen, araştırma yapma, disiplin uygulaması, önerme ve rapor yayınlama gibi hakları olan bir ofistir (Babüroğlu ve Hatipoğlu, 1997: 15).

Ombudsman kurumunun farklı ülkelerde farklı özellikleri bulunmakla beraber tüm ülkelerde ortak sayılabileceğimiz ve kurumun işleyişi için olması özellikleri bağımsızlık ve tarafsızlık, kolay ulaşılabilirlik, geniş inceleme ve denetleme yetkisi, kararlarının bağlayıcı olmamasıdır. Doğrudan sadığımız bu özelliklerinin dışında dolaylı veya ikincil denebilecek bir diğer özellik ise ombudsmanlık kurumunun devlette bir kalite oluşturmasıdır. Ombudsman devlete karşı halkın avukatlığını yaparak devlet görevlilerinin kendisine çeki düzen vermesini sağlayarak işlemlerin daha standart, tarafsız olmasını sağlayarak hizmet kalitesinin sağlanması gerçekleşmektedir (Akgül, 1999: 207).

Cumhuriyetin ilanına kadar farklı Türk-İslam devletlerinde yönetilenlerin günlük hayatlarında karşılaştıkları haksızlık veya kötü muamelelere karşı tepki göstermek veya talep ve şikayetleri iletmek için haksızlık önleme müesseseleri oluşturulmuştur. İhtisap (Hisbe-Muhtesip), Divan-ul Mezalim, Divan-ı Hümayun, Kazaskerlik, Kadılık ve Ahilik kurumu, Kamu Denetçiliği Kurumu (ombudsmanlık) öncesi yapılanmalardan bazılarıdır (Özdemir, 2015: 13).

Cumhuriyet ile birlikte kamu yönetimindeki yapısal reform malzemesi olarak ombudsmanlık kurumu niyet belgelerinde her defasında sayılmasına rağmen Türkiye Cumhuriyeti çağdaş anlamda ombudsmanlık kurumuna 6328 sayılı Kamu Denetçiliği Kurumu Kanunu ile kavuşmuştur. Kanunun 5 inci maddesinde (Kanun) kurumun, "idarenin işleyişi ile ilgili şikayet üzerine, idarenin her türlü eylem ve işlemleri ile tutum ve davranışlarını; insan haklarına dayalı adalet anlayışı içinde, hukuka ve hakkaniyete uygunluk yönlerinden incelemek, araştırmak ve idareye önerilerde bulunmakla görevli" olduğu şeklinde görev tanımı yapılmıştır.

Türkiye'de Kamu Denetçiliği Kurumu ilk olarak yönetim ile vatandaş arasında köprü vazifesi görürken yönetsel etkileşimi canlı tutarken, ikincil olarak ta iyi yönetim ilkelerinin kamu yönetimine yerleşmesini sağlayarak kamusal işlem ve kararlarda kalite ve standartların yükselmesine neden olmaktadır. Modern kamu yönetimi anlayışında, katılımcı demokrasi standardı olarak, idarenin işlem ve eylemlerinden etkilenecek kişilerin görüşlerinin esas alınması artık genel kabul gören bir anlayışı ifade etmektedir. Vatandaşlar, şikayetleri aracılığı ile hem kötü yönetim uygulamasının hasarını düzeltirken hem de hukuksuz veya hakkaniyetsiz kararı geri aldirarak katılımcı demokrasi ideali olarak yönetime katılım eylemi gerçekleştirmektedir (Erhürman, 1998: 102).

Hak ve özgürlük koruyucu ve kollayıcısı olarak Kamu Denetçisi, hiç bir kurum veya kuruluşun talimatı olmadan kendisine gelen şikayet ve talepleri inceleyerek harekete geçip, kötü yönetim özellikleri gösteren tutum ve davranışları bertaraf ederek kamusal yetkilerin kötüye kullanılmasını engellerken yargısal iş yükünün de hafiflemesini sağlamaktadır (Temizel, 1997: 41).

### 3.2.2. Bilgi Edinme Hakkı

Sosyal ve ekonomik gelişmeler, ideolojik dönüşümler sonucunda devletin görev ve faaliyet sahası oldukça genişlemiş, bunun neticesi olarak ta geçmişte devletin hiç düzenlemediği hatta düzenlenmesine gerek duyulmayan faaliyetler artık devletin yoğun hizmet verdiği alanlar olarak kabul edilmiştir. (Eryılmaz, 1993: 81-82). Bunun neticesinde birey ile kamu yönetimi çoğu zaman farkında bile olmadan karşı karşıya gelmektedir. Sürecin doğal sonuçlarından birisi de devlet ve birey çok daha fazla sayıda karşı karşıya gelmiştir. Moda söylem ile devlet-birey etkileşimi artmıştır.

Bürokratik yönetimin en önemli özelliklerinden olan gizlilik ve kapalılık özellikle 20. Yüzyılın ikinci yarısından itibaren kamu yönetimlerinin en çok eleştiri getirilen alanlarından biri olmuştur. Gizlilik ve kapalılık aslında büro-patolojik diğer davranışların paravanı haline gelmiştir. Yozlaşma, görevi kötüye kullanma, rüşvet ve adam kayıma gibi kötü yönetim özellikleri gizlilik ve kapalılık sayesinde kamuoyunun dikkatinden kaçırılmıştır. Ayrıca gizlilik ve kapalılık sayesinde denetimin gücünü hissetmeyen kamu çalışanlarının otoriterleşmesi artmış yönetime duyulan güveni de aksi yönde azaltmıştır (Parlak ve Sobacı, 2008: 357).

Bürokratik yönetim, gizlilik ilkesini en başta uluslararası ilişkilerde devletin güvenliği ve özel hayatın gizliliği gibi devletin önemle koruması gereken alanları düzenlemek için getirirken daha sonraları yönetimler bu ilkeyi kendi konfor alanını genişletmek için kullanmış ve oldukça genişletmişlerdir. Yönetimler, kamu yararını gerçekleştirmek için gerçekten gizli kalması gereken bilgi ve belgeyi saklama dışında kusurlarını, yozlaşmalarını ve kamuoyu baskısını azaltmak için saklama yoluna gitmişlerdir (Toprak, 1997:499-503).

Gizlilik gibi tarifi kişiden kişiye göre değişkenlik gösteren bir kavramı silah olarak kullanarak otorite ve güç kazanma eğilimine giren yönetimler, gizliliğin kural açıklığının istisna olması gibi kötü yönetim sürecinin açığa çıkmasını engelleyici bir formül oluşturmuşlardır.

Yönetimde açıklığın en önemli unsuru bilgi edinme hakkıdır. Kişilere bilgi edinme hakkının tanınmaması durumunda yönetimde açıklıktan söz etmek mümkün değildir (Uçkan, 2003:23).

Tüm temel hak ve özgürlüklerde olduğu gibi bilgi edinme hakkının kullanımı da sınırsız değildir. Kişilerin bilgi edinme hakkı kadar, hakkın kullanımından etkilenecek diğer bireylerin hak ve özgürlüklerinin korunması da hakkı dengeleyen en önemli unsurdur. Aynı şekilde devletin güvenliğini ilgilendiren alanların doğru bir şekilde belirlenerek kamunun menfaatlerini etkilemeyecek şekilde bilgi edinme hakkının kullanımı da adil denge kurulması ve ortak yararın tesis edilmesi ile mümkündür. (Çolak, 2005: 22).

### 3.2.3. Cumhurbaşkanlığı İletişim Merkezi (CİMER)

Geleneksel kamu yönetimi, sınırlı hizmet alanlarındaki iş görme yeteneği ile oldukça basit ilişkiler ağı kurmuştu. Ancak teknolojik gelişmeler ve bu gelişmelerin kamu yönetiminin hizmet politikasına yansımaları ile birlikte daha önceki dönemlerde kamu hizmeti olarak tanımlanmayan pek çok faaliyet konusu artık birey ve yönetimi karşı karşıya getirecek potansiyelde bir iş artışı doğurmuştur. Doğal olarak, kamusal hizmet sunumundaki niceliksel artış aynı derecede kalite beklentisini de etkilemiştir. Bu süreçte katılımcı yönetim sürecinde yeni roller üstlenen bireyler veya bireylerin oluşturduğu sosyal gruplar kamu yönetimlerinden talep, istek ve şikâyetlerini teknolojik gelişmenin olanakları ölçüsünde farklı kanallardan bildirmişlerdir.

Geleneksel kamu yönetiminde iletişim teknikleri, kağıt esaslı, tekdüze, farklı birimler arası koordinasyonun kesik olduğu bölümlenmiş, iş süresini gereğinden fazla uzatan ve tüm bunların neticesi maliyetleri arttıran bir özellik göstermekteydi. Yönetimde bilgi ve iletişim teknolojilerinin kullanımı ile karar süreleri kısılırken kamusal maliyetler ise bu dışsallıklardan dolayı oldukça azalmaktadır (İnce, 2001: 11).

Tarihin her döneminde devleti yönetenlerin halkın istek ve şikâyetlerine kulak vermek yönetimin meşruiyeti açısından önem arz etmiştir. Bu bağlamda hem yönetim ile vatandaş arasındaki iletişimi canlı tutma yönündeki faaliyetler ile halka ilişkiler çalışması yapan hem de yönetsel denetim çerçevesindeki rolü itibariye (Cumhurbaşkanlığı İletişim Başkanlığı, 2023:48) Cumhurbaşkanlığı İletişim Merkezi (CİMER), Anayasa ve ilgili mevzuat hükümleri ile güvence altına alınan dilekçe hakkı ile bilgi edinme hakkının daha etkin, verimli ve kolay kullanılabilmesi için oluşturulan elektronik bir platformdur. Devlet tarafından vatandaşlara sunulan hizmetlerde şeffaflık, açıklık ve erişilebilirlik ilkeleri kapsamında ilk olarak 2006 yılında Başbakanlık İletişim Merkezi (BİMER) olarak faaliyete geçirilen platform, 2018 yılı itibariyle Cumhurbaşkanlığı Hükümet Sistemi ile birlikte CİMER olarak isim değişikliği yaşamıştır (Güler, 2020: 280).

CİMER uygulamasının mevzuat temelini 1982 Anayasası'nın 74. Maddesi ve Dilekçe Hakkının Kullanılmasına Dair Kanun ve Kamu Görevlileri Etik Davranış İlkeleri ile Başvuru Usul ve Esasları Hakkında Yönetmelik oluşturmaktadır. Anayasanın 74 üncü maddesinde hükümleştirildiği gibi, "Vatandaşlar ve karşılıklılık esası gözetilmek kaydıyla Türkiye'de ikamet eden yabancılar kendileriyle veya kamu ile ilgili dilek ve şikâyetleri hakkında, yetkili makamlara ve Türkiye Büyük Millet Meclisine yazı ile başvurma hakkına sahiptir".

Vatandaşların dilekçe ve bilgi edinme haklarının kullanımını kolaylaştırma ve katılımcı yönetim anlayışını toplumun tüm kesimlerine yaymayı amacı ile uygulamaya geçen CİMER'e başvuru sayısı 2023'te yüzde 23 artışla 7 milyon 650 bine ulaştı. İstek, şikâyet, bilgi edinme, görüş ve öneri, "Yönetime Katıl", "Türkiye Yüzyılı Hayalini Paylaş" ve teşekkür türlerindeki başvuruların elektronik olarak yönetime hızlı ve kolay bir şekilde iletilmesinde köprü görevi gören CİMER'e başvuruların yüzde 98'i internet üzerinden yapılırken yüzde 2'si posta ve şahsen müracaat yoluyla gerçekleşti. ([https://www.iletisim.gov.tr/turkce/yerel\\_basin/detay/cimere-gecen-yil-7-milyon-650-bin-basvuru-yapildi](https://www.iletisim.gov.tr/turkce/yerel_basin/detay/cimere-gecen-yil-7-milyon-650-bin-basvuru-yapildi))

### 3.2.4. Kamu Görevlileri Etik Kurulu

Etik konusu tarihsel geçmişi olan bir konu olmasına rağmen yönetimde etik konusuna yönelik tartışmalar ve çalışmalar nispeten yenidir. Özellikle bürokratik organizasyonların etik dışı davranışlarına bağlı yönetsel skandalların artışı ve bunun kamuoyunda yarattığı infial ve zincirleme olarak kamuya olan güvenin diplere gelmesi dikkatleri ve ilgiyi kamu yönetiminde etik konusunda toplamıştır (Akdeniz, 2016: 60)

Dünya ülkelerinin çoğunda kamu yönetiminde rüşvet, yolsuzluk ve yozlaşma gibi kötü yönetim olgularını etik dışı davranış kategorisinde toplanmaktadır. Sayılan etik dışı davranışların yaygınlaşması ise hem kamu yönetiminin temelini aşındırırken aynı zamanda vatandaşın devlete olan güvenini zedeleyici bir özellik gösterir. Etik dışı davranışları bertaraf etmek ve kamu yönetimini etik temeller üzerinde tesis etmek ve güçlendirmek

artık küresel bir reform meselesi haline gelmiştir (<https://www.etik.gov.tr/media/hfgbxhoe/uguromurgonulsenturkiyedeetikalyapi.pdf>).

Yönetmelik etiği çok kısa bir şekilde tarif etmek gerekirse, kamu yöneticilerinin, karar alırken ve kamu hizmetlerini yürütürken uymaları gereken dürüstlük, tarafsızlık, hesap verebilirlik, saydamlık, kamu yararını gözetme gibi bir takım ilke ve değerler bütünüdür (Eryılmaz, 2010: 330). Kamu yönetiminin dönüşümü ve yönetim anlayışına geçiş ile birlikte sadece yasaya uygun davranarak etik ilkelere bağlılık gibi dar bir çerçevede yorumlanan yönetmelik etik, evrensel yönetim ilkelerine uyum ile ilişkilendirilmiştir (Öztepe, 2013: 104). Bu sayede artık kamu çalışanları, görevlerini yerine getirirken tek kıstas mevzuat kuralları olmayacak aynı zamanda etik davranış ilkelerini de her zaman rehber edineceklerdir.

Türkiye’de etik davranış ilkeleri mevzuatta dağınık bir şekilde bulunmaktaydı örneğin 657 sayılı Devlet Memurları Kanununda kamu görevlilerinin uyması gereken etik ilkeleri veya kaçınması gereken etik dışı davranışlar farklı maddelerde yer almaktaydı. Aynı şekilde Türk Ceza Kanununda da kamu görevlileri ile ilgili yasaklar mevcuttu. Etik altyapısı ile ilgili bu dağınıklık 5176 sayılı kanun ile giderilmiştir. Etik sistemi bir araya getirilerek hukuksal bütünlük sağlanmıştır. 2005 yılında yürürlüğe konulan Kamu Görevlileri Etik Davranış İlkeleri ve Başvuru Usul ve Esasları Hakkında Yönetmelik düzenlemesi ile de uygulamaya yön verilmiştir.

Kamu Görevlileri Etik Kurulu kurulduğundan itibaren kamu yönetiminde etik ilkelerin hakim olması ve etik bilincin hakim olabilmesi için verdiği etik ihlal kararları ile etik altyapısını güçlendirmiştir. Kurul, kamu görevlilerinin uymaları gereken etik davranış ilkelerini belirlemek ve kamuda etik kültürünü yerleştirmek; bu alanda çalışmalar yapmak veya yapılan çalışmalara destek olmak ve etik davranış ilkelerinin ihlâl edildiği iddiasıyla kendiliğinden veya yapılacak başvurular üzerine gerekli inceleme ve araştırmayı yapmak görev ve yetkilerini haizdir (Akdeniz, 2016: 63).

### 3.2.5. Sosyal Medya

1900’lü yılların sonlarına doğru bilgi ve iletişim teknolojilerindeki hızlı gelişim ve yaygınlaşma neticesinde internet altyapılarının güçlenmesi, sosyal hayatı derinden etkileyen bir süreci ortaya çıkarmıştır. Bilgi çağı olarak ifade edilen bu dönem, bilgi akışının sosyal, ekonomik ve kültürel gelişmenin merkezinde yer aldığı teknolojik paradigma, bireysel ve kolektif süreçleri temelinden sarsmıştır (Castells, 2008: 90-91). Bu süreç aynı zamanda iletişimin anlamını değiştirmese de yöntemini değiştirmiştir.

İletişim, birden fazla insan arasında gerçekleşen, içerisinde gönderici ve alıcının bulunduğu davranış, duygu, düşünce, bilgi ve tecrübe alışverişi olarak tanımlanan bir süreçtir (Becer, 2015: 11). Her dönemde düşünce, duygu, bilgi ve tecrübe paylaşım esasına dayanan iletişim süreci, dönemin teknolojisine uygun araç ve kanallarla gerçekleştirilir. Geçmişte yaygın olarak kullanılan yüz yüze iletişim, günümüzde teknolojiye yaşanan gelişmelerle yerini yeni iletişim kanallarına bırakmıştır. Teknolojik ilerlemeler iletişim olanaklarının şekil ve içeriklerinin gelişimine ve değişimine yol açmaktadır. Teknolojiye yaşanan hızlı gelişmeler bireyleri interneti ve iletişim teknolojilerini kullanmaya zorlamıştır. Yeni iletişim teknolojileri, iletişimin internet ortamına taşınmasına neden olarak bireylere kendilerini ifade etme konusunda birçok imkân sunar. Yeni iletişim teknolojileri sayesinde bireyler, zaman ve mekân sınırlamasına takılmaksızın pek çok kişi ile paylaşım halinde olabilmektedir (Tunçer ve Gümüş 2023: 13-14).

Bilgi ve iletişim teknolojisindeki bu radikal kırılma, iletişimin tek boyutlu yapısını çok boyutlu ve eş zamanlı yepyeni bir yapıya dönüştürmüştür. Sosyal medya dönüşen iletişimin yaygın adıdır. Sosyal medya olarak tanımlanan Facebook, Instagram, YouTube, Twitter gibi araçlarla kurumsal baskı olmadan özgür bir ortamda etkileşimli iletişim kurmak mümkün olmuştur (Toplu, 2018: 355). Sosyal medyanın, uzmanlar tarafından artık günümüzün en etkili kitle iletişim aracı olduğu konusunda görüş birliği vardır. Sosyolojik olarak, sosyal medyanın insanı yalnızlaştırdığı ile ilgili çeşitli yorumlar ve araştırmalar sunulsa da bu tarz mecralar, birlikte hareket etme veya fikir paylaşımı gibi eylemlerle insan yalnızlığını da dönüştürdüğü şeklinde yorumlanmaktadır (Sarioğlu, 2020: 293).

Sosyal medyanın diğer kitle iletişim araçları ve iletişim yöntemlerinden en temel farkı kullanıcılarına zaman ve mekan açısından esneklik tanınması ve yayılım hızıdır. Bu özellikleri sosyal medyayı, haksızlığa uğrayanların, adalet arayanların seslerini duyurabildikleri ve farkındalık oluşturabildikleri uygun bir mecra yapmaktadır. İşledikleri suç karşısında toplum vicdanını zedeleyecek cezalar alanlar ile ilgili sosyal medyada yükselen ses adaletin yerini bulmasını hızlandırabilmektedir (Tunçer ve Gümüş 2023: 15).

Bunun dışında kamu kurumlarının resmi hesapları anlık kontrol edilmekte sesini geleneksel yöntemlerle duyuramayanların sesleri hızlı bir şekilde yöneticilere ulaşabilmekte toplumsal baskının gücü ile sorunlar hızlı



bir şekilde çözüme kavuşabilmektedir. Bu süreç katılımcı yönetim idealine de modern iletişim yöntemlerinin katkısı şeklinde yorumlanabilir.

#### 4. SONUÇ

İnsanlığın siyasal tarihi aslında hak ve özgürlük mücadelesi tarihidir. Zorlu mücadeleler sonucunda insanlık, kendi onuruna yakışan hakları kazanmıştır ve mücadelesine de devam etmektedir. İnsanların hak ve özgürlük kazanması kadar önemli başka bir konu da bu hak ve özgürlükleri korumasıdır. Meşru güç kullanma tekeli elinde bulunduran en üst örgüt olan devletin, vatandaşın sahip olduğu hak ve özgürlüklere kendisi dahil kimden gelirse gelsin her türlü saldırıyı önlememe görevi ve sorumluluğu vardır. Devlet bu görev ve sorumluluğunu bireyin hak ve özgürlüğüne karşı fiilen bir müdahale varsa onu bertaraf ederek kullanabildiği gibi, bireyin hak ve özgürlüklerini yeşertecek alan açarak ta kullanabilmektedir. İkinci eylem tarzı demokratik ve hukuk devletinin turnusol kağıdı vazifesi görür. Devlet, bireylerin hak ve özgürlüklerini teminat altına alırken aynı zamanda egemen olduğu topraklarda hak arama kültürünü ve bilincini her daim canlı tutarak kolektif demokratik gelişmeye katkıda bulunmaktadır.

Modernleşme ile birlikte küresel dinamiklerin etkisi ile bürokrasinin etkisi ve gücü azaldıkça, bürokrasinin bireyler karşısındaki hakimiyeti sarsılmıştır. Geleneksel kamu yönetiminin sert, dışa kapalı, sorumluk anlayışı olmayan anlayışından esnek, şeffaf, vatandaş odaklı tarza geçiş ile birlikte bürokrasinin sadece klasik denetiminden öte varlık sebebi olan vatandaşlar tarafından da denetlenmesi artık olağan karşılanmaya başlamıştır.

Bir ülkede hak arama özgürlüğünün var olduğunu gösteren en önemli gösterge, hakların korunmasına uygun başvuru yollarının varlığı ve zenginliğidir. Hak arama, doğası gereği modern demokrasilerin hayati unsurlarından veya bileşimlerinden birisidir. Ancak hakların hukuki metinlerde sıralanmasından daha önemlisi hakların uygulanmasına yönelik uygun zeminin inşasıdır. Örneğin, Türkiye'nin yakın dönem anayasal metinleri ve daha sonraki anayasa değişikliklerine baktığımızda, modern demokratik yaşamın asgari hak ve özgürlükleri eksiksiz olarak anayasalarda yer almıştır. Ancak bu hak ve özgürlüklerin içselleştirilebilmesi için bu düzenlemelerin içsel dinamiklerle hayata geçirilmesi hayatidir. Oysa, Türkiye, Avrupa Birliği'ne tam üyelik sürecinde, sürecin zorunlu bir aşaması düşüncesiyle hak arama kültürünü zenginleştirecek adımlar atabilmiştir.

Kamu yönetimi ilkeleri yönetsel örgüt ve işlevlere hakim oldukça sadece geleneksel yargısal denetim yeterli gelmemeye başlamıştır. Karşılaştırmalı kamu yönetimi alanının zenginleşmesine paralel olarak küresel değerler örgütsel ve işlevsel değişimde başat bir rol üstlenmiş ve Türk kamu yönetiminde idarenin denetiminde çağdaş mekanizmalar oluşturulmuştur. Kurumsallaşan yeni hak arama mekanizmaları bir taraftan yargısal denetimin iş yükünü azaltırken ve yardımcı rol oynamasını sağlarken aynı zamanda bürokrasinin kötü yönetim tarzını terk etmesine sebep olmuştur.

Kamu Denetçiliği Kurumu, hukuka uygun olup hakkaniyete uygun olmayan kararları inceleyerek kamuoyunun vicdanını onarırken, iyi yönetim ilkelerinin yerleşmesini sağlamak için önemli bir mekanizma haline gelmiştir. Kamu yönetiminde etik ilkelerin kökleşmesi için etik ihlalleri inceleyen Kamu Görevlileri Etik Kurulu, etik ilkelere bağlı bürokrasi anlayışının sürdürülebilmesi için yönetsel etik inşa sürecine devam etmektedir. Cimer uygulaması ile vatandaşlar bilgi ve iletişim teknolojilerini kullanarak çok kolay bir şekilde kamusal hizmetlerini değerlendirebilmekte, istek, şikayet ve bilgi taleplerini internet aracılığı ile ileterek bürokrasiyi yakından denetlemektedir.

Tüm sayılan hak arama mekanizmalarının tek bir ortak amacı vardır ki, bürokrasinin artık geri dönülemez bir şekilde etkin, verimli, şeffaf ve hesap verebilen bir yapı ile faaliyetlerini devam ettirmesi ve vatandaşları tüm iş ve işlemlerinde merkeze koymasındır. Bu sürecin doğal bir sonucu olarak oluşan hak ve özgürlüklerini bilen ve bunu aktif bir şekilde koruyan bilinçli vatandaş modeli ülkelerin artık beşeri değeri olmaktadır.

#### KAYNAKÇA

Akbulut, E. (2013). Kanuni İdare İlkesi. Yayınlanmamış Doktora Tezi. Marmara Üniversitesi, Sosyal Bilimler Enstitüsü, İstanbul.

Akdeniz, İ. (2016). Kamu Görevlileri Etik Kurulunu Yeniden Düşünmek. Sayıştay Dergisi, 103, s. 59-83.

Akgül, A. (1999). Sanayi ve Ticaret Bakanlığında Yönetsel Ombudsmanlık Uygulaması, Kamu Yönetiminde Kalite I. Ulusal Kongresi, Ankara: TODAİE Yayını

- Akyılmaz, B. (2000). İdari Usul İlkeleri Işığında İdari İşlemin Yapılış Usulü. Yetkin Yayınları, Ankara.
- Atay, E.E. (2012). İdare Hukuku, Ankara: Turhan Kitabevi, Ankara.
- Aydın, A. H., Taş, İ. E. ve Ersöz, M. (2012). Önemi ve Uygulanabilirliği Açısından Türkiye’de Kamu Denetçiliği Kurumu. Turgut Özal Uluslararası Ekonomi ve Siyaset Kongresi II: Küresel Değişim ve Demokratikleşme, 19 - 20 Nisan, Malatya: İnönü Üniversitesi.
- Aydın, M. (2006). Anayasa Mahkemesi Kararlarında Hak Arama Özgürlüğü, Ankara Üniversitesi SBF Dergi, 61 (3), s.1-37.
- Babüroğlu, O. ve Hatipoğlu, Nevra (1997). Ombudsman (Kamu Hakemi) Kurumu İncelemesi: Devlette Bir Toplam Kalite Mekanizması Örneği, TÜSİAD Yayınları, Yayın No:206, İstanbul.
- Becer, E. (2015). İletişim ve Grafik tasarım. Dost Kitabevi Yayınları, Ankara.
- Castells, M. (2008). Enformasyon Çağı: Ekonomi, Toplum ve Kültür (Cilt 1). (E. Kılıç, Çev.), Bilgi Üniversitesi Yayınları, İstanbul.
- Çelik, F. (2019). Uyuşmazlık Mahkemesi Kararları Işığında İdari Yargının Görev Alanı. Yayınlanmamış Yüksek Lisans Tezi. İstanbul Üniversitesi, Sosyal Bilimler Enstitüsü, İstanbul.
- Çetin, O. (2007). Hak Arama Hürriyeti, Dokuz Eylül Üniversitesi Sosyal Bilimler Enstitüsü, Yayınlanmamış Yüksek Lisans Tezi.
- Çoban, A. R. (1995). Türk Hukukunda Hak Arama Özgürlüğü. Yayınlanmamış Yüksek Lisans Tezi. Dokuz Eylül Üniversitesi, Sosyal Bilimler Enstitüsü, İzmir.
- Çolak, N. İ. (2005). Avrupa Birliği Uyum Sürecinde İdari Reformlar İngiltere ve Türkiye. Seçkin Yayınevi, Ankara.
- Doğan, M. ve Yeşildal, A. (2020). Yerel Yönetimlerde Kamu Hizmetlerinin Sunumunda Katılımcı Yönetişimin Rolü, Ç.Ü. Sosyal Bilimler Enstitüsü Dergisi, 29(3), s. 137-148.
- Erhurman, T. (1998). Ombudsmanlık, Amme İdaresi Dergisi. 31 (3), s. 87-102.
- Ertürk Kara, M. (2019). Kişi Hak ve Özgürlüklerinin Korunmasında İdari Yargının Rolü. Yayınlanmamış Yüksek Lisans Tezi, Selçuk Üniversitesi Sosyal Bilimler Enstitüsü, Konya.
- Eryılmaz, B. (2010). Kamu Yönetimi. Okutman Yayıncılık, Ankara.
- Eryılmaz, B. (1993). Kamu Bürokrasisinin Denetlenmesinde Yeni Gelişmeler. Amme İdaresi Dergisi, 26 (4), s. 81-106.
- Gözler, K. (2020). İnsan Hakları Hukuku, Ekin Basım Yayın Dağıtım, Bursa.
- Güler, T. (2020). Türkiye’de Bürokrasinin Denetiminde Hak Arama Mekanizmalarının Rolü, Bilecik Şeyh Edebali Üniversitesi Sosyal Bilimler Dergisi, 5(2), s. 273-287.
- Tunçer, H. ve Gümüş Ç. (2023). Uluslararası Tasarım ve Sanat Dergisi, 1 (1), s.10-23
- İnce, M. (2001). Elektronik Devlet: Kamu Hizmetlerinin Sunulmasında Yeni İmkanlar, Devlet Planlama Teşkilatı, Ankara.
- İyimaya, A. (2016). Bireysel Başvuru İncelemesinde Anayasaya Uygunluk Denetimi Sorunu ve İnsan Hakları Mahkemesi Modeli, TBB Dergisi, 116, s. 417-448.
- Kaboğlu, İ. Ö. (1996). Dayanışma Hakları. TODAiE Yayınları, Ankara.
- Kamu Yönetiminde Bir Dönüşüm Hikayesi: Cimer (2023). Cumhurbaşkanlığı İletişim Başkanlığı Yayınları, Ankara.
- Kılınç, B. (2008). Karşılaştırmalı Anayasa Yargısında Bireysel Başvuru Anayasa Şikâyeti Kurumu ve Türkiye Açısından Uygulanabilirliği. Anayasa Yargısı, 24 (1), s. 17-57.
- Nohutçu, A. (2021). Anayasa Hukuku. Savaş Yayınevi, Ankara.
- Özdemir, B. (2015). Kamu Denetçiliği Kurumunun İşlevi, Yapısı ve Devlet Teşkilatındaki Konumu. Adalet Yayınevi, Ankara.

- Özer, M. A. (1994). Yönetimin Denetlenmesinde Etkenlik Arayışları ve Son Gelişmeler. *Sayıştay Dergisi*, 28, s. 92-113.
- Öztepe, M. C. (2013). Kamu Yönetiminde Etik Sorunu: Türk Kamu Yönetiminde Etik Sisteminin Eleştirel Çözümlemesi. Yayımlanmamış Doktora Tezi. Ankara Üniversitesi, Sosyal Bilimler Enstitüsü, Ankara.
- Parlak, B. ve Sobacı, M. Z (2008). Kuram ve Uygulamada Kamu Yönetimi: Ulusal ve Global Perspektifler. Alfa Aktüel Yayınları, İstanbul.
- Şahin, R. (2010). Ombudsman Kurumu ve Türkiye’de Kurulmasının Türkiye’nin Demokratikleşmesi ve Avrupa Birliği Üyeliği Üzerine Etkileri, *Türk İdare Dergisi*, 468, s. 131-158.
- Saran, U. (2004). Kamu Yönetiminde Yeniden Yapılanma, Kalite Odaklı Bir Yaklaşım. Atlas Yayıncılık, Ankara.
- Sarıoğlu, B.E. (2020). Sosyal Medyada Adalet Kavramı: Kadına ve Çocuğa Yönelik Şiddetin Sosyal Medyadaki Yansımaları. *Karadeniz Uluslararası Bilimsel Dergi*, 1(45), s.293-297.
- Tayşi, İ. (1997). Ombudsman Kurumu ve Ülkemizde Uygulanabilirliği, *Sayıştay Dergisi*, 25, s. 106-123.
- Temizel, Z. (1997). Yurttaşın Yönetime Karşı Korunmasında Bağımsız Bir Denetim Organı Ombudsman. IULA-EMME, Kent Basımevi, İstanbul.
- Toplu, M. (2018). Kamu Politikalarının Oluşumu ve Uygulanmasında Medya/Sosyal Medyanın Rolü. *İletişim Kuram ve Araştırma Dergisi*, 46, s. 355-362.
- Toprak, Z. (1997). “Keyfiliğin Kod Adı Devlet Sırrı Değildir”, Prof. Dr. Nezihe Sönmez’e Armağan (içinde), Dokuz Eylül Üniversitesi İİBF Maliye Bölümü, İzmir, 1997, s.499-503.
- Türk Dil Kurumu Güncel Türkçe Sözlük, <https://sozluk.gov.tr/> , (22.01.2021).
- Türkiye Adalet Akademisi. (2020). Türk Adalet Sistemi, <https://taa.gov.tr/yuklenenler/dosyalar/f29b2a4b-ce9d-482d-ae66-97a6864ca7eb-turk-yargi-sistemi-brosur-son-28.08.2020-tr1.pdf>, Erişim: 15.12.2022.
- Uçkan, Ö. (2003). E-Devlet, E-Demokrasi ve Türkiye. Literatür Yayınları, İstanbul.
- Yaman, M. (2022). İdari Yargı Dava Rehberi, Adalet Yayınevi, Ankara.
- [https://www.iletisim.gov.tr/turkce/yerel\\_basin/detay/cimere-gecen-yil-7-milyon-650-bin-basvuru-yapildi](https://www.iletisim.gov.tr/turkce/yerel_basin/detay/cimere-gecen-yil-7-milyon-650-bin-basvuru-yapildi) (Erişim Tarihi: 11.05.2023)
- <https://www.etik.gov.tr/media/hfgbxhoe/ugurumurgonulsen-turkiyedeetikaltyapi.pdf> (Erişim Tarihi: 25.08.2023)

# “Süreklilik” Ve “Kopuş” İlişkisi Üzerinden Osmanlı’dan Cumhuriyet’e Liberalizm Tartışmaları: Mehmet Cavid Bey ve Ahmet Ağaoğlu Mukayesesi

*Discussions on Liberalism from the Ottoman Empire to the Republic through the Relationship Between “Continuity” and “Discontinuity”: A Comparison of Mehmet Cavid Bey and Ahmet Agaoglu*

## Nafiz TOK

Prof. Dr., Niğde Ömer Halisdemir Üniversitesi,  
n\_tok@hotmail.com,  
https://orcid.org/0000-0002-2695-3251

Makale Başvuru Tarihi : 21.10.2024

Makale Kabul Tarihi : 05.12.2024

Makale Türü : Araştırma Makalesi

## Ömer Bahadır GÜRBÜZ

Arş. Gör., Niğde Ömer Halisdemir Üniversitesi,  
bgurbuz@ohu.edu.tr,  
https://orcid.org/0000-0002-8978-0239

### Anahtar

#### Kelimeler:

Türk Siyasal  
Hayatı

Liberalizm,

Mehmet Cavid  
Bey

Ahmet Ağaoğlu

Özgürlük

### ÖZET

Türk Siyasal Hayatı üzerine yapılan çalışmalarda “süreklilik” ilişkileri üzerinden yapılan okumaların ağırlıkta olduğu göze çarpmaktadır. Osmanlı tarihi son dönemi siyasal, iktisadi tartışmalarının ve politika uygulama anlayışının erken Cumhuriyet dönemine büyük oranda olduğu gibi aktarıldığı düşüncesi “süreklilik” ilişkisi bağlamında değerlendirilmektedir. Söz konusu değerlendirme biçimi, özellikle iki dönem arasındaki farklılıkların görmezden gelinmesine sebebiyet verebildiği gibi aynı zamanda her iki dönemin kendi içinde gerçekleştirdiği özgün tartışmaların da gerekli ölçüde ihtimam gösterilmeden analiz edilmesi sonucunu doğurmaktadır. Bu bağlamdan hareketle Türkiye’de liberalizm tartışmalarının bahse değer iki figürü (Mehmet Cavid Bey ve Ahmet Ağaoğlu) üzerinden Osmanlı son dönemi ile erken Cumhuriyet döneminin siyasal, iktisadi ve toplumsal konularına dair girilen tartışmaların “süreklilik” ve “kopuş” ilişkileri değerlendirilmiştir. Değerlendirme içerisinde her iki dönem liberal düşünürlerinin özgürlüğü tanımlama biçimleri arasındaki ilişki negatif ve pozitif özgürlük perspektifinden irdelenmiştir.

### ABSTRACT

#### Keywords:

Turkish Political  
Life,

Liberalism,

Mehmet Cavid Bey

Ahmet Ağaoğlu

Freedom

Since the beginning of the 21st century, Turkey has undergone a comprehensive transformation process under the influence of both global and domestic dynamics. As part of this process, significant reforms have been implemented with the aim of replacing the traditional bureaucratic understanding in public administration with a citizen-centered service approach. Political scientists argue that the primary goal of this transformation is to facilitate citizens' access to public services, increase transparency, and strengthen accountability. In this context, raising public awareness of citizens' rights and establishing effective mechanisms for seeking redress are crucial for strengthening democratic participation. The democratization process experienced in Turkey in the 2000s has led to fundamental changes in public administration. With the principles of accountability and transparency coming to the fore during this period, the implementation of mechanisms such as the Freedom of Information Act, CIMER (Presidential Communication Center), the Public Officials Ethics Board, and the Ombudsman Institution has facilitated citizens' access to public services and strengthened a participatory governance approach. These developments are considered a significant turning point in the modernization of public administration in Turkey. The study will evaluate the reciprocal characteristics of redress mechanisms within the developmental trajectory of the right to seek redress.

## 1. GİRİŞ

Liberalizm, Batı siyasal düşüncesinde Yakın Çağ diye isimlendirilen dönemde siyasal, ekonomik veçheleri bulunan bir fikir akımı olarak ortaya çıkmıştır. Liberalizmin nüvelerini teşkil eden fikirleri ilk ortaya koyan düşünürlerin (John Locke, Adam Smith, David Hume, Immanuel Kant) görüşleri modern manada bir ideoloji olarak ortaya çıkmasında ve ardıllarının Liberalizmi geliştirilmelerinde çok büyük etkilere sahiptirler. İlk dönem Liberal düşünce içerisinde yer alan fikir adamlarının genel olarak çözüm aradıkları sorunların başında kamu otoritesinin ekonomik, siyasal ve sosyal alanlarda bireyin özgürlüklerini sınırlandırmasının önüne geçilmesi gelmekteydi. Bu maksatla söz konusu düşünürler, devlet iktidarını elinde bulunduran sınıf ya da kişilerin keyfi davranışlar sergilemesini engellemek maksadı ile fikirlerini geliştirmişlerdir. Bahse konu ilk dönem düşünürlerin kahir ekseriyeti bu maksat ile hareket edip, doğal haklar namıyla literatüre geçen yaşam, özgürlük ve mülkiyet konularını sıklıkla tartışmışlardır. Doğal hakların hiçbir şart ve koşul altında sınırlandırılmayacağını, her bireyin doğuştan sahip oldukları haklar olması hasebiyle dokunulmaz olduklarını ifade etmişlerdir. Bu dönem içerisinde ismi zikredilmesi gereken en önemli düşünür John Locke'tur (Özavcı, 2012). Locke iktidar üzerine yaptığı çalışmasında, hükmedenler tarafından bireyin sınırlandırılmayacak hakları üzerine bir tartışma yürütmüş ve ilk dönem Liberal fikirlerin geniş bir çerçevesini sunmuştur.

Siyasal alanda Liberal fikirlerin nüvelerinin oluşmaya başlamasını takip eden süreçte liberalizmin iktisadi boyutunu oluşturacak tartışmalar da başlamıştır. İskoç Aydınlanması (Adam Smith, David Hume, Adam Ferguson vd.) içinde kendisine yeşerme imkânı bulan bu görüşler, devrin düşünürleri tarafından „bırakınız yapsınlar-bırakınız geçsinler!“ şeklinde ifade edilmiştir (Gedikli Berber, 2011). Bu görüşün oluşması ve gelişmesi, giderek güç kazanan ve dünya geneline doğru yayılma gösteren kapitalist sistemin gelişimi ile koşut olarak ilerlemektedir. Kapitalist sınıfın yerküre üzerinde devşirdiği güç ile doğru orantılı olarak, bu sınıfın ideolojik temayülünü karşılayan Liberalizm de aynı oranda karşılık bulmaya başlamıştır (Tok, 2014). Siyasal alanda olduğu gibi iktisadi alanda da Aydınlanma felsefesinin öznesi olan bireyin haklarının korunması ve rasyonel karar alma süreçleri önündeki en büyük tehdidin devlet olduğu fikri yinelenmiştir. Benzer şekilde 19. yüzyıl düşünürleri de bu kez iktisadi alanda devletin müdahalesinin sınırlandırılması maksadıyla tartışmalarını sürdürmüşlerdir.

Liberal fikirlerin Osmanlı coğrafyasına gelişi ise 19. yüzyılda gerçekleşmiştir. Kapitalist ekonomik düzene ve „modern“ siyasal yapıya ayak uydurmakta başarısız olan Osmanlı'nın sorunlarının çözümü için devrin devlet adamları ve münevverleri çıkış yolları aramaya başlamışlardır. Özellikle Avrupa'da eğitim görüp yurda geri dönenler için tek çıkar yol gerek tekniği gerek ekonomi ve siyasal anlayışı ile Osmanlı'dan „çok daha üstün“ konumda bulunan Avrupa'ya benzemektir. Diğer bir deyişle „Batılılaşmak“ elzem hale gelmiştir, bunun en iyi yolu da liberalleşmekten geçmektedir (Toprak, 1995: 3). Liberal fikirlerin Osmanlı coğrafyasındaki gelişimi ve yayılması öncelikle siyasal alanda gerçekleşmiştir. Anayasacılık özlemi ve bunun daha sonrasında Meşrutiyetçiliğe evrilmesi biçiminde tarihsel izlerini sürmenin mümkün olduğu mücadele; geniş bir siyasal spektrumdan insanların bir arada bulunduğu Jön Türk hareketi sayesinde hayata geçirilebilmiştir (Seyitdanlıoğlu, 1996).

Liberalizmin Türkiye'deki serüvenine kısaca değinilecek bu çalışmada; öncelikle liberalizmin tarihsel ve teorik arka planı tartışılacaktır. Arka plan yeterince ortaya konduktan sonrasında liberalizmin Osmanlı'ya girişi ve Osmanlı münevverleri üzerindeki etkisine değinilecektir. Çalışmanın esas temasını ise „süreklilik“ ve „kopuş“ ilişkileri merceğinden Mehmet Cavit Bey ve Ahmet Ağaoğlu'nun görüşlerinin mukayesesi oluşturacaktır. Çalışmanın odağına bu iki düşünürün alınmasının temel gerekçesi ise her ikisinin de kendi dönemleri açısından hem fikirleri hem de faaliyetleri açısından çok önemli şahsiyetler olmalarından kaynaklanmaktadır. Cavit Bey, İttihat Terakki döneminin maliye nazırlığı görevini üstlenmiş bir siyasal kişiliktir. Bu yönüyle Cavit Bey bir icracı olduğu gibi aynı zamanda da düşünce yazıları da kaleme alan bir teorisyen hüviyeti sergilemektedir. Benzer şekilde Ahmet Ağaoğlu, Cumhuriyet sonrasında Halk Partisi içerisinde önemli bir pozisyonda bulunmuş, Atatürk'ün yakın çevresi içerisinde yer almış bir şahsiyet profili çizmektedir. Cavit Bey gibi Ağaoğlu da siyasal ve iktisadi konularda yazılar kaleme almıştır. Bunlara ilaveten Cavit Bey'in bir süre sonra İTC ile yaşadığı fikrî ayrılıklar nedeniyle siyaseten yaşadığı etki azalmasına benzer biçimde Ağaoğlu da Halk Parti'si ile görüş ayrılıkları yaşamış ve akabinde Parti'den ayrılmıştır. Emsal tarzlarda siyasi hayatlar yaşayan bu iki şahsiyet de kendi devirleri açısından liberal fikirlerin „önde gelen“ isimleri sayılmışlardır. Çalışmanın ana temasını oluşturan söz konusu iki düşünür ve siyaset adamının görüş farklılıkları, farklılıklarının teorik mahiyeti tartışılacak ve bu iki düşünür üzerinden liberalizmin Türkiye'deki

serüveninin dönemsel farklılıkları anlaşılmalı çalışılacaktır. Söz konusu farklılıklar ve süreklilikler üzerinde ise iki dönem arasındaki siyasi ve düşünsel ilişkilerin niteliği analiz edilecektir.

## 2. LIBERALİZMİN KÖKENİ VE TEKÂMÜLÜ

Liberalizmin tarihsel ve felsefesi kökleri incelendiğinde literatüre genel olarak hâkim olan anlayışın; liberalizm düşüncesinin Locke ve onun doğal haklar savunusu ile başladığı, akabinde İskoç Aydınlanmacıları tarafından siyasi ve ekonomik liberalizm türevleri ile geliştirildiği, Kant tarafından ise düşüncenin ahlak felsefesinin temel dinamiklerinin oluşturulduğu şeklinde özetlenebilir (Tok, 2014; Erdoğan, 2021; Gedikli Berber, 2011; Bıçakçı, 2019; Ercoşkun, 2019).

Yukarıda genel hatları çizilen liberalizmin gelişim seyri açısından fikir birlikteliği söz konusu gibi gözükse de düşünürler fikir akımının tekâmülünü etkileyen olgular hususunda farklı görüşlere sahip olabilmektedirler. Örneğin Erdoğan (2021), Berber (2011), Bıçakçı (2019) gibi düşünürler çalışmalarında liberalizmin kavramsal gelişimi ve içerisinde yürütülen tartışmalardan mütevellit olarak liberalizmi ele alırken, Tok (2014) liberalizmin fikri gelişimini diğerleri gibi tartışmakla birlikte, çalışması içinde liberalizmin içinde geliştiği ekonomik ve siyasi süreçleri de göz önünde bulundurarak liberalizm ideolojisinin gelişimini incelemektedir. Tok'un (2014) çalışmasında; liberalizmin gelişimi açısından Aydınlanma felsefesinin etkisi vurgulandığı gibi, bu süreçlere koşut olarak yaşanan feodal üretim biçiminden kapitalist üretim biçimine geçiş de ayrıca vurgulanmaktadır. Bittabi, incelemenin sağlıklı ilerlemesi için felsefi, iktisadi, siyasi ve sosyal dönüşümlerin eşzamanlı mütalaa edilmesi kritik bir önem arz etmektedir. Tek bir boyutuyla konuların ele alınması, yapılan çalışmaların „basite indirgeme“ sorununu doğurmaktadır.

Liberal fikirlerin yukarıda da bahsi geçtiği üzere, siyasi yönünün iktisadi yönüne nazaran daha erken tarihlerde geliştirildiği ifade edilebilir. Batı düşüncesinde önemli bir yere sahip olan Locke, liberalizmin siyasi yönünü ilk oluşturan düşünürlerden birisidir. Locke (2012), doğa durumunda insanların sahip oldukları ve sözleşme ile birlikte devlete devretmedikleri bazı hakları olduğundan bahseder. Bu haklara doğal haklar denmektedir. Doğal haklar; yaşam hakkı, özgürlük hakkı ve mülkiyet hakkıdır. Siyasi topluma geçişle birlikte doğa durumunda sahip oldukları adaleti sağlama ve güvenlik gibi haklarından feragat eden bireyler, doğal haklarını korumuş ve kendilerine saklamışlardır (Erdoğan, 2021: 25). Bu sebeple Locke nazarında söz konusu doğal haklar dokunulmazdır. Bir diğer deyişle devlet, bu hakları hiçbir biçimde sınırlandıramaz. Locke bu görüşleri ile liberal düşüncenin siyasi alanla ilgili tasavvurlarını gözler önüne sermiştir. Günümüzde dahi Locke'un siyaset felsefesi liberal düşünce geleneğinin temelini teşkil etmektedir.

Locke'un siyaset felsefesinde ortaya koyduğu görüşler zaman ilerledikçe farklı düşüncelerle de desteklenmiştir. 19. yüzyıla gelindiğinde Manchester Okulu namı ile anılan iktisatçılar Adam Smith (2010), Ricardo (2014) kapitalist sistemin gelişimine paralel olarak liberalizmin iktisadi görüşlerini ortaya koymaya başlamışlardır. Locke'un açtığı yoldan ilerleyerek tıpkı onun gibi devletin sınırlandırılması maksadıyla çalışmalarını gerçekleştirmişlerdir. Bu iktisat okulunun görüşlerini „*birakınız yapsınlar- bırakınız geçsinler!*“ mottosu ile ifade etmek bir gelenek haline almıştır. Temel saikleri, gelişen piyasa koşullarının mevcut hükümet yapıları tarafından kontrol edilmesini engellemektir. Onlar nazarında piyasa „görünmez el“ tarafından idare edilmektedir. Bu haliyle de kalmalıdır. Görünmez elin işleyişine yapılacak herhangi bir müdahale piyasanın dengelerini alt üst edecektir. Tabi ki, bu müdahaleyi yapabilecek yegâne güç de devletten başkası değildir (Erdoğan, 2021, Ercoşkun, 2019). Devletin doğal haklara müdahalesinin kısıtlanması, siyasi alanda sınırlı anayasal bir kamusal düzen vücuda getirirken, iktisadi konularda da kısıtlanması ile birlikte liberal ilkelerle yönetilen bir piyasa ekonomisi oluşturulmaktaydı. Çift taraflı yaşanan gelişmeler neticesinde klasik liberalizm ideolojisi meydana getirilmiş oldu.

Klasik liberal düşüncenin temel doktrinlerine dayalı uygulamaların insanlar arasındaki eşitsizlikleri gidermediği, aksine artması noktasında belirli bir sınıf tarafından araç olarak kullanıldığı kanaatinin kitlelerde yerleşmesi ile birlikte klasik liberalizmin temel varsayımları sorgulanmaya başlandı. Bu sorgulamalar beraberinde Liberalizm içinde bir kırılmayı getirdi. Daha sonraları „sosyal liberalizm“ ismi ile anılacak düşüncelerin oluşması, söz konusu kırılmanın bir neticesidir. Özetlenecek olursa sosyal liberaller; kişiye yönelik olarak devlet müdahalesizliğini özgürlüğün tam anlamı ile teşekkül ettirilmesi için yeterli görmemektedirler. Onlara göre kişinin hür iradesi ile seçimlerde bulunabilmesi, ancak bu hür iradenin tam anlamı ile teşkil edilmesi ile mümkündür. Müstakil bir iradenin vücuda getirilmesi için de bireyin bilişsel kapasitesinin gerekli olan araçlarla donatılması şarttır. Diğer bir ifade ile eğer bir birey kendi rasyonel tercihlerini yapacak eğitimden yoksun bırakılmışsa, ilaveten ekonomik ve sosyal yeterliliklerden mahrum kalmışsa bu kişinin özgür bir birey

olarak kabul görmesi mümkün değildir (Tok, 2014: 176). Dolayısıyla bireyin özgürlüğü, sosyal liberaller nazarında sadece müdahale edilmeden karar almasında değil, aynı zamanda söz konusu kararları rasyonel bir biçimde alacak yeterliliklerin de bulunması ile mümkün olmaktadır. Bu yeterliliklerin sağlanması noktasında da devlete birtakım görevler düşmektedir. Bu açıdan bakıldığında klasik liberallerden farklı olarak sosyal liberaller pozitif özgürlük anlayışına sahiptirler demek yanlış olmayacaktır.

Liberalizmin fikrîsel gelişiminin analizi ve çalışmanın ana temasının de daha doğru bir kavrayışı için gerekli son bir düşünsel ayrıma yer vermek yerinde olacaktır. Klasik liberallerin özgürlük anlayışı, bireyin dokunulmazlığını, bireye müdahale edilmemesi gerektiğini ön plana aldığı oranda negatif özgürlük perspektifinden olgulara yaklaşmaktadır. Buna karşın sosyal liberaller, negatif özgürlük anlayışını yeterli görmemektedirler. Onlara göre, eğer gerçek bir özgürlükten söz edilecekse bireyin sadece müdahaleden azade kılınması bu özgürlüğü tedarik edemez. Bir birey herhangi bir konuda tercihte bulunurken, o tercih için gerekli ekonomik, sosyal ve entelektüel kabiliyetlerden yoksun ise bireyin gerçekten özgür bir biçimde karar aldığından bahsedilemez. Liberalizm içindeki bu ayrımı en sarıh biçimde ortaya koyan kişi ise İsaiah Berlin'dir. Berlin, "Two Concepts of Liberty" (1969) isimli çalışmasında özgürlük kavramının tarihsel süreçte iki şekilde kullanıldığını ifade eder; negatif ve pozitif özgürlük. Negatif özgürlüğü Berlin, "diğer insanların kasıtlı müdahalesinin yokluğu" (Nelson, 2005: 59) olarak yorumlamaktadır. Bireyin başkaları tarafından seçim yaparken alıkonulmadığı, engellenmediği bir özgürlük durumu olarak negatif özgürlüğü tasvir etmektedir. Buna karşın pozitif özgürlük ise Berlin tarafından "bireyin kendisinin efendisi olmasından mütevellit olan özgürlük" (Spector, 2010: 781) olarak belirlenmektedir. Bu noktada Berlin, savunucuları tarafından özgürlüğün –pozitif özgürlük- birey adına edilgen halinden daha aktif daha etken bir hale getirildiğini ima etmektedir. Dikkat edilmesi gereken husus; Berlin'in pozitif – negatif özgürlük sınıflandırmasının herhangi bir kişisel iyi ya da kötü algısı içermemesidir. Diğer bir ifade ile negatif özgürlük „istenmeyen“ ya da „kötü“ anlamlarına gelmediği gibi pozitif özgürlük de „istenilen“ anlamı taşımamaktadır.

Özgürlük kavramının bu düalist yapısı, liberal felsefe içerisinde onu belki de en çok tartışılan kavram konumuna getirmiştir. Dahası liberalizmin içindeki bölünmelerin kahir ekseriyeti de özgürlük kavramına getirilen farklı yorumlardan kaynaklanmaktadır. Örneğini verdiğimiz klasik liberalizm ve sosyal liberalizm arasındaki ayrım, büyük oranda özgürlük kavramına yüklenen farklı tanımlamalardan süre gelmektedir. Bu çalışmanın ana temasını teşkil edecek tartışmalarda da yine bu ayrım başat rol oynayacaktır. Türkiye tarihinde liberalizme dair yapılan tartışmalarda arka planda dahi olsa özgürlüğe dair „iki kavrayışın“ önemli yer tuttuğunun izleri çalışma boyunca takip edilecektir. İki kavrayışın farklılıkları üzerinden ise Osmanlı son dönemi ile erken Cumhuriyet dönemi liberalizm kavrayışları arasındaki "süreklilik" ve "kopuş" ilişkileri de irdelenecektir.

### 3. OSMANLI'DA LIBERAL DÜŞÜNCE VE MEHMET CAVİT BEY'İN FİKİRLERİ

Osmanlı siyasal düşüncesine liberalizmin girişi 19. yüzyılda gerçekleşmiştir. Bu asır, Osmanlı coğrafyası için modernleşmenin imkânlarının arandığı dönemdir demek yerinde bir tespit olacaktır. Modernleşme ihtiyacı eğitimden adalete, idari sistemden askerliğe kadar birçok alanda kendisini göstermiştir. Liberalizm fikriyatı, Batı'da kapitalist üretim süreçlerinin ortaya çıkışı ve milletteleşme süreci ile koşut olarak ilerlemiş ve tarih boyunca devam eden tedrici gelişimin bir nihai sonucu olarak ortaya çıkmıştır. Osmanlı için ise işler bu şekilde ilerlememiştir. Batı'nın teknik ve ilmi üstünlüğünün inkâr edilemez bir noktaya gelmesi sonucunda, devlet adamları ve birtakım aydın tarafından "Batılılaşma" bir gereklilik olarak hayata geçirilmiştir (Gedikli Berber, 2011: 215). Bu noktada devlet adamlarının amaçladıkları; askeri, idari, adli vb. alanlarda reformlar gerçekleştirmek suretiyle devletin dağılmasını engellemek ve buna ilaveten Osmanlı içinde tebaa olarak hayatını sürdürmekte olan insanları tıpkı Avrupa'da olduğu gibi devlet marifetiyle üretici haline getirmektir (Mardin, 2020). Bu maksatla da Batılılaşmak için liberalleşmek elzem kabul edilmiştir.

Osmanlı devlet yapısı içinde liberalleşmeye dair en belirgin çabalar, klasik liberal anlayışta olduğu gibi gücün sınırlandırılması üzerine yoğunlaşmıştır. Özellikle Osmanlı devlet adamları arasında devlet bürokrasisinin idare şekli olarak liberal anlayış ağırlık kazanmıştır. Uzun dönemler Sadrazamlık ve Hariciye Nazırlığı (Dışişleri Bakanlığı) görevlerini ifa etmiş bir bürokrat olan Fuat Paşa, iktisadi anlamda serbestiyet savunurken, idari konularda da liberal bir perspektife sahiptir. Fuat Paşa aynı zamanda laisizmi savunarak, din ve devlet işlerinin mutlak surette ayrıştırılmasını desteklemiştir. Onun nazarında yaşadığı dönemin şartlarında gerçekleştirilmeye çalışılan Osmanlılık politikalarının başarıya ulaşabilmesi için bahsi geçen mevzuların uygulamaya alınması hayati önem taşımaktadır (İnsel, 2021: 44). Benzer bir vaziyet, bir diğer etkili bürokrat isim olan Âli Paşa için de geçerlidir. Âli Paşa da Fuat Paşa gibi sadrazamlık ve üst düzey bürokratik yapmış bir devlet adamıdır. Âli

Paşa, devlet tarafından yönetilen fabrikalara karşı çıkmış ve bunun bütçeye çok büyük külfetler yüklediğini ifade etmiştir. Bütçeye yüklenen külfete ek olarak, yerli özel sanayinin gelişme imkânını da baltaladığı kanaatinde. Fuat Paşa gibi o da ekonomik serbestiyetin önemli savunucuları arasında yer almaktadır (İnsel, 2021: 48). Bu yönüyle değerlendirildiğinde 19. yüzyıl Osmanlı bürokratları arasında klasik liberal anlayışın hâkim olduğu ifade edilebilir, aynı dönemde klasik liberalizmin negatif özgürlük anlayışının izleri de sürülebilir.

Meşrutiyetin ilanı ile birlikte ise tartışmalar daha zengin bir boyut kazanmaya başlamıştır. Liberal tezlerin o dönem için en ateşli savunucularından birisi ise Prens Sabahattin'dir. Sabahattin'e dair vurgulanması gereken iki önemli husus söz konusudur. Birincisi; Sabahattin'in teşebbüs-i şahsi taraftarlığıdır. Birey merkezli bir toplumsal anlayış üzerinden şahsi girişimciliği desteklemektedir. Çağdaşlarından onu farklı kılan da söz konusu bireyci yönüdür. O gün için Osmanlı toplumu komüniteryan bir hüviyete sahiptir. Sabahattin nazariyesinde bu durum, Osmanlı toplumunun geri kalmasının başlıca sebeplerinden birisidir. Çünkü komüniterlik yerine bireyciliği tercih eden, bireyi ön plana çıkaran milletler diğerlerine göre daha üretken, daha teşebbüse meyilli oluyorlardı. Bu sebepten ötürü, Sabahattin eğer ilerleme için hareket edilecekse bunun ancak ve ancak bireyler içerisinde müteşebbis ruhun var edilmesi ile mümkün olabileceğini düşünüyordu (Gedikli Berber, 2011: 218-19). İkinci olarak vurgulanması gereken nokta ise; Sabahattin'in verimsizlik ile itham ettiği bürokratik mekanizmaların varoluş sebebi olan merkezîyetçi anlayışın terk edilmesi gerektiği düşüncesidir. Klasik liberal felsefe ile son derece uyumlu olarak Sabahattin „hantal“ bürokratik devlet yapılanmasına karşı çıkmıştır. Devlet adamlarının gücü tek elde toplama anlayışının bir sonucu olduğunu düşündüğü merkezîyetçi mantığın tabii bir sonucu olan bu „verimsiz“ yapının ilgası, memleketin gelişmesi için elzemdir. Bunun yerine bürokratik yapı ve devlet teşkilatlanmasının âdem-i merkezîyetçilik esasına göre yeniden düzenlenmesi gerektiğini savunur (Erdoğan, 2021). Sabahattin, savunduğu görüşlerle liberal felsefe içerisinde negatif özgürlükçü tarafta yer almaktadır. Bireyin girişimciliğine yaptığı vurgu ve bürokratik yapılara karşı minimal bir devlet anlayışını savunması ile açık bir biçimde felsefi arka planını açığa vurmaktadır. Bununla birlikte bu görüşleri ile devrinde içinde bulunduğu Jön Türk hareketinden de ciddi oranda ayrılmaktadır. Onun âdem-i merkezîyetçilik savunusu, Jön Türk hareketi ile ayrışmasındaki en temel sebeplerin başında gelmektedir. Mardin'e (2004: 294) göre bu durumun iki sebebi söz konusudur. İlki; Sabahattin'e göre meşhur “Doğu Sorunu”<sup>1</sup> bölgedeki etnik topluluklar ile müzakere edilerek bir çözüme kavuşabilir. İkincisi ise; onun demokrasi tahayyülünün Jön Türklerin anlayışından ciddi nüanslar barındırmasıdır. Bu gibi farklılıklar, Prens Sabahattin'i Türkiye'de liberalizm tartışmaları konusunda önemli bir noktaya taşısa da devrinin siyasetinde etkili bir figür olma imkânından da önemli ölçüde alıkoymuştur.

Prens Sabahattin ile aynı dönemde politik arenada bulunan ve Sabahattin'e nazaran siyaset içerisinde etkili bir konumda bulunan Mehmet Cavit Bey de Osmanlı liberalizm tartışmalarında bahse değer bir figürdür. Cavit Bey'i Prens Sabahattin'den ayıran en önemli mefhum ise; Sabahattin'in aksine Cavit Bey'in yönetim kademelerinde görev alarak politik sahada etkili bir şahsiyet olmasıdır. Cavit Bey de tıpkı Prens Sabahattin gibi birey özgürlüğüne hatırı sayılır bir önem vermesi ve serbest ticareti savunması yönleri ile negatif özgürlük taraftarı bir portre çizmektedir. *İktisat İlmi* (2001) kitabında liberal bir kapitalist sistemin genel esaslarını ve nasıl işleme gerektiğinin çerçevesini ortaya koymuştur. Dahası Cavit Bey yazılarında, kişi hürriyetini engellediği ve piyasada müteşebbislerin hür bir biçimde rekabet etmelerinin önüne geçtiği için Osmanlı toplum yapısı için kritik öneme haiz olan esnaf loncalarına da karşı çıkmaktaydı (Arol, 2021: 62). Kamudaki personel sayısının çokluğu konusundan da muzdariptir. Avrupa'da liberal iktisat tezlerine yönelik eleştirilerin yükselmeye başladığı bir dönemde Cavit Bey, eleştirilen tezlere sahip çıkarak iktisadi alanda geçerli kanunların olduğunu ve bunlara uyulması gerektiğini salık verir. Bu kanunlara uymayan toplumların ise modernite içerisinde kendisine bir yer edinemeyeceğine işaret eder. Mevzu bahis kanunlar ise iktisadi ve rasyonel karar alma yöntemine uygun davranış biçimlerinin toplumda yerleşmesidir. Söz konusu kavrayış gereğince de kamuda personel sayısının fazlalığının azaltılması gerektiğini, bu durumun bütçeye yapacağı faydadan ziyade toplumdaki memur olma anlayışının törpülenerek girişimci ruhunun ön plana çıkarılacağını düşünmektedir (Arol, 2021: 63). Modern dönemde ülkeler arasındaki çatışmanın artık siyasal bir çatışma olmadığını, bunun iktisadi bir çatışma olduğunu bu bağlamda ifade etmektedir. Hangi toplumlar bu iktisadi çatışma içerisinde

<sup>1</sup> Diğer adıyla “Şark Meselesi”, Osmanlı'nın 19. asırda ve 20. asrın ilk yıllarında elinde tuttuğu Kuzey Afrika, Ortadoğu bölgelerindeki topraklarının gelişmiş kapitalist devletlerce taksim edilmesi ve bu bölgelerdeki enerji kaynaklarının – özellikle petrol- müstemleke haline getirilmesi ile ilgili yaşanan duruma verilen isimdir. Detaylı bilgi için bkz: J. Holland Rose, “Great Britain and the Eastern Question”, *The Journal of International Relations*, Vol. 12, No. 3, January / 1922, pp. 307-319.



tembel davranmayıp iktisadi konularda sebat göstermişse başarıya ulaştığını, aksi takdirde başarısızlıkla sonuçlanan bir kadere mahkûm olduğunu ifade etmektedir.

Cavit Bey'in 1900 yılında neşrettiği *İlmi-i İktisat* isimli eseri, döneminin en önemli ekonomi kitabı olarak kabul edilmekte ve o dönem için "*Türkiye'de liberal düşüncenin doruğunu*" temsil etmektedir (İnsel, 2021: 53). Cavit Bey, çağın liberalizm felsefesine koşut bir şekilde Darwinci doğal seleksiyon düşüncesinin ekonomi biliminde de geçerli olduğunu, toplumlar arasındaki ilişkilerin de seleksiyonla belirlendiğini düşünmektedir. Gelişmiş ülke olmanın temel dinamiğinin artık savaşlar vasıtasıyla toprakların genişletilmesine bağlı olmadığını ifade etmektedir. Ona göre güçlü bir ülke olmak ticari yönden gelişmekle ilgili doğru orantılıdır. Bu bağlamdan hareketle, Osmanlı ekonomik düzeninde geçerliliğini koruyan kapalı iktisadi yapının güçlü bir devlet ve ülke oluşturma yolunda ciddi bir engel teşkil ettiği konusundan sıklıkla dem vurmaktadır. Buna karşın İnsel'in de (2021) bahsettiği üzere Cavit Bey, eşitsiz bir gelişime sahip olan ülkeler arasındaki ticari ilişkilerin bir çeşit sömürü biçimi alabileceğinden asla bahsetmediği gibi, birtakım sosyal sorunlar karşısında da bireyci perspektifin sunduğu bakış açısıyla sorunların üstesinden gelmeye çalışmaktadır. Örneğin yüzyılın sonlarına doğru cılız da olsa uygulamalarının görülmeye başlandığı zorunlu emeklilik ve sağlık sigortası mefhumlarına, bireylerin girişimciliğini zedeleyeceği düşüncesi ile karşı çıkmaktadır. İlâveten, çalışma sürecinde yaşanan kazalar neticesinde oluşan yaralanmalara dair gündeme getirilen tazminat konusunda da bireyin kendi sorumluluğu olduğunu beyan ederek karşı çıkmıştır. Bu gibi hususlar karşısında içsel bir tutarlılık sergileyen Cavit Bey'in klasik liberal felsefeye sonuna kadar bağlı olduğu sarıh bir biçimde tespit edilebildiği gibi, özgürlük anlayışında da negatif özgürlükçü bir duruşa sahip olduğu kolaylıkla fark edilmektedir.

Cavit Bey hususunda bahsedilmesi gereken bir diğer önemli konu ise, Ahmet Şuayb ve Dr. Rıza Tevfik gibi önde gelen isimlerle birlikte 1908 yılında çıkarmaya başladıkları, *Ulum-u İktisadiye ve İctimaiye Mecmuası*'dır. Mecmua, Osmanlı düşün hayatı içerisinde mühim bir konumda yer almaktadır. Derginin, Osmanlı Devleti bürokrat sınıfında ve aydın kesiminde liberalizm fikrinin nasıl mütalaa edildiğine dair önemli ipuçları ihtiva etmesi, döneme dair yapılacak tartışmalar açısından dergiye ufuk açıcı bir karakter aşılacaktır. Derginin mukaddimesinde kurucuları olan Rıza Tevfik, Cavit Bey ve Ahmet Şuayb birlikte kuruluş programını kaleme almışlardır. Programda, mecmuanın çıkarılışındaki temel dürtünün, ticaret serbestisinin faziletlerinin Osmanlı toplumunca içselleştirilmesi olduğu zikredilmiştir (Doğan, 2021: 78). Bununla birlikte mecmuanın çıkarılış amacında dikkat çeken bir diğer husus ise Osmanlı toplumunun tarıma yönelik potansiyelinin doğru değerlendirilmediği düşüncesidir. Osmanlı'da ticaretin gelişmesi saikiyle yayın hayatına başlayan dergi, bu noktada uluslararası liberal anlayışa uygun olarak dönemin ruhunu da yansıtan „karşılaştırmalı üstünlükler“<sup>2</sup> tezini benimsemiş gözükmektedir. Tarımsal alanda gelişmenin ekonomi açısından daha büyük fayda getireceği ve Osmanlı toplumu için daha münasip olduğu görüşü dikkat çekmektedir (Karaman, 2021: 85).

Cavit Bey dergide kaleme aldığı yazılarda; bütçe, maliye, serbest ticaret, tekelleşme, hürriyet, borsa vb. birçok farklı alanda yazılar kaleme almıştır. Cavit Bey, yazılarında liberalizmi hem ekonomik hem de politik veçheleri ile ele alarak bütüncül bir yaklaşım geliştirmiştir. Onun nazarında devlet savunma, güvenlik ve adaletin sağlanması görevlerini ifa etmelidir. Bu yönüyle Cavit Bey'in bakış açısında devlet, klasik liberallerde olduğu gibi „gece bekçisi“ olarak tasavvur edilmektedir. Cavit Bey ayrıca ekonomik refahın artışının kıymetli bir parçası olarak gördüğü özgürlüğün (hürriyet), Berlin'in negatif özgürlük tanımlamasında olduğu gibi devlet müdahalesinden azade olmak olduğuna işaret etmektedir. Serbest ticaretin faziletinden bahsetmekle birlikte eğer uluslararası arenada ortak bir ticaret hukuku geliştirilemezse mevcut haliyle ticaret serbestisinin uygulanmasının mümkün olmadığını da kayda geçirir. Doğması muhtemel çatışmaların çözümünde söz konusu ortak hukuk sisteminin kullanılması ile birlikte serbest ticaret, doğal bir biçimde işleyiş kazanacaktır (Karaman, 2021: 91).

Cavit Bey dergide mali konuları da gündemine almıştır. Bu konuda kaleme aldığı yazılarında devletin yetkilerini açıkça belirtmiş, bireyin mülkiyet hakkına en büyük tecavüzlerin gerçekleştirildiği müsadere usulü ile angaryaya son derece karşı çıkmıştır. Keyfi vergilendirmeyi reddetmiş, her bireyin gelirini esas alan bir vergi

<sup>2</sup> Karşılaştırmalı Üstünlükler kuramı 19. asrın ilk çeyreği içerisinde Robert Torrens'in teorileştirdiği, daha sonra David Ricardo, E. Hecksher gibi iktisatçılar tarafından geliştirilen bir uluslararası ticarete dair ekonomi-politik yaklaşımdır. Temel savı, ülkelerin hâlihazırda üretiminde önde oldukları mallarda uzmanlaşmalarıdır. Bu sayede yapılan üretimden azami düzeyde gelir elde etme imkânının sağlanmasıdır. Haliyle uluslararası ticaret ve ülke üretim tarzları için öngördüğü yapı son derece durağan bir hüviyet ortaya çıkarmaktadır. Detaylı bilgi için bkz: Edwin R. A. Seligman and Jacob H. Hollander, "Ricardo and Torrens", *The Economic Journal*, Vol. 21, No. 83 September / 1911, pp. 448-468.

anlayışını tavsiye etmiştir. Ticarete ise „açık kapı“<sup>3</sup> ilkesini benimsemiş, devletlerin görevinin tüccarların şartlarını iyileştirmek olduğunun altını çizmiştir. Bu yönüyle Şarلمان“ın, ticaretin ilerlemesi amacıyla yaptığı çalışmaları örnek olarak göstermiştir (Karaman, 2021: 93). Cavit Bey“in düşüncelerinin genel mantığı incelendiğinde onun açık bir biçimde klasik liberal fikriyat içerisinde yer aldığı görülmektedir. Devletin müdahalesizliği, himayecilik karşıtlığı, kendi dönemi içinde yeni yeni uygulama alanları bulan sosyal yardım ve sigorta gibi konulara birey merkezli karşı çıkışları birlikte değerlendirildiğinde ise özgürlük anlayışının negatif özgürlük tarafında yer aldığı sarıh bir biçimde ifade edilebilir.

Tanzimat ile başlayan ve Meşrutiyet döneminde doruk noktasına ulaşan Türkiye“de liberalizm tartışmalarının ihtiva ettiği özün, hakikate uygun bir incelemesini yapmak için, devrin önde gelen fikir ve siyaset adamı Mehmet Cavit Bey“in düşün dünyasını anlamak elzemdir. Onun fikirleri ve icraatları siyasette bulunduğu süre zarfında birçok devlet adamı ve Osmanlı münevverini derinden etkilemiş, deyim yerindeyse kendi çağına yön vermiştir. Onun eserleri ve şahsiyeti çağı açısından Osmanlı“da liberalizmin „doruk noktasını“ teşkil etmektedir (İnsel, 2021). Yaptıkları ve yazdıkları ile devrinin liberalizm fikriyatını sarıh bir biçimde yansıtmaktadır. Bu yönüyle Cumhuriyet dönemi ile yapılacak bir mukayesede fikirlerine başvurulacak başat figür olma özelliği göstermektedir.

#### 4. CUMHURİYET DÖNEMİ LİBERALİZM DÜŞÜNCESİ VE AHMET AĞAOĞLU

Cumhuriyet Türkiye“sinde liberalizm tartışmaları, belli oranda Osmanlı son dönemi liberalizm görüşlerinden etkilense de birtakım farklılıkları da bünyesinde barındırmaktadır. Süreçleri “süreklilik” ilişkisi üzerinden okumak, literatürde baskın olan yöntem olarak görünse de liberalizme dair süregelen tartışmalar incelediğinde görüleceği üzere fikir düzleminde yaşanan “kopuşların” analizi, dönemin düşünsel arka planını anlama noktasında çok daha verimli bir yöntem sumaktadır. Cumhuriyet“in kurulması ile birlikte Osmanlı son döneminden devralınan siyasi tartışmaların içeriğine medeniyet ve kültür tartışmaları da eklenmiştir. Ziya Gökalp“in etkisi ile tartışmalar içerisinde kendisine sıkça yer bulan medeniyet-kültür ayrımı, birçok münevver ve politikacının erken Cumhuriyet devrindeki temel tartışma konularından birisini teşkil etmektedir. Ziya Gökalp (1995)“in medeniyet ve kültür ayrımı hülasa; Batı“nın medeniyet anlayışına yönelmenin gerekli olduğu ancak bunu yaparken de Türk kültürünün muhafaza edilmesi gerektiği anlayışıdır. Diğer bir ifade ile Gökalp“e göre kültür ve medeniyet mefhumları birbirlerinden bağımsız işleyen süreçler, olgulardır. Atatürk nazarında ise kültür ve medeniyet Gökalp“in ifade ettiği gibi birbirlerinden bu denli ayrıştırılabilecek mefhumlar değildir. Dolayısıyla Batı medeniyet dairesi içine girilecek ise bunun önemli bir ayağı da kültürel veçhede belirli ölçüde Batı kültürünün de benimsenmesini gerektirmektedir (Yılmaz, 2022: 308). Bu noktada dönemin önde gelen liberal figürlerinden Ahmet Ağaoğlu, CHF içerisinde bulunan Gökalp anlayışını benimsemiş “cemiyetçi” akıma karşı müteşebbis girişimciliği ve piyasa ekonomisini savunmuştur. Medeniyet anlayışında ise Batılı anlamda liberal ve parlamenter bir demokrasiyi de savunmuştur.

Ağaoğlu“nun “renkli” bir düşünsel kimliği vardır. Bu kimliğin oluşmasında birçok önemli etken sayılabilmekle beraber başlıca etkenler arasında Ağaoğlu“nun eğitim hayatı ve ömrü süresince tanık olduğu devrimsel süreçler gösterilebilir. Ağaoğlu Paris“te eğitim aldığı süre boyunca dinler tarihi konusunda uzman aynı zamanda liberal görüşleri ile de ünlü bir sima olan Ernest Renan“ın öğrencisi olmuştur. 1905 Rus Devrimi, 1908 İkinci Meşrutiyetin ilanı, 1917 Bolşevik Devrimi gibi olaylara yakinen tanıklık etmiştir. Söz konusu olaylara olan tanıklığı, Paris yıllarında tanıştığı ve fikirlerinden etkilendiği kişiliklerin çeşitliliği, Ağaoğlu“nun fikir dünyasının gelişiminde aktif rol oynamıştır (Türkislamoğlu, 2022: 411). Söz konusu çeşitlilik Ağaoğlu“na dair yapılan çalışmalarda da kendisini göstermektedir. Kimilerine göre “tezatlık” olarak nitelendirilebilen liberal ve milliyetçi sıfatları Ağaoğlu için aynı cümle içerisinde sarf edilebilmektedir. Kimileri onu cemiyetçilik karşıtlığı, bireyin özgürlüğüne yaptığı vurgu üzerinden salt bir “liberal” olarak yorumlarken (Yılmaz, 2022; Coşar, 2021; Gedikli Berber, 2011; Türkislamoğlu, 2022), kimileri ise Emile Durkheim etkisindeki görüşleri dolayısıyla onun liberal görüşlerinin temelinde bireyciliğin değil toplumcu anlayışın izlerinin olduğunu ifade

<sup>3</sup> Başlangıç kullanımında kavram; ABD Dış İşleri Bakanı John Hay tarafından geliştirilen 20. asrın başında ABD ve Çin ticari ilişkilerinde diğer büyük devletlerin (İngiltere, Fransa, Rusya, Japonya, Almanya) olduğu gibi eşit imkânlar dâhilinde ticari ilişkiler yürütebilmesini sağlayan dış politika anlayışı olarak kullanılmaktadır. Bu vesile ile ABD kendisine, Çin“in iktisadi varlıklarına olabildiğince ucuz bir şekilde erişim imkânı sağlamıştır. Daha sonraları kavram, ticari ilişkilerin ülkeler arasında herhangi bir zorluk olmadan serbest bir şekilde icra edilmesi anlamında da kullanmaya başlanmıştır. Detaylı bilgi için bkz: Engin Akçay ve Özdemir Akbal, “ABD Güvenlik Politikasında Söylem ve Pratik”, *Yönetim Bilimleri Dergisi*, Cilt: 11, Sayı: 22, 2013, ss. 7-29.

etmektedir (Özavcı, 2011; Haklı, 2018, Korkmaz, 2021). Cumhuriyet dönemi düşünürleri üzerindeki Durkheim etkisi, geçmiş dönem ile yaşanan en belirgin “kopuşlardan” birisini imgelemektedir.

Ahmet Ağaoğlu, yazılarında Durkheim’in “toplumsal işbölümü” kavramını hatırı sayılır bir biçimde kullanmakla birlikte toplum bilimcinin, insanların karşılıklı bağılıklarının Avrupa’da liberal politik ve iktisadi hayatın asli unsurlarını oluşturduğuna dair çözümlerini de desteklemektedir. Bununla birlikte Ağaoğlu, devletin kişilerin ve toplumun gelişimi ile bir arada tekâmül ettiğini düşünmektedir. Kişi özgürlüğü en yüksek değere sahip olduğu gibi, sosyal ahlak da bir o kadar önemlidir. Bu düşünceleri ve bunlara ek olarak toplumların giderek girift hallere doğru meyletmeleri fikri ve buna koşut olarak devlete düşen görev ve sorumlulukların da aynı oranda artış göstermesi gerektiği düşüncesi, Ağaoğlu üzerinde Durkheim’in bariz etkilerinin görüldüğü noktalar (Özavcı, 2011: 147). Bu bağlamdan irdelendiğinde, bir önceki bölümde fikirleri tartışılan Cavit Bey ile mukayese edildiğinde Ağaoğlu’nun sosyal liberalizme daha yakın olduğu ve pozitif özgürlükçü bir yaklaşıma sahip olduğu kanaati oluşmaktadır. Osmanlı son döneminde etkin olan klasik liberal düşünceden kayda değer bir farklılaşmayı beraberinde getiren sosyal liberalizm anlayışı, birey üzerinden devam ettirilen ilişkiden belli oranda kopulduğunu ve farklılaştığını göstermektedir.

Ağaoğlu’nun düşünce dünyasındaki toplumcu temele dair literatürde farklı görüşler de yok değildir. Örneğin Özdemir (2024: 150) çalışmasında Ağaoğlu’nun “*tutarlı bir liberal düşünür*” olarak kabul edilebileceğini ifade etmekle birlikte, onun erken yaşlarında Rusya’daki sosyalist yapılardan -özellikle Narodnikler<sup>4</sup>- belli ölçüde etkilendiğinin altını çizmektedir. İlâveten, Ağaoğlu düşüncelerinde her ne kadar insanı orijinine alan bir bakış açısına sahip görünse de onun düşüncesi klasik liberallerden farklı olarak kişiyi sosyal ilişkileri içerisinde anlamlandırmakta ve nihai aşamada insanın gelişiminden ziyade içtimai gelişimi öncelemektedir (Özdemir, 2024). Bittabi bu noktada devlete kritik bir önem atfetmektedir. Coşar (2021: 238) ise Ağaoğlu’nun devlete yüklediği sorumlulukları, onun “toplumcu” yönüne hiç vurgu yapmadan yorumlamaktadır. Ona göre, Ağaoğlu devlete kayda değer iki hususta sorumluluk yüklemektedir. Birincisi, toplumsal harmoniyi korumaktır. Diğer bir ifade ile devlet, içtimai huzursuzlukları gidermekle yükümlüdür. İkincisi ise katılımcı bir işleyişin teşekkül ettirilebilmesi için bireylerin bilişsel düzeylerinin geliştirilmesi maksadıyla devlet gerekli şartları sağlamak ve bireylere eğitim vermek mecburiyetindedir (Korkmaz, 2021: 33-34). Devletin bu denli sorumluluk sahibi kılınmasının altında yatan sebep ise Ağaoğlu’nun “millet” kavramını birey ile devlet arasındaki ilişkiyi tesis edecek şekilde konumlandırmasında anlaşılabilir. Millet olgusu, ortak bir dil ve tarihsel birlikteliğe sahip bireyler arasındaki bir arada yaşama isteğinden doğmaktadır. Bir arada yaşama ülküsünün millet içerisindeki her ferdin bilincinde yer edinebilmesi için de devletin ödevleri arasındadır. Son derece pozitif bir özgürlük anlayışı kurgulayan Ağaoğlu’nun devlet ve millet kavramsallaştırmasını anlamamanın anahtarı ise Coşar’a (2021: 239) göre Ağaoğlu’nun bireyin doğasında bulunan „iç ben“ ile „dış ben“in çatışmasında yatmaktadır:

“Dış ben” bireyin, kendi dışındaki tüm aktörler karşısında tavırsız olan, sorumluluk duygusundan yoksun, ego-merkezci, öz-çıkarcı yönelimli, Ağaoğlu’nun ifadesiyle “özcü” iradeyi dışlayan kimliğini temsil eder. Bu kimlik, bireyin rasyonelliğinde vücut bulur. “İç ben” ise, bireyin “dayanımcı”, “erdemli” ve “bilge” kimliğini temsil eder. Bireyin iradi faaliyetleri “iç ben”i dışa vurur. Burada üzerinde durulması gereken nokta, böyle bir birey tiplemesinin, aklın, tercihlerde somutlanan soğuk hesapçılığıyla, “...ta öteden beri oluş halinde bulunarak mütemadiyen kaynayan, yürüyen, istihaleler yapan hatıraların gölgesi” olan iradenin kendiliğindenliği arasında süregelen bir çatışmayı içermesidir.

Yukarıda ağdalı bir dille ifade edilen görüş temelde şudur; Ağaoğlu’nun birey kavramsallaştırmasında ikili benliğe sahip bir birey anlayışı hakimdir. “Dış ben” ile anlatılan bireyin klasik liberal anlayıştaki nitelendirmesi de olan rasyonel iktisadi insandır. Çıkar maksimizasyonunu kendine tek rehber edinmiş, bencil, atomize bir varlık göstererek toplumsallıktan alabildiğine uzak bir şahıs profili çizer. “İç ben” ise diğerine zıt bir biçimde dışa dönük, toplumcu yönü ağır basan, kendi varlığı ile içinde bulunduğu topluluğun varlığını kaynaştıran bir birey durumudur. Coşar (2021: 239) nazarında Ağaoğlu işte bu söz konusu ikircikli benlik anlayışı dolayısıyla devlete münhasır sorumluluklar yüklemektedir. İster Durkheim etkisi ister Narodnik hareketine olan ilgi, isterse de “benlik çatışması” gerekçesiyle olsun Ağaoğlu’nun birey özgürlüğünü konumlandığı yer, dışa dönük bir

<sup>4</sup> Narodnik Hareketi; Çarlık Rusya’sının son dönemlerinde özellikle etkili olmayı başaran, „halka doğru gidenler“ ismi ile de bilinen halkçı bir harekettir. Temelleri Herzen ve Çernişevski’nin 1800’lerin başlarında ortaya koydukları fikirlere kadar geri götürülebilen hareketin politik bir durum kazanması ise Bakunin’in üniversite gençliğine okullarını bırakıp „halka gitmelerini“ öğütlemesi ile gerçekleşmiştir. Detaylı bilgi için bkz: Haspolat, Evren. “Meşrutiyetin Üç Halkçılığı Ve Kemalist Halkçılığa Etkileri”. *Atatürk Yolu Dergisi*, no. 47 (Bahar 2011): 557-84. [https://doi.org/10.1501/Tite\\_0000000336](https://doi.org/10.1501/Tite_0000000336).

pozisyonu işaret etmektedir. Devlet de bu noktada çok önemli bir aktör hüviyeti çizmektedir. Cavit Bey'in düşünce sistemi içerisinde negatif özgürlükçü bir tavırla açıkça "gece bekçisi" rolünde bulunan devlet, Ağaoğlu'nun analizlerinde çok daha aktif bir role bürünmektedir. Bu yönüyle Ağaoğlu devlet-birey ilişkisini değerlendirirken pozitif özgürlük temasına yakın durmaktadır.

Ağaoğlu'nun yazılarında görülen "iç ben" "dış ben" çatışması her ne kadar Coşar (2021) tarafından Ağaoğlu ile sınırlı bir biçimde incelenmiş de olsa, bu dikotomide de Durkheim izleri görülebilmektedir. Durkheim'a (1973: 44) göre bir kişi bir yandan bireyciliği savunabildiği gibi aynı zamanda bireyin içinde yaşadığı toplumun bir parçası olduğunu da ifade edebilir. Durkheim bu noktada "iki" tür bireycilikten bahseder. İlki, faydacılık düşüncesinden taraf olanların ortaya koyduğu "sahte bireycilik", ikincisi ise Kant ve Rousseau tarafından çerçevesi çizilen "gerçek bireycilik"tir. Durkheim'ın sahte olarak nitelendirdiği bireycilik, bireyde egoizmi canlandırıp, güçlendirirken, "gerçek bireycilik" içtimai ahlakı yükselterek birlik ve beraberliği güçlendirir (Durkheim, 1973: 45). Ağaoğlu "iç ben" "dış ben" tartışmasını her ne kadar bireyin şahsı üzerinden yürütür görünse de kavramlara dair yapılan ayrımlar ve kavramları açıklama biçimleri, Ağaoğlu'nun Durkheim'ın kavramsallaştırmasından etkilendiği izlenimini vermektedir. Durkheim bireycilik anlayışını ahlakilik üzerine inşa eder. Onun nazarında bireye dair egosantrik bir yaklaşım sosyal anlamda en büyük tehlikelerden birini ihtiva etmektedir. Durkheim böylesi bir bireycilik anlayışına karşı devlete ve mesleki sınıflara önemli sorumluluklar yüklemiştir. Onun devlete biçtiği misyon, bireyi her türlü ahlaki yozlaşmadan kurtaracak değer ve inanç sistemini üretmek ve dahası insanları toplumsal yaşamda bir arada bulunma ve birlikte yaşama gayesinden uzaklaştıracak her türlü maniyi yok ederek bireyi ahlaki bir düzlemde özgürleştirmektir. Bu yönüyle devletin fonksiyonu bireyin kendisini tanıyarak, ahlak tasavvurunu yükseltmesi ve bu şekilde toplumla kaynaşmasıdır (Özavcı, 2011: 153). Ağaoğlu da tıpkı Durkheim gibi birey-toplum-devlet ilişkisi üçgeninin karşıtlıklar üzerinden okunmasına karşı çıkarak, etkileşimler üzerinden yaşanan gelişimi vurgulamıştır. Bu noktada devlete önemli sorumluluklar düştüğünü ifade etmekle birlikte, Durkheim gibi o da meslek gruplarının bireyin bencilliğinin azaltılması ve devlete karşı haklarının korunması noktasında kritik vazifeler üstlendiğinin altını çizmiştir (Özavcı, 2011:154-55). Bu bağlamdan hareketle Ağaoğlu'nun liberalizm anlayışının Cavit Bey gibi klasik liberal anlayış olmadığı, fikirlerinden önemli ölçüde etkilendiği Durkheim gibi sosyal liberalizme daha yakın olduğu söylenebilir.

Ağaoğlu, devlete ve meslek grupları gibi bireyle devlet arasındaki ara kurumlara vurgular yapsa da bu vurgular yine bireyin özgürleştirilmesi ile ilişkilidir. Devlete ya da bir başka otoriteye bireyin hak ve özgürlüklerini sınırlandıracak biçimde yetki verilmesini hiçbir surette onaylamamıştır. Onun birey merkezli tutumunun en belirgin biçimi Marksizm'e yönelik getirdiği eleştirilerde sarıh bir biçimde görünmektedir. Marksizm'e yönelik eleştirilerinin ana temasını Marksizm'in, bireyin hayatını nasıl yaşamak istediği ile ilgilenmemesi ve bireyin yaşamının yalnızca ekonomik saiklerle belirlendiği düşüncesinin Marksist düşünce tarafından kabul edilmesi oluşturmaktadır. Oysa Ağaoğlu bireyin yaşantısına yön veren çok daha aşkın mefhumlar olduğunu düşünmektedir. "Haysiyet", "şeref", "namus" gibi olguların insanların yaşamlarında çok önemli yerleri olabileceğini ve insanların bu mefhumlar için gerektiğinde kendi yaşamlarından dahi vazgeçebildiklerini ifade etmektedir (Haklı, 2018: 41). Bu yönüyle Ağaoğlu, Marksist düşüncenin bireyin manevi ve moral yönünü ihmal ettiği kanaatinde. Bu ihmal de insanın tabiatını anlama noktasında çok ciddi bir zaaf oluşturmaktadır. Marksizm ideolojisine karşı çıkmakla birlikte toplumcu tavrının getirdiği anlayışın bir tezahürü olarak da sermaye karşısında işçi sınıfının giderek güçsüzleştiğini belirtip, devletin bu hususta sermaye aleyhine de olsa toplumun faydasına olacak biçimde müdahil olması gerekliliğini "liberallığın bir gereği" olarak ifade etmiştir (Ağaoğlu, 1935: 2). Sermaye karşısında topluluk lehine tavır takınması ve bunu da yine birey merkezli olarak savunması Ağaoğlu'nun sosyal liberal kanatta bulunduğu ve özgürlüğün pozitif yorumcuları arasında yer aldığı bariz bir göstergesidir.

Hülasa; Ağaoğlu için herhangi bir toplulukta bir birey sağlık sorunları yaşıyorsa ya da karnını doyurma konusunda sıkıntılar yaşıyorsa bu noktada devletin bariz sorumluluğu söz konusudur. Ağaoğlu'na göre hürriyetin tam manası ile bireyler tarafından yaşanmasını mümkün kılacak güç, devletten başkası değildir. Devlet bu görevini ise ancak eğitilmiş ve müreffeh bir topluluk oluşturabilecek insanları yetiştirmek suretiyle ifa edebilir. Özdemir (2024: 148), Ağaoğlu'nun bu şekilde klasik liberal düşünceden uzaklaşarak devlete haddinden fazla görev yüklemesinin, kendi fertçi düşünce yapısından uzaklaşmak olduğunu düşünmektedir. Ancak çalışma boyunca tartışılan Ağaoğlu'nun genel düşünsel perspektifi dikkate alındığında Ağaoğlu'nun kendi düşüncelerinden hiç de uzaklaşmadığı anlaşılacaktır. Ağaoğlu, Cavit Bey gibi klasik liberal çizgide bir siyasi düşünür değildir. Ağaoğlu bireyin özgürlüğünü politik anlamda en üst noktada konumlandırmış bir aydındır.

Aynı zamanda Ağaoğlu bireyin özgürleştirilebilmesi için gerekli şartların sağlanmasının da bir zorunluluk olduğunun bilincindedir. Tek başına “müdahaleden azade olmanın” hürriyetin gerçekleşebilmesi için yeterli olduğunu düşünmemektedir. Bu yönüyle pozitif özgürlük anlayışını benimsemiş bir liberal olduğu rahatlıkla ifade edilebilir. Dahası bireyin özgürlüğünün gerçekleştirilmesi için devlete ve ara kurumlara görev vermesi ve sorumluluk yüklemesi de onun sosyal liberalizm çerçevesi içerisinde yer aldığı biçimindeki yorumu destekler niteliktedir.

## SONUÇ

Türk siyasal ve düşünce hayatı üzerine yapılan çalışmaların önemli bir kısmında, sırasıyla Jön Türkler, İttihat ve Terakki dönemlerinde gerçekleştirilen tartışmaların, politikaların ya da gerçekleştirilmesi planlanan iktisadi, siyasi ve sosyal projelerin, Cumhuriyet devri politik ve düşünce hayatına doğrudan aktarıldığı veya bunların mantıksal devamı oldukları fikri savunulmaktadır (Zürcher, 2000; Heper, 2006; İnsel, 2001; Mardin, 1973; Kahraman, 2008). “Süreklilik” üzerinden yapılan bu okumalar gerçekliğin ancak sınırlı bir çehresine ışık tutabilmektedir. İki dönem arasındaki “süreklilikler” gözle görülür bir biçimde açık olmakla birlikte aynı zamanda iki dönem arasında bariz “kopuşlar” ve farklılıklar da söz konusudur. Çalışmada Jön Türkler – İttihat ve Terakki dönemlerinde gerçekleştirilen liberalizm tartışmaları ile Cumhuriyet dönemi liberalizm fikrinin her iki dönemin önde gelen iki ismi üzerinden “süreklilik” ve “kopuş” ilişkileri incelenmiştir. Osmanlı son dönemi liberal anlayışı ve politika üretme biçimi içerisinde sarıh bir biçimde görülen klasik liberalizm anlayışının ağırlığına karşılık, Cumhuriyet dönemi liberalizm tartışmalarında sosyal liberalizmin etkisi irdelenmiştir. Her iki dönem için “süreklilik” bağlamında bireye biçilen merkezi rol eş değer olmakla birlikte, bireyin özgürlüğü bağlamında negatif-pozitif özgürlük farklılaşması mevzubahis iki dönem arasındaki “kopuş” temsil etmektedir.

Cavit Bey’in politik ve düşün hayatında açıkça izleri sürülen negatif özgürlük anlayışı Osmanlı son dönemi liberal düşüncesinin de genel halet-i ruhiyesini gözler önüne sermektedir. Bireye, dışsal herhangi bir müdahalenin bariz biçimde reddedildiği anlayışta, devlet de bu anlayışın doğal bir uzantısı olarak “gece bekçisi” biçiminde kabul edilmiştir (Karaman, 2021: 91). Buna karşın erken Cumhuriyet dönemi liberal anlayışının en önemli temsilcisi kabul edilen ve fikirlerinin ağırlığının yönetici çevrenin politika üretim süreçlerini sarıh bir biçimde etkilediği görülen Ahmet Ağaoğlu’nun özgürlük düşüncesi, bireyin özgürleşebilmesi için dışsal etkenlerin (devlet, meslek grupları) de işin içerisine dahil edilmesi taraftarıdır (Özavcı, 2011: 154). Bu bağlamdan hareketle söylenebilir ki; Osmanlı son dönemi ile Cumhuriyet erken dönemi liberalizm anlayışlarında birey merkezli düşünce biçimi dolayısıyla “süreklilik” ilişkisi bulunmakla birlikte, iki dönemin bireyin özgürlüğüne dair tasavvurlarının farklılığı ve bu farklılığın bir getirisi olarak devlete biçtikleri misyon bakımından farklı liberalizm akımları (klasik liberalizm – sosyal liberalizm) içerisinde bulunmaları dikkate alındığında, iki dönem arasındaki “kopuş” ilişkisi de gözlemlenmektedir.

Yalnızca Türk siyasal ve düşün hayatı için geçerli olmamakla birlikte, herhangi bir tarih okumasında sadece “süreklilik” ilişkisi ön plana çıkarılarak bir çalışma yapılması, “indirgemecilik” problemini beraberinde getirmektedir. Gerçekliğin sadece belirli bir yönü öne çıkarılmak suretiyle geri kalanların hasır altı edilmesi tehlikesi ile karşı karşıya kalılabilmektedir. Bu yönüyle siyaset, iktisat ya da düşünce tarihi üzerine yapılacak çalışmaların “süreklilik” ilişkileri ile birlikte “kopuşları” ve farklılıkları da göz önüne alarak yapılması, gerçekleştirilen çalışmanın salihyeti açısından büyük bir önem arz etmektedir. Aksi takdirde “indirgemeci” bir tavrın ortaya çıkaracağı sorunlarla yüzleşmek işten bile değildir. Türkiye’de liberalizm tartışmalarının günümüzde dahi ana eksenini ihtiva eden iki dönemin kavramsal mukayesesi üzerinden yapılan bu çalışmada dahi açık bir biçimde görülmektedir ki; tarihsel süreçlerin tek taraflı okumalarının yapılması, tarihe ışık tutacak birçok detayın atlanabilmesine, üzerinin örtülmesine ya da yanlış yorumlanabilmesine yol açabilmektedir. Görüşlerin ve politikaların arasındaki nüansların gerçeğe uygun analiz edilememesi, tarihi şahsiyetlerin ve onlar tarafından yapılmaya çalışılanların da hakikatten uzak bir şekilde kavranmasına sebebiyet vereceği gibi, bu kişilerin ve yaptıklarının da gerçek değerinin anlaşılabilmesi gibi sorunlar yaratabilir.

## KAYNAKÇA

Ağaoğlu, A. (1935). “Demokrasi ve Devletçilik”, Cumhuriyet Gazetesi, 06.06.1935.

AKÇAY, E. ve AKBAL, Ö. (2013). “ABD Güvenlik Politikasında Söylem ve Pratik”, Yönetim Bilimleri Dergisi, Cilt: 11, Sayı: 22, 7-29.

- AROL, F. H. (2021). "Mehmet Cavit Bey", Modern Türkiye'de Siyasi Düşünce Cilt 7: Liberalizm, (Edt. Tanıl Bora ve Murat Gültekingil), İletişim Yayınları: İstanbul, 48-65.
- BERLİN, I. (1969). "Two Concepts of Liberty", Four Essays On Liberty, Oxford, England: Oxford University Press, p. 118-172.
- BIÇAKCI, H. (2019). "Osmanlıdan Günümüze Liberalizm ve Liberal Partiler", Akademik Bakış Uluslararası Hakemli Sosyal Bilimler Dergisi (74), 171-184.
- COŞAR, S. (2021). "Ahmet Ağaoğlu", Modern Türkiye'de Siyasi Düşünce Cilt 7: Liberalizm, (Edt. Tanıl Bora ve Murat Gültekingil), İletişim Yayınları: İstanbul, 236- 242.
- DOĞAN, A. (2021). "Ulum-u İktisadiye ve İhtimaiye Mecmuası"nda Liberal Anlayış", Modern Türkiye'de Siyasi Düşünce Cilt 7: Liberalizm, (Edt. Tanıl Bora ve Murat Gültekingil), İletişim Yayınları: İstanbul, 75-83.
- DURKHEİM, E. (1973). On Morality and Society - Selected Writings, (Edited by Robert N. Bellah), The University of Chicago Press: Chicago and London.
- ERCOŞKUN, B. (2019). "Tarihsel bir perspektiften Türkiye'de Liberalizm", Akademik Bakış Uluslararası Hakemli Sosyal Bilimler Dergisi, (72), 105-122.
- ERDOĞAN, M. (2021). "Liberalizm ve Türkiye'deki Serüveni", Modern Türkiye'de Siyasi Düşünce Cilt 7: Liberalizm, (Edt. Tanıl Bora ve Murat Gültekingil), İletişim Yayınları: İstanbul, 23-40.
- GEDİKLİ BERBER, Ş. (2011). "Osmanlı'nın Son Döneminden Cumhuriyet'in İlk Yıllarına Liberalizm-Devletçilik Çatışması", Atatürk Araştırma Merkezi Dergisi, 27(80), 209-240.
- GÖKALP, Z. (1995). Hars ve Medeniyet, Toker Yayınları: İstanbul.
- HAKLI, S. Z. (2018). "Erken Dönem Cumhuriyet'te Ahmet Ağaoğlu'nun Kemalizm'i Liberal Perspektiften Yorumlama Çalışmaları", Liberal Düşünce Dergisi, 23(90), 35-57.
- HASPOLAT, E. (2011). "Meşrutiyetin Üç Halkçılığı ve Kemalist Halkçılığa Etkileri", Atatürk Yolu Dergisi, No. 47, 557-84.
- HEPER, M. (2006). Türkiye'de Devlet Geleneği, 2. Baskı, Doğu Batı Yayınları: Ankara.
- İNSEL, A. (2001). Türkiye Toplumunun Bunalımı, Birikim Yayınları: İstanbul.
- İNSEL, A. (2021). "Türkiye'de Liberalizm Kavramının Soyçizgisi", Modern Türkiye'de Siyasi Düşünce Cilt 7: Liberalizm, (Edt. Tanıl Bora ve Murat Gültekingil), İletişim Yayınları: İstanbul, 41-74.
- KAHRAMAN, H. B. (2008). Türk Siyasetinin Yapısal Analizi – I, Agora Kitaplığı: İstanbul.
- KARAMAN, D. (2021). "Ulum-u İktisadiye ve İhtimaiye Mecmuası", Modern Türkiye'de Siyasi Düşünce Cilt 7: Liberalizm, (Edt. Tanıl Bora ve Murat Gültekingil), İletişim Yayınları: İstanbul, 84-102.
- KORKMAZ, Ş. (2021). "Erken Cumhuriyet Döneminde Devletçilik: Ahmet Ağaoğlu ve Kadro Hareketi", Uluslararası Politik Araştırmalar Dergisi, 7(3), 27-39.
- LOCKE, J. (2012). Yönetim Üzerine İki İnceleme Sivil Yönetimin Gerçek Kökeni Boyutu ve Amacı Üzerine Bir Deneme, Çev: Fahri Bakırcı, 2. Baskı, Ebabel Yayınları: Ankara.
- MARDİN, Ş. (1973). "Center-Periphery Relations: A Key to Turkish Politics?", Daedalus, Vol. 102, No. 1, Post-Traditional Societies, 169-190.
- MARDİN, Ş. (2004). Jön Türklerin Siyasi Fikirleri, İletişim Yayınları: İstanbul.
- MARDİN, Ş. (2020). Türkiye'de Toplum ve Siyaset Makaleler 1, 24. Baskı, İletişim Yayınları: İstanbul.
- MEHMET CAVİT BEY. (2001). İktisat İlmi, Çev: Sema Alpun Çakmak, Liberte Yayınları: İstanbul.
- NELSON, E. (2005). "Liberty: One Concept Too Many?", Political Theory, Vol. 33, No.1, pp. 58-78.
- ÖZAVCI, H. O. (2011). "Düşünce Tarihi Merceğinden: Türkiye'de Liberalizm", Doğu-Batı, No.57, 137-174.
- ÖZAVCI, O. H. (2012). "Liberalism in the Turkish Context and its Historiography: Past and Present", Anatolian Studies, 62, 141-151.

- ÖZDEMİR, C. (2024). “Erken Cumhuriyet Döneminde Liberal Bir Portre: Ahmet Ağaoğlu”, Akademik Araştırmalar ve Çalışmalar Dergisi (AKAD), 16(30), 138-152.
- RİCARDO, D. (2014). Siyasal İktisadın ve Vergilendirmenin İlkeleri, Çev: Barış Zeren, Türkiye İş Bankası Kültür Yayınları: İstanbul.
- ROSE, J. H. (1922). “Great Britain and the Eastern Question”, The Journal of International Relations, Vol. 12, No. 3, pp. 307-319.
- SELİGMAN, E. R. A. and HOLLANDER, J. H. (1911). “Ricardo and Torrens”, The Economic Journal, Vol. 21, No. 83, pp. 448-468.
- SEYİTDANLIOĞLU, M. (1996). “Türkiye’de Liberal Düşüncenin Doğuşu ve Gelişimi”, Liberal Düşünce, Yıl: 1, 103-121.
- SMİTH, A. (2010). Milletlerin Zenginliği, Çev: Haldun Derin, Türkiye İş Bankası Kültür Yayınları: İstanbul.
- SPECTOR, H. (2010). “Four Conceptions of Freedom”, Political Theory, 38(6), pp. 780-808.
- TOK, N. (2014). “Siyasal İdeolojiler”, Siyaset Bilimi, (Edt. Halis Çetin), 4. Baskı, Orion Kitabevi: Ankara, 169-255.
- TOPRAK, Z. (1995). Türkiye’de Ekonomi ve Toplum (1908-1950) Milli İktisat-Milli Burjuvazi, Tarih Vakfı Yurt Yayınları: İstanbul.
- TÜRKİSLAMOĞLU, E. (2022). “Kadrocular ve Ahmet Ağaoğlu Tartışmaları”, Tarih Araştırmaları Dergisi, 41(72), 403-438.
- YILMAZ, M. (2022). “Ahmet Ağaoğlu”, Modern Türkiye’de Siyasi Düşünce Cilt 3: Modernleşme ve Batıcılık, (Edt. Tanıl Bora ve Murat Gültekingil), İletişim Yayınları: İstanbul, 304-313.
- ZÜRCHER, E. J. (2000). Modernleşen Türkiye’nin Tarihi, 7. Baskı, İletişim Yayınları: İstanbul.

## **Kentsiz Kentleşme – Yurttaşlığın Yükselişi ve Çöküşü (Kitap Tanıtımı)**

*Urbanization without cities – The Rise and Decline of Citizenship (Book launches)*

**Öner Yusuf TOROMAN**  
Niğde Ömer Halisdemir Üniversitesi, Prof. Dr.,  
otoraman@ohu.edu.tr  
<https://orcid.org/0000-0003-3585-7023>

Makale Başvuru Tarihi : 07.11.2024  
Makale Kabul Tarihi : 10.12.2024  
Makale Türü: Kitap Tanıtımı

Boohchin, M. (2017), Çev. Burak Özyalçın, Sümer Yayıncılık, 2.Baskı, 456 s.

### **TANITIM**

Günümüzde politika, kentsel ve katılımcı özünden koparılıp “devlete” indirgenmiş, yurttaşlar vergi mükellefi birer “seçmen”e dönüştürülerek etkisizleştirilmiştir. Toplumsal sorunlarda söz sahibi olan bir zamanların aktif yurttaşı, giderek eylemsizleştirilmiş, düşünsel becerileri azalmış, umursamazlığı artmış, bütün etkinliğini alışveriş, moda, görünüş ve kariyer gibi alanlarda göstermeye başlamıştır. Ne devletin ne de onun doğrudan uzantısı olan politik partilerin halk ile doğrudan bağı kalmamıştır. Demokrasi kavramının doğuşu ve gelişimine katkısı olan kentler, ulus-devletin yarattığı kentleşme denen süreçte homojen, mekanik ve kâr hırsının her şeyin önüne geçtiği bir pazar halini almıştır. Halk kültürü sentetikleşmiş, insan ilişkilerinde evlilik bir “yatırım”a, çocuk yetiştirme “iş”e, hayat bir “bilanço”ya, idealler “satın alınabilir şeyler”e, yerleşimler ise “işletme”ye dönüşmüştür. Doğal hayatı ve insani toplulukları yok ederek ulus-devleti güçlendiren kentleşme anlayışlarına karşı bir yerel yönetim programını tartışmaya açan yazar yerel yönetim kurumlarını birbiriyle uyum içinde çalışılabilecek biçimde yeniden yapılandırmaktan; insan ilişkilerinde dayanışma içeren yaratıcılıktan, ulus-devletin yerine politik açıdan konfederasyon sistemine dayanan yerel yönetimlerden; insanlık ile doğa arasında katılımcı, hiyerarşik olmayan yeni bir ilişki kurmaktan; kenti yeni bir etik birlik, bireyin insani bir ölçekte güçlendirildiği, katılımcı ve ekolojik bir karar sistemi ile yurttaşlık kültürünün tek kaynağı olarak yeniden kurgulanmasından söz etmektedir.

1921 yılında New York’ta doğan Murray Bookchin, gençlik döneminde Genç Komünistler Birliği içinde yer alarak siyasi faaliyetler içerisinde yer almış, 1940’larda sendikal hareketlere, 60’lı yıllarda Yeni Sol harekete aktif olarak katılmıştır. 1974 yılında Toplumsal Ekoloji Enstitüsü’nün kuruluşuna katılan ve yöneticilik yapan yazar, emekli öğretim üyesi sıfatıyla gerek bu enstitüde gerekse New Jersey Ramapo Koleji’nde dersler vermiştir. 2006 yılında yaşama veda eden yazarın çok sayıda kitabı bulunmaktadır. Türkiye’de Kentsiz Kentleşme 1999 yılında ilk defa Ayrıntı Yayınları tarafından yayınlanmıştır.

Kentsiz Kentleşme – Yurttaşlığın Yükselişi ve Çöküşü isimli kitabın 2. Baskısı 2017 yılında yayınlanmıştır. Kitap, zamanımızda kentlerin yaşadığı bunalımın, kenti ve kırsal kesimi ölümcül bir tehditle karşı karşıya bırakan görece yeni, kanser gibi bir fenomenden yani kentleşmeden kaynaklandığını, bir zamanlar kent yaşamına ve yurttaşlığa damgasını vurmuş olan katılımcı yurttaşlık kurumlarına duyarlılığı yeniden uyandırmak, kentleşmenin kentleri ve kırsal kesimi maruz bıraktığı muazzam yıkıma karşı yurttaşlık yaşamı ve yurttaşlık duyarlılığı ideallerini kurtarmak ve ekolojik bir politikanın nasıl geliştirilebileceği konusundaki düşüncelerini yer verdiğini ifade ettiği Önsöz bölümünden sonra “Giriş” ve “Kent Karşıtı Kentleşme”, “Kableden Kente”, “Politika Oluşturulması”,



“Yurttaşlık İdeali”, “Yurttaş Özgürlüğü Modelleri”, “Politikadan Devlet Yönetimine”, “Kentleşmenin Toplumsal Ekolojisi”, “Yeni Yerel Yönetim Gündemi” olmak üzere sekiz bölümden oluşmakta ve “Konfederasyonun Anlamı” başlıklı ek ile sona ermektedir.

Giriş bölümünde yazar kitaptaki amacını kent ve yurttaşı toplumsal ekoloji dilinde yeniden tanımlamak olarak ifade etmektedir. Kırsal, kent ve anakent tarifleri yaparak, kent tanımının toplumsal potansiyellerin, bunların gelişim evrelerinin, geleneklerin, kültürün ve yerleşik bir insan topluluğuna zıt özelliklerin birikimci gelişimini ya da diyalektiğini içerdiğini ayrıca vurgulamaktadır. Yazar kitabın büyük bir bölümünde süreçsel kent tanımlarını oluşturmaya çalıştığını, bir toplumsal ekolojist ve eko-anarşist olarak kendini tanımladığını ve kentin ekolojik girişim boyutuyla da incelenmesi gerektiğine inandığını belirtmektedir.

“Kent Karşıtı Kentleşme” bölümünde kent ve kırsal kesim arasındaki çatışmaların tarihsel dönemlerinden söz ederek, kentleşmenin her iki kavramı da yok ettiğini, kentleşmenin kent kavramıyla ters düştüğüne vurgu yapmaktadır. Yazara göre geçmişte kentler birer yürek topluluklar olmuş ve iyilikle dolu, erdemli ve dürüst bir yaşamı ifade etmiştir. Günümüzde ise iyi bir yurttaşın yasalara uyan, vergisini ödeyen, önceden seçilmiş adaylara oy veren, kendisini ilgilendirmeyen konulara karışmayan bir davranış biçimine dönüştüğünü ve politik açıdan bunun aranan bir özellik olduğunu belirtmektedir. Yazara göre Atina’da ortaya çıkan kentlilik, yurttaşlık ve politika ideali modern çağ için ciddi bir öneri oluşturmaktadır.

“Kabileden Kente” başlıklı ikinci bölümün başlangıcında toprağın işlenmesiyle birlikte yiyecek fazlası oluşmasının kent olgusunu ortaya çıkardığını, tarihte kritik bir kitleye ulaştığında kent olmaya hak kazandığı anlatılmaktadır. Bu bölümde, özellikle Anadolu’daki Çatalhöyük örneği üzerinden ilerleyen yazar, bu kentin varlığını uzun süre sürdürmesini dinsel nedenlere bağlamaktadır. James Mellaart’tan alıntılanarak bu yerleşim yerindeki 139 yapıdan en az kırkının türbe olduğunu ve şehrin dinsel sanat eserleriyle süslü olduğunu, halkın önceliğinin kültürel gereksinimlerini karşılamak olduğunu, nüfusun kendini dinsel ritüellere adanmış olduğunu belirtmektedir. Yazar ilk kentlerin ideolojilere dayalı yaratılar olduğu fikrini açık etmekte, birlik ruhu ile birbirine sıkı sıkıya bağlı, karmaşık ailesel topluluklardan oluşan, kabilesel yoğunluklu, ekolojik yönelimli ve eşitlikçi bir karakter taşıdığını öne sürmektedir.

“Politika Yaratılması” başlıklı üçüncü bölümün başlangıcında yazar politikanın günümüzde insanları kontrol etmek için kullanılan bir araç, insanlara hükmedilmesi için kullanılan ahlak dışı bir metot olarak tanımlamaktadır. Atina demokrasisinde insanın aklı ve konuşması ile (logos) hayvanlıktan insanlığa geçtiğini, polis’in iyi bir yaşam uğruna kurulduğunu, polis sakinlerinin ilgi alanlarını yurttaşlığa ilişkin erdem ve kötülükler olarak belirtmektedir. Polis’in en iyi yönetim şeklinin, toplumun etik ve maddi açıdan en değerli tabakasının, idari işleri herkesin çıkarını koruyacak şekilde üstlendiği bir sistem olduğunu ifade etmektedir. Daha sonra tarihsel süreçte demokrasi ve cumhuriyet ayırımı söz eden yazar, Roma döneminden bahisle politikacıların hiçbir zaman, ezilenlere ve sıradan insanların kötü durumlarına yönelik bir duyarlılık göstermediğini aktarmaktadır. Sonuçta, Atina ve Roma’nın demokrasi ve cumhuriyetin efsanevi modelleri haline geldiğinden söz etmektedir. Daha sonra ideolojik bakışla, 16. yy.’dan itibaren ulus devletlerin politik görüş alışverişinin çerçevesini büyük oranda değiştirdiğini, milliyetçiliğin ve ulus devletin kent üzerindeki ideolojik hâkimiyetini vurgulayarak politika ile devlet yönetimi arasındaki karmaşanın günümüzde de devam ettiğinden bahisle kent ile onun yarattığı yurttaşlık arasındaki ilişkinin görmezden geldiğini belirtir.

“Yurttaşlık İdeali” başlıklı dördüncü bölümünün girişinde politikanın toplumsal ya da devletçi olmayan benzersiz bir özyönetim olarak tanımlanmasının ancak kent ile mümkün olduğunu ve politik alanın kendi kendini yöneten bir varlık olarak yurttaşın çabaları ile mümkün olduğunu belirtmektedir. Atina’da yurttaşlığın eğitici, etik ve politik nitelikteki bir olgunlaşma süreci olduğunu ve agoranın yurttaşlığı gündelik yaşam uygulaması haline getirdiğini ve polis’in içinde yer alan gerçek bir ekolojik topluluğa alan oluşturduğunu nihayetinde Atinalıların politik bir halk olduğuna dair şüphe götürmediğini ifade etmektedir. Werner Jaeger’e atıfla Atina’nın aristokrasiyi yok etmediğini ancak bütün yurttaş kitlesini bir aristokrasiye çevirmeye çalıştığını aktarmaktadır. Bu dönemde yurttaşlık toplumsal bir özellik, yaratıcı bir sanat ve kamuya ait bir kült haline gelmiştir. Yine, Atina’daki “topluluk” kavramının sürekli bir birlikte yaşama etkinliği olarak görüldüğünü, ancak Atina polis’i üzerinde yurttaşlık idealinde bazı sorunların olduğunu da (kadınlara ve yabancılara bakış gibi) kabul

etmek gerektiğini belirtmektedir. Sonuçta, Atina ve Roma kent örneklerinin bize model oluşturabilecek bir miras bıraktığını ve günümüzde kimliğimizi ve politik özgürlüğümüzü tehdit eden yayılcı kentleşmeyi de görmemiz gerektiğini ifade etmektedir.

“Yurttaş Özgürlüğü Modelleri” başlığında yazar kentin kırılğan bir maddi tabana sahip olduğunu, kuraklık, sel baskını vb. felaketlerin büyük kentlerin çökmesine veya yok olmasına yol açtığını, ancak kendini beğenmiş Babil ve Pers İmparatorluklarının kentlerin ölümsüz olduğuna dair inanışa sahip olduklarını belirtmektedir. Öte yandan, Yunanlılarda kentsel yaşamın kentteki politik yaşama açık bir şekilde damga vurduğunu, Polisin kente bir yaratıcılık kazandırdığını, yurttaşlık yaşamını bir sanat haline getirdiğini oysa Roma’da karmaşık bir devlet örgütü haline gelen kentin Akdeniz toplumunu sömürüp kendi kendini yok eden bir mekanizmaya dönüştüğünü ifade etmektedir. İtalyan kent devletlerinin ise Avrupa’daki kentlerin gelişimine bir model teşkil ettiğini, organiklik ve olgunluk duygusunun sezildiğini, İtalyan komününün resmi bir sadakat yemini ile birbirine bağlı kent sakinlerinin oluşturduğu bir birliği ifade ettiğini, komün içindeki mahallelerin oluşturduğu yapının gevşek bir konfederasyon olarak tanımlanabileceğini aktarmaktadır. Yazar, soylu sınıf (nobilita) ile zengin popolo arasında çatışma olduğu, Halk komününün bir elinde silahı diğerinde sanatı için gerekli aletleri bulunan politik açıdan kendine güvenli ve gücünün bilincinde olan yeni bir insan türü (birey bilinçliliği) yarattığına yer vermektedir.

“Politikadan Devlet Yönetimine” başlığında kentleşmenin, kent olmaya karşıt nitelikte bir süreç olduğuna ve bu sürecin insanları farkında olmayan sessiz kurbanlar haline geldiğini oysa hiçbir gelişme sürecinin “kaçınılmaz” olmadığına vurgu yapmaktadır. Modern kent toplumuna giden süreçte ulus devletlerin ortaya çıkışıyla (14 ve 15. yy.) özellikle kıtadaki kırsal ve kentlerde değişen ittifaklar ve çatışmalar olduğunu, ulus temeline dayalı merkezî bir devlet organının hala büyük ölçüde geleneklere dayandığını, devletin tarihsel açıdan ulustan önce ortaya çıktığına vurgu yapmaktadır. İlerleyen bölümde devletin son derece derli toplu bir bütün olduğunu ancak devletin yerel yönetim düzeyindeki kurumlarda kendini çok az gösterdiğini, eyalet ya da idari bölgelerde yönetimde çok daha etkili olduğunu vurgulamaktadır. Devletlerin giderek seküler bir hal aldığını ve geleneklere göre “devletin başı”nda oturan feodal bey ya da kralın, Tanrı’nın hükmüyle ya da tanrısal niteliklere dayanarak “halkının babası” olmaya devam ettiğini belirtmektedir. Konfederasyonların ve kent birliklerinin tarihinin eski Yunana kadar uzandığını, Yunan konfederasyonlarının halk meclisine sahip olduğunu ve konfederasyon idealinin Paris komünü ile kısa bir süre parlak dönem geçirmesine ve komünün (kent meclisi) Fransa’nın tüm kentlerini bir kentler konfederasyonunun çatısı altında birleştirme çağrısına karşın iki aylık süre sonunda 3.Cumhuriyetçilerin birlikleri tarafından yok edildiğini, Komüncülerin kent delegasyonundan oluşan bir parlamento (Cortes) kurulup yerel yönetim esaslı bir demokrasi talebinde bulduklarını aktarmaktadır.

“Kentleşmenin Toplumsal Ekolojisi” başlığında kapitalizmin kent üzerinde etkisinin felaketin ötesinde olduğunu, endüstriyel kapitalizmin 19.yy.’da bir pazar ekonomisi yarattığını ve kentlerin sadece bölgesel biçimlerini değil, kültürel bütünlüklerini ve benzersizliklerini de yitirmiş olduğundan söz etmektedir. Kentleşme, modern dünyanın uğradığı tarihi ekolojik bozulmanın bir simgesi ve gereği olarak ele alındığında, organik nitelikteki insani ve yaşamsal ilişkilerin sentetik ilişkilere dönüşmesinin simgesi halini almıştır. Günümüzdeki bunalım, politik yaşamda ve yurttaşlarda, insan topluluklarında ve bireysellikte çöküş olarak nitelendirilebilir. Kurtuluşun ise sorunların kaynağı olan “üst kesimden” değil, aşağıdan, belediye düzeyinden gelmesi gerekir. Kentleşme yayıldıkça, onu yönetmek için gerekli devlet mekanizması da büyümekte, ulus devlet, giderek totaliter bir devlete benzemeye başlamaktadır. Özelleştirilmiş birey ise egoizm ve korku altında bir tüketici olmaktan çok giderek birçok ticari maldan biri olmaya başlamaktadır.

Kitabın en geniş bölümü olan “Yeni Yerel Yönetim Gündemi” bölümünde insanlığın toplumsal yanının politik yanından, politikayı ise devletten ayırmak gerektiğini, ikisinin karıştırılmasının karmaşa yarattığını, ulus devlet için en büyük tehdidin yerel yönetim ve yurttaş özgürlüğüne yönelik talepler olduğunu ifade etmektedir. Yerel yönetim özgürlüğü, politik özgürlüğün tabanını, politik özgürlük ise bireysel özgürlüğün tabanının oluşturur. Bu bölümde ayrıca demokrasi ile cumhuriyetçi görüşün farkı belirtilmekte ve ikisinin uyumadığına vurgu yapılmaktadır. Demokratik süreç için yurttaşlığın doğasının ve klasik manadaki politikanın tekrar oluşturulması gerekmektedir. Yerel topluluğun bir parçası olmadan “yurttaş olmak”, politik benliği yok eder, oysa akılcı ve özgür bir

toplumun gerçek bileşenleri -paradoksal olarak- bireysel değil toplumsal nitelik taşır. Sonuç olarak yerel topluluk bağlamından, karşılıklı yardımlaşma ve organik ilişkilerden yoksun kalan “otonom birey”, karakter oluşum sürecinden kopar. Yazar, özgürlükçü bir yerel yönetim projesi önermekte, yapılması gerekenleri ise başta yurttaşlar meclisinin yeniden yaşama geçirilmesi ve bu meclislerin birbiriyle konuşmasını sağlamak olduğunu bunun da konfederasyon oluşturmak anlamına geldiğini, ekonominin yerel yönetimler eline verilmesiyle de ekonominin bir bütün olarak kamusal alanın yörüngesine sokulacağını belirtmektedir. Sonuçta, yurttaşlığın yeniden canlanması, halkçı kent kurumları, yeni bir tür ekonomi ve konfederasyon ağıyla bir karşı güç olarak devletin ve büyük şirketlerin giderek artan merkeziyetçiliğinin durdurulup tersine çevirebilen bir ikili iktidarı kapsayan yeni bir politik kültürün kafalarda canlandırılmasının mümkün olacağına olan inancını belirtmektedir.

“Konfederasyonun Anlamı” başlıklı Ek bölümünde konuyu dört alt başlıkta ele alan yazar „Ademi-Merkeziyetçilik ve Kendine Yeterlilik“ alt başlığında yerel ve bölgesel kaynakların kullanılması, ekoteknolojilerin uygulanması, tüketimin akılcı ve sağlıklı bir çizgide yeniden ölçeklendirilmesi ve kısa sürede bozulan mallar yerine dayanıklı mallar ortaya çıkaracak kaliteli bir üretime önem verilmesiyle, uluslararası işbölümünün büyük ölçüde zayıflatılabileceği üzerinde durmaktadır. „Ademi Merkeziyetçiliğin Sorunları“ alt başlığında dünyayı diğer insanlarla ve diğer yaşam biçimleriyle paylaşmamıza olanak sağlayacak bir yol bulmamız gerektiğini vurgulamakta; ademi-merkezileşme, yerellik, özyeterlilik ve hatta konfedere sistemin akılcı ekolojik bir toplum oluşturulması için bir garanti olmadığına da işaret etmektedir. „Konfederalizm ve Karşılıklı Bağımlılık“ alt başlığında ise Konfederasyon nedir? sorusuna karşılık “idari meclislerden oluşan bir ağ yapı” şeklinde cevap vermektedir. Bu meclislerin üyeleri ya da delegelerin çeşitli köy, kasaba ve hatta büyük kentlerin mahallelerindeki yüz yüze demokratik halk meclisleri tarafından seçildiğini, ancak bu meclislerin politika oluşturma işlevine sahip olmadığını, politika oluşturma ile bunların koordinasyonu ve icrasının kesin bir ayırımla ayrıldığını, idare ve koordinasyonun konfederal konseylerin yetki alanında bulunduğunu belirtmektedir. Sonuçta, gücün yukarıdan aşağıya doğru değil, aşağıdan yukarı doğru aktığını, en tepedeki federal konseyin gücü en az olduğunu belirtmekte, ekonominin bir konfederasyon çerçevesinde yerel yönetimlerin eline verilmesi gerekliliğini öne çıkarmaktadır. Konfederasyonun, âdemi-merkeziyetçilik, yerellik, kendine yeterlilik ve karşılıklı bağımlılıktan oluşan bir bileşim olduğunu, tıpkı Yunanlıların paideia adını verdikleri ahlaki eğitim ve karakter oluşturma sürecinin de bu bileşimin bir parçası olduğuna işaret etmektedir. „İkili İktidar Olarak Konfederasyon“ alt başlığında, yoğun nüfuslu, giderek yayılan, aşırı büyüklükteki varlıkların kurumsal yönden parçalara bölünerek, yerlerine insani boyutlar taşıyan ve katılımcı bir demokrasiye olanak sağlayan sahici yerel yönetimlerin oluşturulması gerektiğini, kendilerini devletvari yapılara dönüştüren kentlerde, bu sayede politikanın özgürlükçü bir çizgide gerçekleştirilmesine olanak verecek serbest bir alan bulunacağından söz etmektedir. Bu alt başlıkta ABD’den örnekler vererek (Los Angeles, New York) muazzam boyuttaki bu kentlerin âdemi-merkeziyetçi bir hale getirilip sahici yerel yönetimlere ve sonunda komünlere bölünmesinin uzun zaman alacağını ve büyük çaba gerektirdiği üzerinde durmakta ancak sonunda kurumsal âdemi-merkeziyetçileştirmenin tam olarak gerçekleştirilebileceğine olan inancını belirtmektedir.

## KAYNAKÇA

BOOKCHİN, Murray (2017), Kentsiz Kentleşme – Yurttaşlığın Yükselişi ve Çöküşü, Sümer Yayıncılık, İstanbul, 2. Baskı.

# Turizm Fakültesi Öğrencilerinde Duygusal Zekanın Girişimci Kişilik Üzerindeki Etkisinin Analizi: Bir Anadolu Üniversitesi Örneği

*Analysing the Effect of Emotional Intelligence on Entrepreneurial Personality in Tourism Faculty Students: An Anatolian University Case*

**Muhammed MARUF**

Doç. Dr., Kırşehir Ahi Evran Üniversitesi,  
drahmetmaruf@gmail.com,  
<https://orcid.org/0000-0002-5388-639X>

Makale Başvuru Tarihi : 26.10.2024

Makale Kabul Tarihi : 15.12.2024

Makale Türü : Araştırma Makalesi

## Anahtar

### Kelimeler:

Duygusal Zeka

Girişimcilik

YEM

## ÖZET

Duygusal zekâ kişinin kendisinin ve etrafındaki insanların duygularını tanıma, yönlendirme ve amaç doğrultusunda duygulardan yararlanma becerisi olarak ifade edilmektedir. Literatürde lider kişiliğe sahip insanlarda olması gereken vasıflardan birisi olan duygusal zekanın girişimcilik, girişimcilik eğilimi ve girişimcilik niyeti üzerine etkisini gösteren çok sayıda ampirik bulgu mevcuttur. Duygusal zekanın girişimci kişilik üzerindeki etkisini analiz eden çalışmalar ise oldukça sınırlıdır. Bu çalışmada Anadolu'da bulunan köklü bir üniversitenin Turizm Fakültesi öğrencilerinde duygusal zekanın girişimci kişilik özellikleri üzerindeki etkisinin analiz edilmesi amaçlanmıştır. Bu amaçla öğrencilere yönelik duygusal zekâ ölçeği ve girişimci kişilik özellikleri ölçeğini içeren bir anket uygulanmıştır. Elde edilen verilere uygulanan yapısal eşitlik modeli sonuçlarına göre; duygusal zeka ölçeği alt boyutlarının girişimci kişilik özelliklerinden risk alma eğilimi, yenilikçilik ve kendine güven üzerinde anlamlı etkisi olduğu, başarı ihtiyacı ve belirsizliğe karşı tolerans üzerinde ise anlamlı etkisinin olmadığı görülmüştür.

## ABSTRACT

### Keywords:

Emotional  
Intelligence

Entrepreneurship

SEM

Emotional intelligence is defined as the ability to recognise and direct one's own and other people's emotions and to benefit from emotions for the purpose. In the literature, there are many empirical findings showing the effect of emotional intelligence, which is one of the qualities that people with leader personality should have, on entrepreneurship, entrepreneurial tendency and entrepreneurial intention. However, studies analysing the effect of emotional intelligence on entrepreneurial personality are quite limited. In this study, it is aimed to analyse the effect of emotional intelligence on entrepreneurial personality traits in the students of the Faculty of Tourism of a well-established university in Anatolia. For this purpose, a questionnaire including emotional intelligence scale and entrepreneurial personality traits scale was applied to the students. According to the results of the structural equation model applied to the obtained data; it was seen that the sub-dimensions of the emotional intelligence scale had a significant effect on risk-taking tendency, innovativeness and self-confidence from entrepreneurial personality traits, while there was no significant effect on the need for achievement and tolerance for uncertainty.

## 1. GİRİŞ

Duygusal zekâ, kişinin kendi duygularını ve çevresindeki insanların duygularını tanıması ve yönlendirebilmesi yeteneği olarak ifade edilmektedir. Temelde bir yetenek olarak ifade edilen duygusal zekâ, kişinin çevresine yansıyan tutum ve davranışlarına etki eder. Duygusal zekâ farkındalık, kişiler arası ilişkiler, kişinin çevresine uyumu ve stresi yönetme becerisi gibi kişisel faktörlere etkisi olduğu kanıtlanmıştır (Yüce ve Meriç, 2017: 435). Duygusal zekâ günümüzde insan davranış ve yönelimlerini açıklamak amaçlı olarak üzerinde çok sayıda çalışma yapılan bir kavram olarak ön plana çıkmaktadır. Girişimcilik ise üretim faktörlerinin bir araya getirerek ürün veya hizmet üretme işlevi görecektir bir işletme kurma işi olarak ifade edilebilir. Duygusal zekanın işle ilgili

çalışan motivasyonu, liderlik gibi çok sayıda olgu ile ilişkili olduğunu gösteren çalışmalar mevcuttur. Ayrıca duygusal zekanın insanın hem kendi duygularını hem de etrafındaki insanların duygularını anlayabilme yetisi ile bağlantılı olmasından dolayı birçok insanı ve üretim faktörünü bir araya getirerek yönetmeyi gerektiren girişimci kişiliğe sahip olma üzerinde etkisi olduğu düşünülmektedir (Kalfaoğlu, 2018, 2828).

Bu çalışmada hizmet sektöründe meslek sahibi olmak üzere eğitim alan Turizm fakültesi öğrencilerinde duygusal zekanın girişimci kişilik özellikleri üzerindeki etkisinin analiz edilmesi hedeflenmektedir. Çalışma için Turizm fakültesi öğrencilerinin seçilmesinin temel amacı; Turizm fakültesi öğrencilerinin hizmet sektöründe faaliyet göstermek üzere meslek eğitimi almaları ve mesleki birikimlerini kendi girişimleri ile değerlendirme eğiliminin yüksek düzeyde olmasıdır. Bu amaçla Anadolu'da bulunan köklü üniversitelerden birinin Turizm fakültesi öğrencilerine yönelik Duygusal Zekâ ölçeği ve Girişimci Kişilik ölçeğini içeren bir anket uygulanmıştır. Uygulama sonucunda elde edilen bulgulara yapısal eşitlik modeli uygulanarak duygusal zekanın katılımcıların girişimci kişilik özellikleri üzerindeki etkisi analiz edilmiştir.

Bahadori (2012), İran'da bir sağlık bilimleri üniversitesinin yöneticilerinde duygusal zekanın girişimcilik tutumu üzerindeki etkisinin analiz edildiği bir çalışma yapmıştır. Çalışmada duygusal zekanın dört alt boyutunun da yöneticilerde girişimcilik tutumu üzerinde etkisi olduğu sonucuna ulaşılmıştır. Uluköy vd. (2016), duygusal zekanın girişimcilik üzerine etkisinin analiz edildiği bir çalışma yapmıştır. Çalışmada duygusal zekâ ölçeği alt boyutları ile girişimcilik ölçeği alt boyutları arasındaki ilişkiyi analiz etmek amacıyla korelasyon, duygusal zekanın girişimcilik üzerindeki etkisinin analiz edilmesi amacıyla regresyon analizi uygulanmıştır. Yüce ve Meriç (2017), girişimcilik dersi alan üniversite öğrencilerine yönelik, öğrencilerin duygusal zekâ ve girişimcilik eğilimleri arasındaki ilişkinin analiz edildiği bir çalışma yapmıştır. Çalışmada korelasyon analizi ile duygusal zekâ ile girişimcilik arasındaki ilişki analiz edilirken, regresyona analizi yoluyla duygusal zekanın girişimcilik eğilimi üzerindeki etkisi analiz edilmiştir. Kalfaoğlu (2018), duygusal zekâ ile girişimcilik eğilimi arasındaki ilişkinin analiz edildiği bir çalışma yapmıştır. Çalışmada duygusal zekâ ölçeğinin alt boyutları bağımsız değişken, girişimcilik eğilimi ölçeğinin alt boyutları bağımlı değişken olacak şekilde regresyon modelleri oluşturularak etki analiz edilmiştir. Nwibe ve Ogbuanya (2024), lisans düzeyindeki öğrencilerinde duygusal zekanın girişimcilik eğilimine etkisinde öz yeterliliğin düzenleyici etkisinin analiz edildiği bir çalışma ortaya koymuştur. Çalışma sonucunda öz yeterliliği daha yüksek bulunan öğrencilerde duygusal zekanın girişimcilğe etkisinin daha yüksek olduğu sonucuna ulaşılmıştır.

## 2. DUYGUSAL ZEKÂ

Duygu, insan davranışlarına, bilgi edinme, çevreyle uyum ve ilişkiler gibi hayatın parçası olan süreçlere etki eden farkında olunan ve hissedilen bir olgu olarak ifade edilmektedir. Zekâ ise karar verme, sorun çözme gibi kabiliyetlerin yanı sıra içinde yaşanılan çevreye ve çevresel değişimlere uyum gösterebilme gibi yetileri içerir. Literatürde yer alan çalışmalar zekanın fiziksel faktörlerle birlikte duygulardan da etkilenen bir özellik olduğunu ortaya koymuştur (Kahyaoğlu, 2018: 2028). Bu bağlamda ilk olarak Mayer ve Salovey tarafından ortaya konulan duygusal zekâ kavramı kendi duyguları ve çevresindeki insanların duygularını izleme, tanıma ve bu sürecin sonucunda elde edilen bilgileri düşünce ve eylemleri yönlendirmede kullanabilme becerici olarak tanımlanmaktadır (Yılmaz ve Aktaş, 2021: 451). Duygusal zekâ, duyguları başarılı bir şekilde kullanmak ve yönlendirmekle ilgili bir kavram olarak kişinin kendisinin ve çevresindeki insanların duygularını değerlendirebilmesi ve motivasyon amaçlı olarak kullanabilmesi ile ilişkilendirilmektedir (Uluköy vd., 2016: 121).

Duygusal zekâ daha akılcı düşünmek ve hareket etmek amacıyla duygusal sinyallerin kullanılmasını da ifade etmektedir. Bu doğrultuda duyguların sinyallerinin kullanılabilmesi için duyguların kontrolsüz bırakılması doğru olarak kabul edilmezken, duyguların tamamen bastırılması da doğru bir yaklaşım olarak kabul edilmemektedir. Bu konuda en doğru yaklaşım doğru duyguyu doğru zamanda ve doğru amaçla kullanabilmektedir (Yılmaz ve Aktaş, 2021: 451). Duygusal zekâ yaşanabilecek olumsuzluklara rağmen vazgeçmeme, sebatlı bir şekilde çıktığı yolda devam edebilme, duygularına teslim olmama ama onları yönlendirebilme ve empati yapma becerisi ile ifade edilmektedir (Uçar vd. 2022: 4). Duygusal zekanın tanımlarında yer alan ortak ifadeler değerlendirildiğinde kişilerin gerek iş, gerek eğitim gerekse çalışma hayatında duygusal zekanın önemli ölçüde etkisi vardır (Akpınar ve Alkış, 2019: 347)

Duygusal zekâ kişilerin başarıları ve mutlulukları ile birlikte, iş tatmini, performans, örgütsel bağlılık ve liderlik gibi konuları da etkilemektedir. Çalışmalar duygusal zekâsı yüksek liderlerin çalışanlara örgütün hedef ve değerlerini benimsemek için duygularından istifade ettiğini göstermektedir (Uluköy vd., 2016: 122). Yöneticilerin duygularını ifade etme şekli, çalışanların performans üzerinde olumlu veya olumsuz bir etkiye sahip olabilir. Bundan dolayı girişimci kişilik özelliği gösteren kişilerin duyguların farkında olması, duygularını değerlendirebilmesi ve yönlendirebilmesi önem ifade etmektedir. Literatürde duygusal zekâsı yüksek olan kişilerin girişimcilik eğilimlerinin daha yüksek olduğunu, girişimcilik faaliyetlerinde başarı oranının daha yüksek olduğunu gösteren çalışmalar mevcuttur (Akpınar ve Alkış, 2019: 344).

### 3. GİRİŞİMCİ KİŞİLİK

Girişimcilik, emek, sermaye, doğal kaynaklar ve tüm bunların yönetimi fonksiyonlarını bir araya getirerek ürün veya hizmet üretme işlevi görecektir bir işletme kurma işi olarak ifade edilebilir. Literatürde girişimcilikle ilgili farklı tanımlar yer alsa da risk alma, kendini gerçekleştirme isteği, yenilikçilik, kendine güven ve başarıya arayışı tanımlarda yer alan ortak özellikler olarak ifade edilebilir (Yüce ve Meriç, 2017: 435). Bir diğer anlamda girişimcilik, yeni bir organizasyon düşüncesi ile yola çıkarak, yatırım ve ticaret riskini alarak fikrin girişime dönüştürülmesi olarak da ifade edilmektedir (Kahyaoğlu, 2018: 2031). Bununla birlikte girişimcilik sadece bir yatırım yapma işinden öte risk alma, yenilik ve yeni fikirlerin peşinden koşma strateji oluşturma gibi konularda da beceri sahibi olmayı gerektirir (Akpınar ve Alkış, 2019: 350).

Örgütler için en önemli sermaye unsurunun insan sermayesi olduğu göz önüne alınırsa yeni düşüncelerin, yatırımların peşinde koşan, teknolojik gelişmeleri takip eden ve yeni endüstrilerin doğmasına ön ayak olan girişimcinin önemi daha net görülecektir (Akpınar ve Alkış, 2019: 350). Girişimcilik değer üretme konusunda inisiyatif alan insanlar olduğu için girişimciliğin ülke ekonomileri üzerindeki etkisi büyüktür. Zira bir girişimcinin sağladığı temel fayda kendi bilgi ve yeteneklerinden beslenerek, bir fikirden yola çıkmak, diğer üretim faktörlerini bu fikir etrafında organize ederek kazanca dönüştürecek süreçleri yönetmektedir (Uçar vd. 2022:3). Girişimcilik, yaşam çevresinde ortaya çıkan fırsatları değerlendirme, o fırsatları projelere dönüştürme ve söz konusu projeler yoluyla değer ve refah üretme becerisine sahip olmakla ilgilidir. Girişimcilik aynı zamanda verimlilik ve kalitenin de artırılmasına yönelik işlev görür (Özgüner, 2015: 149).

Literatürde girişimcinin sahip olması gereken kişilik özellikleri ile ilgili farklı niteliklere yer verilmiştir. Yeniliğe açık olma, başarıya isteği, belirsizlik durumları karşısında kararlı duruş ve kendine güven literatürde girişimci kişilik birlikte ele alınan kavramlardan bazılarıdır (Özcan vd. 2018: 39). Risk alma girişimci olmanın temel koşulu olarak ifade edilmektedir. Girişimcinin olmazsa olmaz özelliklerinden birisi de yenilikçi olmaktır. Girişimci yönetimi altındaki organizasyonu değişen koşullarda rekabetçi tutmak adına yenilikçi bir kişiliğe sahip olmalıdır. Girişimci bir kişi aynı zamanda başarı arayışı içinde olma ve başarılı olmak adına atılabilecek adımları atacak niteliğe sahip olmaktadır. Bütün bu özelliklere sahip olan girişimcinin yaptığı yatırımı devam ettirebilmesi ve aldığı kararları uygulama kararlılığı gösterebilmesi için sahip olması gereken bir başka nitelik ise kendine güvendir (Şen ve Arslan, 2017: 1848).

### 4. AMAÇ VE YÖNTEM

Bu çalışmada hizmet sektöründe meslek sahibi olmak üzere eğitim alan Turizm Fakültesi öğrencilerinde duygusal zekanın girişimci kişilik özellikleri üzerindeki etkisinin analiz edilmesi amaçlanmıştır. Bu amaçla Anadolu'da bulunan köklü üniversitelerden birisinin Turizm Fakültesi öğrencilerine Duygusal Zekâ Ölçeği ve Girişimci Kişilik Özellikleri Ölçeğini içeren bir anket uygulanmıştır. Ankete 379 öğrenci katılım sağlamıştır ve bu sayı Batlett vd. 2021 tarafından ortaya konulan örneklem sayısı tablosuna göre yeterlidir. Çalışmada girişimci kişilik ölçeği olarak Damar (2015) tarafından geliştirilen girişimci kişilik ölçeği, duygusal zekâ ölçeği olarak ise ilk olarak Wong ve Law tarafından geliştirilen, geçerlilik ve güvenilirlik analizleri yapılmış olan Duygusal Zeka Ölçeği (WLEIS) kullanılmıştır. Anket yoluyla elde edilen veriler SPSS 26 ve AMOS 26 programlarında analiz edilmiştir.

## 5. GEÇERLİLİK VE GÜVENİLİKLİK

Ölçeklerin geçerliliğinin test edilmesi için her iki ölçeğe de doğrulayıcı faktör analizi uygulanmıştır. Duygusal zeka ölçeği için yapılan doğrulayıcı faktör analizine ilişkin Path diyagramı Şekil 1’de, uyum indeksi değerleri ise Tablo 1’de verilmiştir.

Şekil 1: Duygusal Zekâ Ölçeği Path Diyagramı

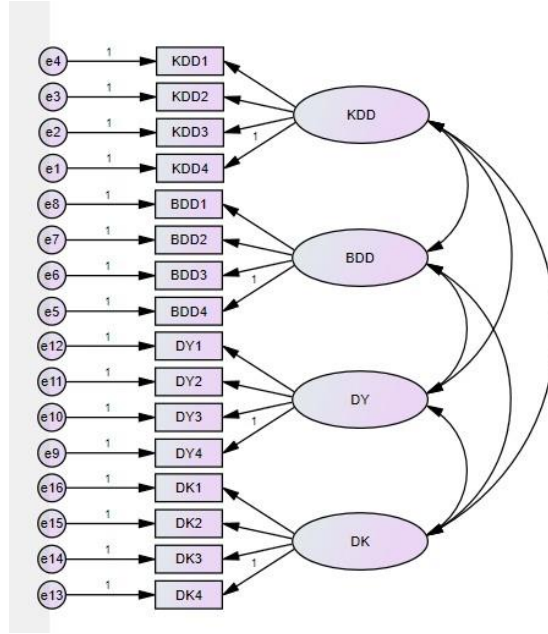

Tablo 1: Duygusal Zekâ Ölçeği Doğrulayıcı Faktör Analizi Uyum İndeksi Değerleri

Kriter Değerleri	$\chi^2/df \leq 5$	GFI $\geq 0,90$	AGFI $> 0,85$	CFI $\geq 0,90$	RMSEA $\leq 0,08$
Duygusal Zeka Ölçeği	2,406	0,901	0,866	0,912	0,061

Duygusal zeka ölçeğine ilişkin güvenilirlik değeri ise 0,881 olarak bulunmuştur. Girişimcilik ölçeğine ilişkin path diyagramı Şekil 2’de ve iyi uyum indeksi değerleri Tablo 2’de verilmiştir.

Şekil 2: Girişimcilik Ölçeği Path Diyagramı

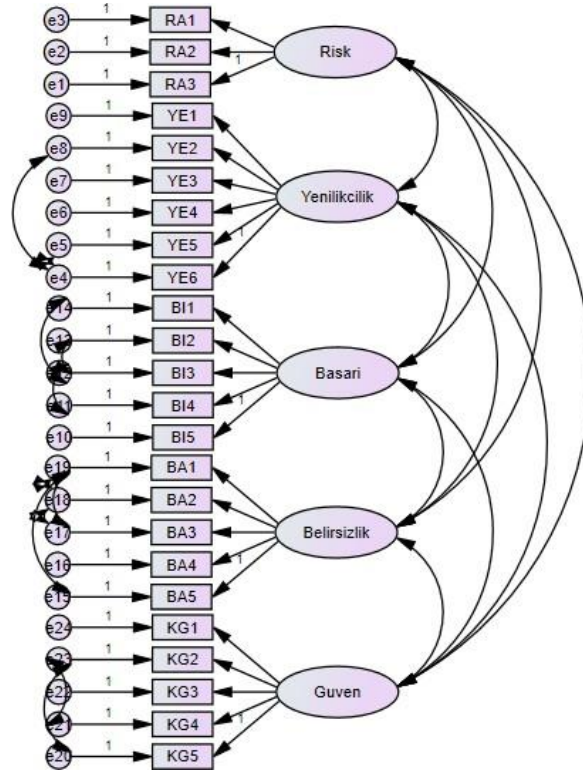

Tablo 2: Girişimcilik Ölçeği Doğrulayıcı Faktör Analizi Uyum İndeksi Değerleri

Kriter Değerleri	$\chi^2/df \leq 5$	GFI $\geq 0,90$	AGFI $> 0,85$	CFI $\geq 0,90$	RMSEA $\leq 0,08$
Girişimcilik Ölçeği	2,451	0,888	0,840	0,891	0,062

Girişimcilik ölçeğine ilişkin güvenilirlik katsayısı ise 0,690 olarak bulunmuştur.

## 6. BULGULAR

Katılımcılara ilişkin kişisel veriler Tablo 3'te verilmiştir.

Tablo 3: Katılımcılara İlişkin Kişisel Bilgiler

Cinsiyet	Frekans	Sınıf	Frekans
Kadın	230	1	51
Erkek	149	2	66
İş Kurma Planı	Frekans	3	127
Var	215	4	135
Yok	164		

Tablo 3'te yer alan verilere göre katılımcıların 230'u kadın, 149'u ise erkektir. Ayrıca katılımcıların 215 tanesi mezuniyet sonrası iş kurma fikrinin olduğunu beyan ederken, 164 tanesi böyle bir fikrinin olmadığını beyan etmiştir. Katılım sağlayan öğrencilerin sınıflara göre dağılımı incelendiğinde en yüksek sayıda katılımın 4. sınıf öğrencilerinden sağlandığı görülmektedir. Kişisel bilgilerin analiz edilmesinden sonra duygusal zekanın



girişimci kişilik özellikleri üzerindeki etkisinin analiz edilmesi amacıyla Şekil 3'te path diyagramı verilen yapısal eşitlik modeli kurulmuştur.

**Şekil 3:** Duygusal Zekanın Girişimci Kişilik Özellikleri Üzerindeki Etkisi İçin YEM Modeli

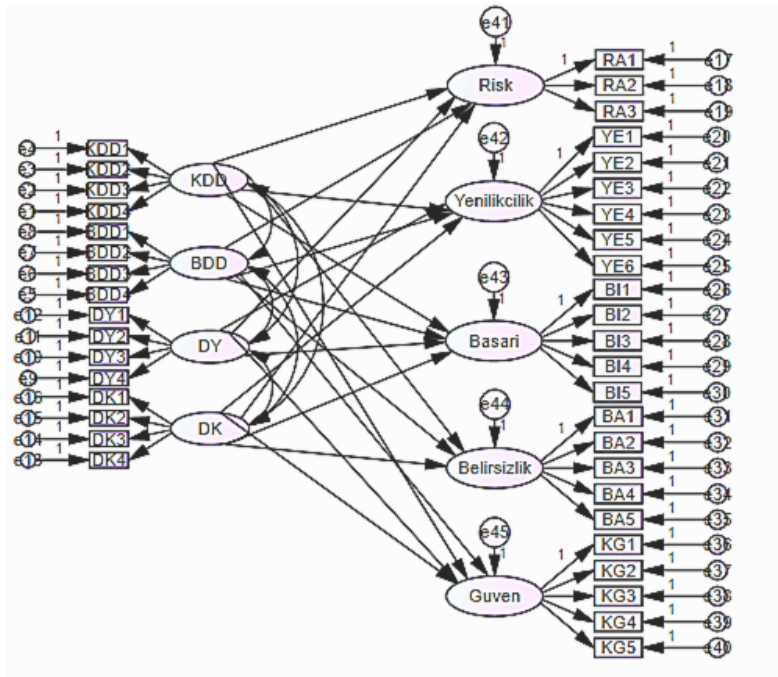

Kurulan yapısal eşitlik modeline ilişkin sonuçlar Tablo 4'te verilmiştir.

**Tablo 4:** Yapısal Eşitlik Modeli Sonuçları

Regression Weights: (Group number 1 - Default model)

		Estimate	S.E.	C.R.	P
Risk	<--- KDD	,758	,337	2,247	,025
Yenilikçilik	<--- KDD	2,522	,687	3,672	***
Basari	<--- KDD	,096	,206	,467	,641
Belirsizlik	<--- KDD	-,018	,025	-,743	,458
Guven	<--- KDD	2,636	,669	3,937	***
Risk	<--- BDD	,419	,200	2,097	,036
Yenilikçilik	<--- BDD	1,466	,441	3,322	***
Basari	<--- BDD	,055	,119	,466	,642
Belirsizlik	<--- BDD	,008	,018	,452	,651
Guven	<--- BDD	1,218	,425	2,864	,004
Risk	<--- DY	-1,544	,660	-2,339	,019
Yenilikçilik	<--- DY	-5,407	1,287	-4,201	***
Basari	<--- DY	-,214	,456	-,468	,640
Belirsizlik	<--- DK	,000	,010	,012	,991
Guven	<--- DK	1,089	,296	3,680	***
Guven	<--- DY	-5,346	1,238	-4,318	***
Basari	<--- DK	,041	,088	,466	,641
Yenilikçilik	<--- DK	1,060	,304	3,488	***
Risk	<--- DK	,301	,141	2,140	,032

Kurulan yapısal eşitlik modeli sonuçlarına göre p değeri 0,05'in altında olan değişkenler için anlamlı etkinin var olduğu söylenebilir. Yapısal eşitlik modeli sonuçlarına ilişkin standardize regresyon katsayıları ise Tablo 5'te verilmiştir.

**Tablo 5:** Yapısal Eşitlik Modeli Standardize Regresyon Katsayıları

Standardized Regression Weights: (Group number 1 - Default model)

	Estimate
Risk <--- KDD	1,341
Yenilikçilik <--- KDD	1,995
Basari <--- KDD	1,464
Belirsizlik <--- KDD	-,110
Guven <--- KDD	1,898
Risk <--- BDD	,782
Yenilikçilik <--- BDD	1,223
Basari <--- BDD	,889
Belirsizlik <--- BDD	,052
Guven <--- BDD	,925
Risk <--- DY	-2,356
Yenilikçilik <--- DY	-3,688
Basari <--- DY	-2,809
Belirsizlik <--- DK	,001
Guven <--- DK	1,169
Guven <--- DY	-3,318
Basari <--- DK	,938
Yenilikçilik <--- DK	1,250
Risk <--- DK	,794

## SONUÇ

Kendi duygularını ve etrafındaki insanların duygularını takip etmek, tanımak ve yönlendirmek olarak ifade edilen duygusal zekâ, liderlik ve yönetim becerisi bakımından sahip olunan önemli bir beceri olarak ifade edilmektedir. Girişimcilik literatürde üretim faktörlerinin bir fikir ve değer üretme çabası çerçevesinde bir araya getirilmesi olarak tanımlanmaktadır. Girişimciliğin bir parçasının da yönetim ve liderlik etmek olduğu göz önüne alındığında duygusal zekanın insanın girişimci kişilik özellikleri üzerinde anlamlı etkisi olması beklenebilir. Nitekim literatürde duygusal zekanın girişimcilik, girişimcilik eğilimi ve girişimci kişilik özellikleri üzerinde anlamlı etkisi olduğunu gösteren çok sayıda çalışma mevcuttur. Bu çalışmada kendine has eğitim koşulları olan ve hizmet sektöründe görev yapacak nitelikte meslek sahibi olmak üzere eğitim alan Turizm fakültesi öğrencilerinde duygusal zekanın girişimci kişilik özellikleri üzerindeki etkisinin analiz edilmesi amaçlanmıştır. Bu amaçla 379 öğrenciye uygulanan anket formundan elde edilen verilere yapısal eşitlik modeli uygulanmıştır.

Oluşturulan yapısal eşitlik modeli sonuçlarına göre; Turizm fakültesi öğrencilerinde duygusal zekâ ölçeğinin alt boyutları olan kendi duygularını değerlendirebilme, başkalarının duygularını değerlendirebilme, duygulardan yararlanma ve duyguların kontrolü boyutlarının tamamının girişimci kişilik özellikleri ölçeği alt boyutlarından risk alma eğilimi, yenilikçilik ve kendine güven üzerinde anlamlı etkisi olduğu sonucu elde edilmiştir. Duygusal zekâ ölçeği alt boyutlarından duygulardan yararlanma boyutunun girişimci kişilik özellikleri ölçeği alt boyutları üzerindeki anlamlı etkisinin negatif olduğu sonucu kayda değer bir sonuç olarak değerlendirilebilir. Duygusal zekâ ölçeğinin dört boyutunun da girişimcilik ölçeğinin alt boyutlarından belirsizliğe karşı tolerans ve başarı ihtiyacı boyutları üzerinde anlamlı etkisinin olmadığı sonucuna ulaşılmıştır.

Literatürde duygusal zekanın girişimcilik, girişimcilik eğilimi ve girişimcilik niyeti üzerindeki etkisinin analiz edildiği çok sayıda çalışma olmasına rağmen, girişimci kişilik özellikleri üzerindeki etkisinin analiz edildiği çalışma sayısı oldukça sınırlıdır. Bu konuda farklı alanlarda, farklı kitlelere yönelik olarak yapılacak çalışmalarla iki değişken arasındaki ilişki ve etkinin daha kapsamlı analiz edilmesinde fayda vardır.

## KAYNAKÇA

AKPINAR, Feyza ve ALKIŞ, Hüseyin (2019). Duygusal Zeka ve Girişimcilik Eğilimi: Adıyaman Üniversitesi Öğrencileri Üzerine Bir Araştırma, Adıyaman Üniversitesi Sosyal Bilimler Enstitüsü Dergisi, s. 12(32), ss. 341-379

BAHADORI, Mahamadkarim (2012). The Effect of Emotional Intelligence on Entrepreneurial Behavior: A Case Study in a Medical Science University, Asian Journal of Business Management, S.4(1), ss.81-85

BARTLETT, James, E., KOTRLIK, Joe, W. and HIGGINS, Chadwick, C. (2001) Organizational Research: Determining Appropriate Sample Size in Survey Research. Information Technology, Learning, and Performance Journal, s.19, ss. 43-50.

DAMAR, Arif (2015). Girişimci Kişilik Özelliklerinin Öğrencilerin Girişimcilik Eğilimlerine Etkisi: Sannio Üniversitesi ve Selçuk Üniversitesi'nde Karşılaştırmalı Bir Araştırma, Doktora Tezi, Selçuk Üniversitesi Sosyal Bilimler Enstitüsü, Konya

KALFAOĞLU, Serap (2018). Duygusal Zekâ İle Girişimcilik Eğilimi İlişkisi: Dega Katılımcıları Üzerine Bir Araştırma, Journal of Social and Humanities Sciences Research, s. 5(27), ss. 2827-2845

NWIBE, K. Joshua, ve OGBUANYA, T. Chinyere (2024). Emotional Intelligence and Entrepreneurial Intention Among University Undergraduates in Nigeria: Exploring the Mediating Roles of Self-Efficacy Domains, Journal of Innovation and Entrepreneurship, s. 13(13), ss. 1-22

ÖZCAN, Burcu, ÇELTEK, Elif Ecem, SÖNMEZ, Nursema ve KIRIM, Beste (2018). Girişimci Kişilik Özelliklerinin Ve Girişimcilik Eğitiminin Girişimcilik Eğilimine Etkisi – Kocaeli Üniversitesi Örneği, International Journal of Engineering and Applied Sciences, Özel sayı, ss.18-54

ŞEN, Erdal ve ARSLAN, İlker (2017). Girişimci Kişilik Özelliklerinin Girişimcilik Eğilimi Üzerine Etkisi, Journal of Social and Humanities Sciences Research, s. 4(15), ss., 1847-1855

UÇAR, Yağmur Başak, GÜNEY, Semra, METİN ORTA, İrem, METİN CAMGÖZ, Selin (2022). Z Kuşağının Girişimcilik Eğilimlerinde Duygusal Zekâ ve Yaratıcılığın Rolü, Girişimcilik ve İnovasyon Yönetimi Dergisi, s.11(2), ss.11-29

ULUKÖY, Metin, ÜLKER, Yakup, KILIÇ, Recep, YUMUŞAK, Sedat ve AZAKLI, Sedat (2016). Duygusal Zekânın Girişimcilik Üzerine Etkisi: Küçük ve Orta Ölçekli İşletmeler Üzerine Bir Analiz, MANAS Journal of Social Studies, s. 5(5), ss. 119-136

WONG, Michael, C. S. ve LAW, K. S. (2002). The Effects of Leader and Follower Emotional Intelligence on Performance and Attitude: An Exploratory Study, The Leadership Quarterly, s.13(3), ss. 243-274.

YILMAZ, ÇAĞLAYAN, Gizem ve AKTAŞ, ÇAM, Bilge (2021). Türkiye’de Duygusal Zekâ İle İlgili Yapılmış Tez Çalışmaların İncelenmesi, Buca Eğitim Fakültesi Dergisi, s. 51, ss. 450-469

YÜCE, Alparslan ve MERİÇ, Kamile (2017). Duygusal Zekâ İle Girişimcilik Eğilimi Arasındaki İlişkiyi Belirlemeye Yönelik Bir Uygulama, Kafkas Üniversitesi İktisadi ve İdari Bilimler Fakültesi Dergisi, s. 8(16), ss. 433-446.

# China's Rapid Development and The Uncertainty of Its Economic Future Çin'in Hızlı Gelişimi Ve Ekonomik Geleceğinin Belirsizliği<sup>1</sup>

**Mehmetali KASIM**

Dr. Öğretim Üyesi, Niğde Ömer Halisdemir Üniversitesi,  
İİBF, İktisat Bölümü.  
mkasim@ohu.edu.tr.  
<https://orcid.org/0000-0002-2697-4650>

Makale Başvuru Tarihi : 29.10.2024  
Makale Kabul Tarihi : 22.12.2024  
Makale Türü : Araştırma Makalesi

## ABSTRACT

### Keywords:

China,  
Economic  
Development,  
Competition,  
Sustainability,  
Uncertainties.

*In 1978, China transitioned from previously pursued social planning economic policies to a social market economy through economic reforms. As a result of these reforms, China transformed from a status of being one of the lagging Third World countries in the 20th century to become one of the fastest-rising global powers today. This rapid ascent can be attributed significantly to the Chinese leadership's ability to learn from past mistakes by moving away from the ideological approaches of founding leader Mao Zedong and implementing the pragmatic policies of reformist Deng Xiaoping. China has managed foreign capital and technology transfers in a controlled manner, aligning them with its interests. The government prioritized infrastructure and education while opting for production- and export-oriented development policies. By concealing its true intentions, China has peacefully engaged the world, successfully garnering the support of modern economies such as the United States and Japan, and leveraging their experiences and knowledge to strengthen itself in various areas. Today, China possesses the world's second-largest economy; however, despite its achievements, it faces significant challenges. Instead of pursuing political reforms, it has adopted a more authoritarian path, grappling with issues such as environmental pollution and income and wealth inequality within the country. Additionally, China's increasingly assertive expansionist posture has begun attracting the attention of its neighbors and other nations worldwide. Many countries, particularly the United States, have started reassessing their relationships with China, entering into a competitive dynamic to protect their interests. These factors have introduced uncertainties regarding the future of China's economy and the sustainability of its growth.*

<sup>1</sup> Bu çalışma "Devlerin yükselişi: İktisat politikalarının Çin ve Hindistan'ın kalkınmasındaki etkileri" ÖHÜ, 2019 doktora tezinden üretilmiştir.

## ÖZET

**Anahtar Kelimeler:**  
Çin,  
Ekonomik Gelişme,  
Rekabet,  
Sürdürülebilirlik,  
Belirsizlikler.

Çin 1978 yılında ekonomik reformla önceden takip ettiği sosyal planlama ekonomisi politikalarından vazgeçerek sosyal pazar ekonomisine geçiş yapmaya başlamıştır. Reform etkisiyle 20. yüzyılda dünyada geride kalmış Üçüncü Dünya Devletleri statüsünden günümüzde dünyadaki en hızlı yükselen küresel güç haline gelmiştir. Çin'in oldukça hızlı bu yükselişi, Çin yönetiminin geçmişteki hatalarından ders çıkartarak kurucu lider Mao'un ideolojik yaklaşımlarından vazgeçip reform önderlerinden Deng Xiao Ping'in gerçekçi politikalarını uygulamaya devam etmesinin derin etkileri olmuştur. Çin ekonomik reform ve dışa açılmada yabancı sermaye ve teknoloji transferlerini kontrollü bir biçimde kendi çıkarlarına göre yönlendirmiştir. Altyapı ve eğitime öncülük vermekle birlikte üretime ve ihracata dayalı kalkınma politikası uygulamayı tercih etmiştir. Kendi gerçek amaçlarını gizleyerek dünyaya barışçıl bir şekilde hitap etmiş, Amerika ve Japonya başta olmak üzere modern ekonomilerin desteğini elde etmeyi başarmış, onların tecrübe ve bilgilerinden istifade ederek her açıdan kendini güçlendirmiştir. Günümüzde dünyanın ikinci büyük ekonomisine sahip olan Çin elde ettiği başarılarla rağmen siyasi açıdan reform yapmak yerine daha otoriter bir yol takip etmesi, çevre sorunları, ülke içindeki gelir ve servet eşitsizlikleri gibi sorunlarla karşı karşıya kalmıştır. Ayrıca Çin'in gittikçe güçlenen yayılmacı tavrı komşuları başta olmak üzere dünyadaki devletlerin dikkatini çekmeye başlamıştır. Özellikle Amerika başta olmak üzere birçok devlet Çin'le olan ilişkilerini revize ederek kendi çıkarlarını korumak için adeta bir rekabete girmiştir. Bu hususlar Çin'in ekonomisinin geleceği ve büyümesinin sürdürülebilirliği hakkında belirsizlikler barındırmıştır.

## 1. GİRİŞ

Çin'i yöneten Mançu hanedanlığı 19. yüzyılda ekonomik açıdan Batı devletlerine göre çok geride kalmıştır. Bu da büyük ölçüde Çarlık Rusyası, Hindistan'daki Babür Devleti, Osmanlı gibi geleneksel yönetimlerin kendilerini modernize etmeyi gerçekleştirememesinden ve Sanayi Devrimini yakalayamamasından kaynaklanmıştır. Mançular Avrupa'daki sanayi ekonomileri ve Japonya karşısında zayıf düşmüş, 1912 yılında Çin milliyetçileri tarafından devrilmiştir. Onlarca yıllık kargaşa sonrasında Çin Komünist Partisi (ÇKP) 1949 yılında Çin Milliyetçi hükümetine karşı iç savaşı kazanarak Çin Halk Cumhuriyetini kurmuştur (Jin, 2017).

Yeni hükümet, Sovyetler Birliği'nin siyasi sistemini benimsemekle birlikte, ekonomik alanda da Sovyet modeline dayalı sosyal planlama ekonomisini uygulamıştır. İlk beş yıllık planlama döneminde, Moskova'nın teknolojik ve ekonomik danışmanlık desteğiyle, ekonomik büyüme açısından olumlu gelişmeler yaşanmıştır. Ancak, Sovyetlerle ilişkilerin kötüleşmesi ve —Büyük Adımla İlerleyiş ile —Kültür Devrimi gibi politikaların başarısız sonuçları, Çin'in 1978 yılı itibarıyla belirgin bir ekonomik ilerleme kaydedememesine neden olmuştur. Bu dönemde, Çin'in aksine Güney Kore, Japonya, Hong Kong ve Tayvan önemli ekonomik başarılar elde etmiştir. 1976'da Mao Zedong'un vefatının ardından Kültür Devrimi sona ermiştir. Bu gelişme, Deng Xiaoping Çinli liderlere, geçmişteki başarısızlıkların nedenlerini değerlendirme ve zorlukları aşmak için çözümler bulma fırsatı tanımıştır. Deng, böylece kendi reform projesini hayata geçirme imkânı elde etmiştir. Çin, siyasi reform yapmaktan kaçınmış; bunun yerine, Komünist Parti yönetimi altında kontrollü bir ekonomik reform sürecine girmiştir.

Deng Xiaoping'in başlattığı ekonomik reformlar, Çin'in yeni bir dönüşüm sürecine girmesini sağlamıştır. Özel girişimlere müsaade edilmeye başlanmış, dış ülkelerle işbirliği artmış, yabancı yatırım ve teknoloji transferlerine izin ve teşvik verilmeye başlanmıştır. Çin'in 1979 yılında 1.70 milyar dolar olan doğrudan yabancı yatırımı 2022 yılında 189.13 milyar dolar olarak gerçekleşmiştir (Ministry Of Commerce Of The People's Republic Of China, 2023). Reformun başarılı bir şekilde sürdürülmesiyle ekonomi hızla büyümüş ve gelişmiş ekonomilerle olan aralarındaki fark gitgide daralmaya başlamıştır. Tüm bunların sonucunda, Çin günümüzde dünyadaki ileri iktisadi güç durumuna gelmiştir.

Çin'in başarıları yerini doldurması zor olan çevresel ve demografik yıkımlara sebep olmuştur. Su, toprak ve hava kirliliğinden kaynaklanan sorunlar Çin'in ciddi meseleleri durumuna gelmiştir. Ayrıca Çin'in uyguladığı tek çocuk politikası, sosyal adalet anlayışının eksik olması, ülkede derinleşen eşitsizlikler demografik yapının zayıflamasına sebep olmuştur. Aynı zamanda ÇKP yönetiminin gittikçe yayılmacı oluşu ve otoriter davranmaya daha fazla başvurması onun komşuları başta olmak üzere dünyadaki pek çok ülkeyle ilişkilerinde gerilim yaşanmasına sebep olmaktadır. Bunlara Amerikayla yaşanan ticaret savaşları eklenince Çin'in ekonomik büyümesinin geleceği hakkındaki belirsizliklerin daha da artmakta olduğu söylenebilir.

### **Araştırma Yöntemi**

Araştırma, Çin'in resmi kurumları, akademik makaleler, kitaplar, uluslararası raporlar ve sektörel analizlerden elde edilen veriler üzerine kurulmuştur. Bu kaynaklar, hakemli dergilerde yayınlanan çalışmalar ve saygın kuruluşların (IMF, World Bank, WHO gibi) yayınladığı istatistiksel verilerden oluşmaktadır. Literatür taraması kapsamında Çin'in ekonomik reformları, hızla yükselmesinin sebepleri, çevresel etkiler, gelir eşitsizlikleri ve jeopolitik gerilimler gibi başlıca konular incelenmiştir. Veri analizi, ilgili literatürün öne çıkardığı temel bulguları karşılaştırıp sentezleyerek Çin'in ekonomik modelinin güçlü ve zayıf yanlarını değerlendirme amacıyla gerçekleştirilmiştir.

Bu yöntem, konunun karmaşık yapısını anlamaya ve farklı perspektiflerden bakış açısı kazandırmaya olanak sağlamıştır. Yöntemsel olarak, literatür taraması stratejisi hem nicel hem de nitel bulguların birleştirilmesini esas almıştır. Bu yaklaşım, Çin'in ekonomik yapısını etkileyen içsel ve dışsal faktörleri daha derinlemesine anlamamıza katkı sağlamıştır.

### **Literatür Taraması**

Çin'in ekonomik dönüşümü ve bu süreçte ortaya çıkan sorunlar, son yıllarda akademik literatürde yaygın olarak tartışılan bir konudur. Naughton (2007) çalışması, Çin'in piyasa ekonomisine geçişi ile ilgili sistematik bir inceleme sunmaktadır. Yazar, 1978 reformlarının temel unsurlarını; tarımsal kolektivizmin sonlandırılması, köylülerin özel üretime geçmesi ve küresel yatırımların teşviki olarak tanımlamıştır. Bu reformların etkisi, Gayri Safi Yurtiçi Hasıla'daki (GSYH) çarpıcı artış ile kanıtlanmıştır. Benzer şekilde, Lin (2012) çalışması, Çin'in yapısal reformlarının dinamiklerini açıklamış ve bu reformların çift haneli büyüme oranlarını nasıl mümkün kıldığına vurgu yapmıştır. İlgili çalışmalar, ekonomik büyümenin altyapısı, ihracata dayalı üretim ve beşeri sermayeye yapılan yatırımlarla desteklendiğini göstermiştir.

Rock ve Toman'ın (2016) çalışması, Çin'in sanayileşme sürecinin çevresel maliyetlerini detaylı bir şekilde ele almıştır. Yazarlar, Çin'in karbondioksit emisyonlarının dünyanın en yüksek seviyelerine ulaştığını ve bu durumun küresel iklim krizini nasıl etkilediğini tartışmıştır. Wang ve Lin (2017), hava ve su kirliliğinin ekonomik maliyetlerini analiz ederek, bu durumun uzun vadeli ekonomik performans üzerindeki olumsuz etkilerini vurgulamıştır. Çin'in yeşil enerjiye geçiş konusundaki adımlarını inceleyen Zhang ve Zhao (2019), yenilenebilir enerji kaynaklarına yapılan yatırımların çevresel etkileri azaltmada yetersiz kaldığını belirtmiştir. Riskin (2011) çalışması, Çin'deki gelir eşitsizliğinin boyutlarını ortaya koymuş ve kentsel-kırsal gelir farklarını vurgulamıştır. Yazar, ekonomik büyümeye rağmen, sosyal adaletin gelişiminde belirgin bir gerilik olduğunu öne sürmüştür. Çin'in gelir eşitsizliği sorununa yönelik politikalarını değerlendiren Li ve Sicular (2014), bölgesel farklılıkları azaltma yönündeki adımların yetersiz olduğuna dikkat çekmiştir.

Baldwin ve Evenett (2020), Çin'in uluslararası ticaretteki etkisini ve ABD ile olan ticaret savaşlarının özellikle teknoloji sektörü üzerindeki etkilerini incelemiştir. Ticaret savaşlarının küresel tedarik zincirlerine olan zararları, bu çalışmada detaylandırılmıştır. Öte yandan, Huang (2021), Çin'in Kuşak Yol Girişimi (BRI) aracılığıyla küresel etkisini artırma stratejisini ele almıştır. Bu stratejinin, çevreleyen ekonomilerle entegrasyonu geliştirme potansiyeline rağmen, çoklu jeopolitik gerilimleri tırmadığına dikkat çekilmiştir.

## **2. EKONOMİK REFORM VE DIŞA AÇILMA**

Reform ve dışa açılma politikasının hayata geçirilmesinden önce, Çin'deki tüm işletmeler devlet mülkiyetindeydi ve özel şirketlerin ya da fabrikaların kurulmasına izin verilmiyordu. Planlı ekonomi çerçevesinde, üretim miktarı, satış fiyatları, satış yerleri ve müşterileri gibi unsurlar tamamen devletin kontrolündeydi (Kasım ve Yücel, 2020:204-205). Bu durum, şirket yöneticilerinin hükümetin atadığı kişiler olması nedeniyle, yetenekten çok şansın ön plana çıkmasına sebep oldu. Sonuç olarak, işletmelerin verimlilikleri ve rekabet avantajları genellikle düşük kalıyordu.

Hükümetin izlediği olumlu politikaların yanı sıra, işletmelerin tutarsız uygulamaları da verimliliğin artmasını engelleyen bir unsur oldu. Deng Xiaoping'in 1978 yılında başlattığı reform ve dışa açılma politikası, işletmelere yeni gelişim fırsatları sunmuştur. Mao Zedong'un önerdiği ancak uygulamaya koyulamayan dört modernizasyon politikası—sanayi, tarım, güvenlik ve bilgi ile teknoloji—bu reformlarla hayata geçirilmiştir. Ayrıca, bu reformlar hane halkına kadar ulaşarak, yerel ürünlerin temini için küçük işletmelere duyulan ihtiyacı artırmış ve kasaba ile köylerde özel şirketlerin hızla gelişmesine olanak tanımıştır (Ahlstrom ve Ding,2014:612).

**Tablo 1.** Sektörlerin Net Çıktı Değerinin Yıllık Büyüme Oranı, 1978-2008

Sektör	1978-1995	1995-2008
Metalürji	10.3	14.7
Elektrik	10.5	15.0
Kömür	5.9	9.5
Petrol	4.7	5.9
Kimyasallar	12.7	13.9
Makinalar	12.3	19.8
Yapı malzemeleri	14.7	10.7
Kereste	8.5	14.8
Yiyecek ve İçecek	10.7	11.4
Tekstil	11.2	11.3
Kâğıt	15.2	13.1
Toplam	11.6	13.8

**Kaynak:** Brant, Ma ve Rawski,2016:42.

Reform sonrası sanayinin gelişimi önemli bir ivme kazanmıştır. Reform sürecinin başladığı 1978 yılından itibaren geçen otuz yıl içinde sanayi işletmelerinin büyüme oranı çift haneli rakamlara ulaşmıştır. Mao döneminde de sanayileşme konusunda ilerlemeler kaydedilmiş olmasına rağmen, bu gelişmeler genellikle hükümetin demir-çelik gibi belirli sektörlere yoğunlaşması nedeniyle diğer alanların aleyhine olmuştur. Ancak reform döneminde, sanayinin büyümesine önemli katkı sağlayan unsur, hükümetin sürekli olarak reformları destekleyerek sanayi ve işletmelere daha fazla özgürlük tanınması olmuştur. Hükümet, sanayinin gelişimini teşvik etmek adına sanayi parkları oluşturmuş, ekonomik destek sağlamış, vergi muafiyetleri sunmuş ve çeşitli siyasi ile yasal önlemler almıştır.

Önceki dönemlerden farklı olarak, bu dönemde özel sektörlerin oluşumunu ve gelişimini desteklemiştir. Bu sayede, Çin'in sanayi sektörü, birçok dünya ekonomisinden daha hızlı yükseliş göstermiştir. İşletmelerin gelişimi yalnızca belirli bir sektörle sınırlı kalmayıp, hem ağır hem de hafif sanayi alanlarında kapsamlı bir büyüme sergilemiştir. Çin'in sanayileşme sürecine geç girmesi, ona yenilik yaratmaya odaklanmadan, gelişmiş

ülkelerdeki mevcut teknolojileri benimseyerek belirli bir düzeyde ilerleme avantajı tanımıştır. Bu avantajdan, mevcut bol insan kaynaklarıyla birlikte akıllıca yararlanmayı başarmıştır.

Reform süreciyle birlikte, planlama döneminde uygulanan insanların, malların ve teknolojilerin devlet içinde serbest dolaşımına getirilen engeller kaldırılmıştır. Bu durum, iç bölgelerden emek gücünün sahil bölgelerine göç etmesine teşvik etmiş ve yerel malzemelerin korunması ile sanayi ürünlerinin girişinin engellenmesi yönündeki siyasal eylemlerin etkisini azaltmıştır (Brant, Ma ve Rawski, 2016:19). Bunların sonucunda, Çin'de Avrupa ve Kuzey Amerikadaki serbest ticaret bölgelerinin toplamından daha fazla tüketiciye ulaşan, milyardan fazla nüfusu barındıran dev bir serbest iç piyasa ortaya çıkmıştır. Bu geniş iç piyasa, ticaretin ve sanayinin gelişmesine önemli avantajlar sağlamıştır. Bu sayede, yerel üreticiler daha geniş bir pazarla buluşmuş, rekabet artmış ve dolayısıyla sanayi ve ticaretin büyümesi hız kazanmıştır.

Reformla planlama döneminde uygulanmış insanların, malların ve teknolojilerin devlet içinde serbest dolaşımına koyulmuş engeller ortadan kaldırılmıştır. Bu iç bölgelerden emek gücünün sahil bölgelerine göç etmesine neden olmakla yerel malzemeleri korumaya ve sanayi ürünlerinin girişini engellemeye yönelik siyasal eylemleri geçersiz kılmıştır (Brant, Ma ve Rawski, 2016:19). Böylece Çin'de Avrupa ve Kuzey Amerika serbest ticaret bölgelerinin toplamından daha fazla tüketiciye milyardan fazla nüfusu barındıran dev bir serbest iç piyasa ortaya çıkmıştır. Bu ticaret ve sanayinin gelişmesinde avantaj sağlamıştır.

### 3. EKONOMİNİN ÇEŞİTLENDİRİLMESİ

Reform öncesi Çin inatla ağır sanayiye dayalı kalkınma politikasını uygulamış ve bu başarısızlığın en önemli sebeplerinden birini oluşturmuştur (Yi Fulin, Cai ve Li, 1998:146). Çin geçmişteki yanlış uygulamalarından ders çıkartarak ekonomiyi çeşitlendirmeyi tercih etmiştir. 1978 yılı öncesinde, Çin ağır sanayiye dayalı bir kalkınma politikası izlerken, bu yaklaşımından vazgeçerek kendi avantajlarına ve mevcut koşullarına uygun stratejiler geliştirmeye başlamıştır.

Ülkenin kalabalık insan gücü ve zengin doğal kaynakları dikkate alınarak, düşük gelişmişlik düzeyi ve yetersiz sermaye gibi gerçekler göz önünde bulundurulmuştur. Bu bağlamda, emek gücünü yoğun sanayilere ve düşük teknolojik ürünlere yönelterek kalkınma hedeflenmiştir. Otuz beş yıl sonra, Çin'deki işletmeler hızla büyümüş ve bu dönemde özel işletmelerin sayısı sıfırdan altı milyonu geçmiştir (Ahlstrom ve Ding, 2014:612). Reformun ilk dönemlerinde özel işletmeler, ağırlıklı olarak tekstil, yiyecek ve içecek gibi hafif sanayi ve hizmet sektörlerinde ortaya çıkmış, önemli ölçüde gelişim göstermiştir. Bu sektörler, doğrudan veya dolaylı olarak milyonlarca iş imkânı sağlamış, böylece istihdam ve ekonomik büyüme açısından önemli katkılar sunmuştur. Bu dönüşüm, Çin'in ekonomik yapısında köklü değişikliklere yol açarak, ülkenin küresel pazardaki rekabet gücünü artırmıştır.

Çin, ekonomik reformları çerçevesinde ileri teknoloji, sermaye ve danışmanlık alanlarında yabancıların sağladığı avantajlardan faydalanmayı hedeflemiştir. Bu bağlamda, Japonya'nın tecrübelerini öğrenmek, Çin'in tercihleri arasında önemli bir yer tutmuştur. Japonya'nın üst düzey memurları ve iktisatçıları, Çin liderleri için danışmanlık konusunda öncü bir rol üstlenmişlerdir (Heilmann ve Shih, 2013:5). Japonya hükümetinin iktisada yön vermesiyle hızlı ekonomik gelişme ve sanayileşmeyi başarmış olması, Çin yöneticileri için cazip bir model olmuştur.

Batı ekonomilerinde özel girişimcilerin ve serbest piyasanın öne çıkmasıyla farklı bir gelişim süreci yaşanırken, Japonya'nın hükümet destekli kalkınma modeli, Çin liderleri için daha makul bir alternatif sunmuştur. Deng Xiaoping ve diğer üst düzey yöneticiler, sık sık Japonya'ya ziyaretlerde bulunarak, bu ülkenin sunduğu avantajlardan ve deneyimlerden yararlanmayı hedeflemişlerdir. Ayrıca, Japonya dışında Asya Kaplanları ve Batı ülkelerinin ekonomik gelişimindeki tecrübeler, teknolojik ve finansal avantajlar da Çin'in dikkatini çekmiş ve bu deneyimlerden faydalanma arayışını pekiştirmiştir. Bu süreçte, daha önceki kalkınma modellerinin dışına çıkarak, dünya çapında ekonomik dinamiklerden yararlanmak amacıyla yenilikçi yaklaşımlar geliştirilmiştir.

Sanayileşme, ekonomik gelişim ve bir ülkenin güçlenmesinde kritik bir unsur olarak kabul edilmektedir. Çin, sanayi düzeyini yükseltmek ve modern sanayi yapıları oluşturmak için, kademeli bir ilerleme stratejisi benimsemiştir. Bu strateji, ülkedeki teknolojik değişim ve eğitim düzeyinin artışıyla uyumlu bir şekilde ilerlemiştir. Çin, başlangıçta zayıf altyapı, etkisiz bürokrasi, düşük insan kalitesi ve teknolojik seviyeden kaynaklanan sınırlamalar nedeniyle, düşük teknoloji sanayi ürünlerinden daha ileri teknoloji ürünlere geçiş yapmak için bir strateji geliştirmiştir. Bu süreç, ülkenin geri kalmışlık durumunu avantaja dönüştürerek, gelişmiş ülkelerin mevcut teknolojilerini benimseyip, hızlı bir ekonomik büyüme elde etmesine olanak sağlamıştır. 1978 ile 1995 yılları arasında sanayi ürünleri ihracatı, bazında 9.22 milyar dolardan 1065.24 milyar



dolara çıkarak yüz katlık artış göstermiştir (Br, Ma ve Rawski, 2016:19). 2001 yılında Çin'in Dünya Ticaret Örgütü'ne (DTÖ) üye olması, ülke işletmecilerine dünya pazarlarına daha kolay ulaşma imkânı sunmuş ve bilgi ile teknoloji erişimini kolaylaştırmıştır. Bu durum, sanayi sektörünün hızla gelişmesinde önemli bir itici güç oluşturmuştur. Çin, bu süreç boyunca, uluslararası ticaretin avantajlarından yararlanarak sanayi kapasitesini artırmış ve küresel pazarda rekabet gücünü yükseltmiştir. Sanayi sektörü, Çin'in ekonomik dönüşümünde ve küresel ekonomik arenada güçlü bir aktör haline gelmesinde kritik bir rol üstelenmiştir.

**Tablo 2.** Endüstriyel Politika ve Programlarında Devrim, 2004-2012

Sektörler Arası Programlar	<p>2005: Endüstriyel Yapıların Ayarlanması</p> <p>2007: Hizmet Sektörü Gelişiminin Hızlandırılması</p> <p>2009: Endüstriyel Teknoloji Politikası</p> <p>2010: Stratejik Sanayilerin Gelişiminin Hızlandırılması</p> <p>2011: 12. Beş Yıllık Planda yer alanlarla birlikte Stratejik Gelişmekte Olan Endüstrilerin Teşviki</p> <p>2011: Endüstriyel Yeniden Yapılanma ve Yükseltme(2011-2015)</p>
Sektörel Programlar	<p>2004: Otomobil Endüstrisi</p> <p>2006: Makine Yapımı Sektörü</p> <p>2009: Dokuz Geleneksel Sektörler<sup>2</sup> için —Yeniden Canlandırma Programları, Bilgi Teknolojisi Sektörü, Lojistik Sektörü ve Kültür Endüstrisi</p> <p>2011:Dokuz Geleneksel Sektörün Güncellenmesi, Yedi "Stratejik Gelişen Endüstrinin Desteklenmesi, FYP'deki Sektöre Özgü Kalkınma için Toplam 21 Bakanlığın Görevlendirilmesi</p>

**Kaynak:** Heilmenn ve Shih, 2013:13.

2010 yılında Çin'in dünya genelindeki sanayi üretimi açısından lider konuma gelmesi, bu sürecin bir sonucu olarak değerlendirilmelidir. Artan üretim kapasitesi, hem iç talebi karşılamakta hem de dışa açılımı güçlendirerek ihracatın artmasına katkı sağlamaktadır. Örneğin, otomotiv, elektronik ve makine imalatı gibi alanlarda yapılan yatırımlar, Çin'in küresel pazarlarındaki payını artırmıştır. Ayrıca, Çin'in sanayi ürünleri üretiminde elde ettiği bu başarı, yalnızca ekonomik büyüme ile sınırlı kalmamış, aynı zamanda küresel değer zincirlerinde de önemli bir yer edinmesine katkı sağlamıştır. Bu durum, Çin'in dünya ekonomisindeki rolünü güçlendirirken, aynı zamanda diğer

<sup>2</sup> (1) Ekipman üretimi, (2) Gemi sanayi, (3) Otomotiv endüstrisi, (4) Demir ve çelik, (5) Demir olmayan metaller/havacılık ve enformasyon alanında, (6) Yapı malzemeleri, (7) Petrokimya endüstrisi, (8) Hafif sanayi, (9) Tekstil

ülkelerle olan ticari ilişkilerinin de derinleşmesine vesile olmuştur. Devlet destekleri, teknolojik yenilikler ve uluslararası ekonomik bütünleşme, Çin'in sanayi sektörünün hızlı gelişiminde kritik faktörler olmuştur. Bu dinamik süreç, ülkenin ekonomik yapılarını dönüştürerek, onu küresel ölçekte güçlü bir sanayi aktörü haline getirmiştir.

Çin'in teknolojik gelişim süreci, önemli dönüm noktalarıyla şekillenmiştir. 1999 yılında, Çin Bilim ve Teknoloji Bakanlığı, orta ve küçük ölçekli işletmelere destek sağlamak amacıyla resmi olarak Teknik Yenilik Fonunu hayata geçirmiştir (Ahlstrom ve Ding, 2014:613). 2010 yılı itibarıyla, Çin, 500'den fazla önemli sanayi ürününü üretebilme kapasitesine sahip olmuş ve bu alanda 220 kategoride birinci gelerek Amerika Birleşik Devletleri'ni geride bırakmış dünyanın en büyük sanayi ürünleri üreticisi konumuna yükselmiştir (KPMG, 2018:52).

1979 yılında, düşük teknoloji ve işlenmemiş ürünler Çin'in ihracatının %75'ini oluşturmaktaydı; ancak 2009 yılında bu oran, işlenmiş sanayi ürünlerinin %95'e ulaşmasıyla büyük bir değişim göstermiştir. 1980 ve 1990 yıllarında oyuncaklar, tekstil ve diğer ucuz ürünler üzerinde yoğunlaşan sanayi, 2000'li yıllarda yüksek teknolojiye sahip makineler ile bilgi ve iletişim ürünlerine doğru bir evrim geçirerek daha değerli ürünler üretmeye başlamıştır (Yifu Lin, 2013:261). Bu dönüşüm, Çin'in ekonomik stratejilerindeki değişikliklerle ve sanayi politikalarının evrimiyle örtüşmektedir. Yıllar içindeki bu değişimler, Çin'in küresel pazardaki konumunu güçlendirerek sanayi alanında önemli bir aktör haline gelmesini sağlamıştır. Dolayısıyla, teknolojik gelişmelerin ve devlet desteklerinin sanayi üretimindeki rolü, özellikle hızlı büyüyen ekonomiler için son derece kritik bir öneme sahiptir.

## **4. ÇİN'İN HIZLA YÜKSELMESİ VE GELECEĞE YÖNELİK BEKLENTİLER**

### **4.1. Ekonominin Hızla Yükselmesi**

Çin ekonomisi reform etkisiyle son birkaç on yılda daha kurumsal ve çeşitli hale geldi. Geleneksel emek yoğun ve seri üretim yavaş yavaş yerini teknolojiye ve yenilikçi endüstrilere bıraktı (Ma, 2003). Çin'in ekonomik reform ve dışa açılma politikaları, son birkaç on yılda ülkeyi büyük ölçüde dönüştürmüştür. Yarım asır önce, Çin kapalı bir ekonomiye sahip, yoksul ve eğitim ile teknoloji açısından geri kalmış bir ülkedir. Yabancı yatırımlara kapalı olan bu ülkenin ekonomik yapısı tarıma dayalıydı ve dünya ticareti ile ekonomisinde çok fazla bir etkisi yoktu. Ancak reformlar sonrasında, yarım asır bile geçmeden, günümüzde dünyanın en büyük sanayi ülkesi ve gelişmiş ekonomik güçlerden biri konumuna gelmiştir. Bunların sebepleri hakkında Çin Halk Siyasi Danışma Konferansı Daimi Komitesi üyesi Lin:

Yazara göre, Çin ekonomisinin küresel ekonomik üstünlüğe yükselişi, dış ticaretin kitlesel üretim sanayi malları piyasasında tek bir "büyük itme" ile değil, adım adım doğru eylemlerle oluşturulabileceğini göstermektedir. Lin, Çin'in küresel ekonomik üstünlüğe doğru yükselişinin durdurulamaz olduğunu ve bunun, önceki yıllarda sanayileşme konusundaki başarısız denemelerden farklı bir biçimde, sürekli olarak doğru pazar yaratma yöntemini izlemeye karar vermesiyle mümkün olduğunu belirtmektedir. Çin'deki sanayi devrimi, yalnızca teknolojiyi benimsemekten ibaret değildir; aynı zamanda yetenekli bir merkantilist hükümet tarafından yönetilmekte ve sürekli pazar yaratmaya dayanmaktadır. Hükümet, öncelikli sektörlerdeki şirketlere gerekli korumayı sağlarken, özel sektörler, ortak girişimler ve doğrudan yabancı yatırımların emek gücü yoğun olan sektörlerle girmesine de serbestlik tanımıştır. Bu durum, Çin'in karşılaştırmalı üstünlüğe sahip olduğu alanlarda, geçiş döneminde kısıtlamaların kaldırılmasıyla mümkün hale gelmiştir (Yifu Lin, 2013:263) diye bahsetmiştir.

**Şekil 1.** 1978-2023 Çin Ekonomisinin Yıllık Büyüme Oranı (%)

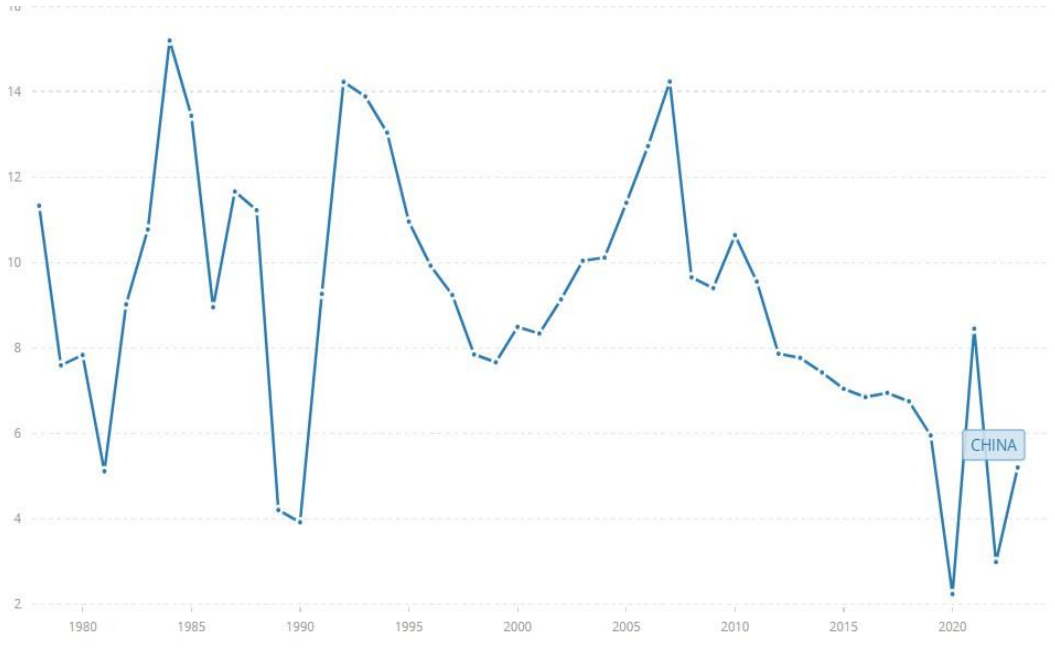

**Kaynak:** Data.worldbank Verilerine Dayanarak Yazar Tarafından Oluşturulmuştur

Reform sonrası birkaç on yılda Çin ekonomisi yıllık ortalama %10 civarında büyümüştür. Çin'in ekonomisinin büyüme oranı dünya ekonomik büyümesinin ortalamasının çok üzerindedir. Son yıllarda Çin ekonomisinin büyümesi yavaşlama eğilimi göstermiş olsa da hala gelişmiş devletlerin ekonomilerinden daha yüksek bir orandadır. 1979—2012 yılları arası ortalama kişi başı gelirin büyüme oranı %8.6 ve 2013—2023 yılları kişi başı gelirin ortalama oranı %6.2 olmuştur (National Beuro of Statistics, 2024).

**Şekil 2.** 1978-2023 Çin'in GSYH'sinin Büyümesi (milyar dolar)

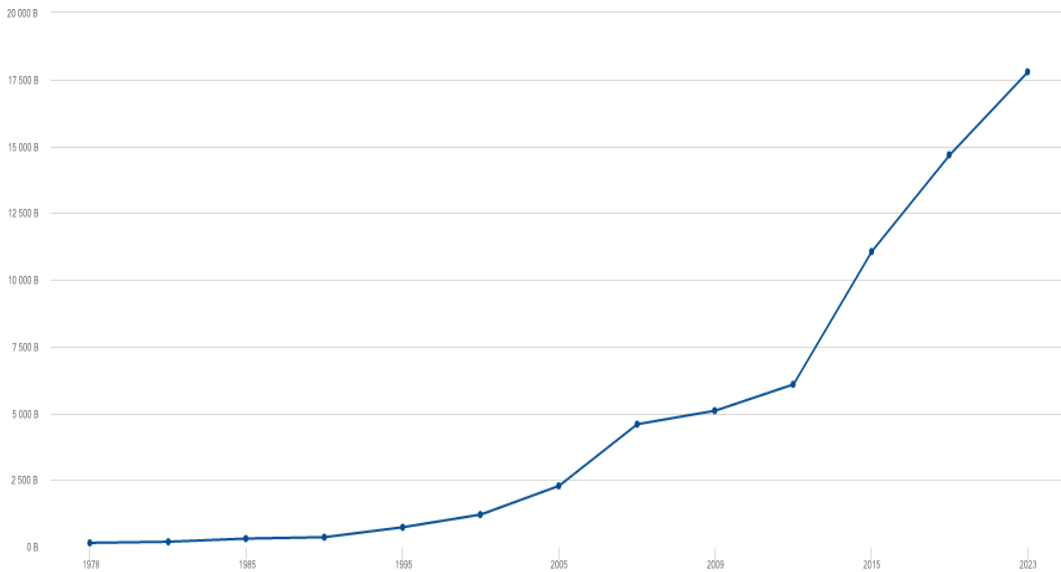

**Kaynak:** Dünya Bankası 2024 Verilerine Dayanarak Yazar Tarafından Oluşturulmuştur.

Çin ekonomisi reform sonrası hızla büyüme oranını sağlayarak GSYH'si 1978 yılındaki 149.5 milyar dolardan 2023 yılında 17.7 trilyon dolara yükselmiştir. 1978 yılında Amerika GSYH'si 2.3 trilyon dolar olup Çin

ekonomisinden 15.7 kat büyüktür. Ancak 2023 yılında Amerika GSYH'si 27.3 trilyon dolar olup Çin ekonomisinin sadece yaklaşık 1.5 katına denk gelmektedir (World Bank, 2024). Çin oldukça hızlı bir şekilde dünya ekonomileriyle arasındaki farkı kapatmayı başarmıştır.

Dünyada ikinci büyük ekonomi konumunda olan Çin sadece ekonomik açıdan değil, eğitim, teknoloji, ulaşım ve alt yapıdan uzay teknolojilerine kadar dünyadaki gelişmiş devletlerle rekabet edebilecek konuma yükselmiştir. Bunda reformun etkisiyle beraber Amerika başta olmak üzere gelişmiş devletleri sunduğu imkân ve destekler, yabancı ülkelerde yaşayan kalabalık ve zengin Çinlilerin katkıları, dünyanın en önemli finans merkezlerinden olan Hong Kong'un 1997 yılında İngiltere tarafından Çin'e iade edilmesi gibi pek çok neden bulunmaktadır.

Yabancı yatırım Çin ekonomisinin gelişiminde oldukça etkili bir rol oynamıştır. Çin 1979 yılında 1.70 milyar doğrudan yabancı yatırım çekmiş ve bu 2022 yılında 189.13 milyar dolara yükselmiştir. Çin 1979 yılından 2022 yılına kadar toplam 2 trilyon 809.89 milyar dolar yabancı yatırım çekmiştir (Ministry Of Commerce Of The People's Republic Of China, 2023). Böylece Çin son yarım asırda, gelişmekte olan ülkeler içerisinde en fazla yabancı yatırım çeken ülke olmuştur.

**Şekil 3.** Çin'e Yabancı Yatırım Yapmada Önde Gelen 15 Ülke (2022)

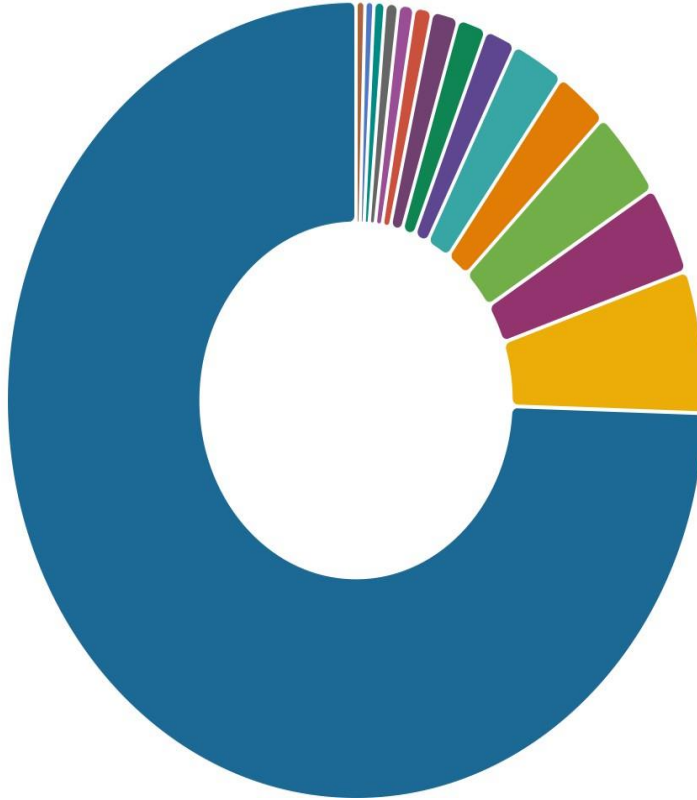

**Kaynak:** china-briefing, January 31, 2024.

Yabancı yatırım yapan ülkeler içerisinde Hong Kong başta gelmektedir ve 2020 yılında Çin'deki doğrudan yabancı yatırımın %70.8'ini oluşturmuştur. Aynı yıl Hong Kong'u içine alan Japonya, Tayvan, Güney Kore ve Singapur gibi önde gelen on Asya ülkesi toplam yabancı yatırımın %83'nü, Avrupa %3.8'i ve Kuzey Amerika %6.1'ini oluşturmuştur (Ministry of Commerce Of The People's Republic Of China, 2021).

Doğrudan yabancı yatırımlar Çin sanayi üretimi, alt yapı, teknolojik gelişim, bilgi ve tecrübelerin aktarımı vb. açıdan oldukça önem arz etmekle birlikte Çin dış ticaretinin ve ekonomisinin gelişi için büyük katkılarda bulunmuştur. Çin'de alt yapı ve eğitime önem vermesi, ucuz ve kaliteli işgücü avantajından istifade ederek

yabancı yatırım çekmeyi başarmıştır. Üretim ve imalat sektörü hızla gelişerek yarım asır içinde dünyanın sanayi merkezine dönüşmüştür.

#### 4.2. Çin Ekonomisinin Geleceğine Yönelik Belirsizlikler

Çin'in bu hızlı gelişmesi aynı zamanda bazı problemleri beraberinde getirmiştir. Çevre kirlenmesi ve gelir dağılımındaki eşitsizlik bu problemlerin başında gelir. Çin hızlı ekonomik büyümeyi gerçekleştirebilmek için insan ve doğal kaynakları çok verimsiz bir şekilde kullanmıştır. Köyden şehirlere göç eden işçiler kötü koşullarda ve ucuz ücretlerle çalışmak zorunda kalmıştır. Bu durum hükümet ve işletmecileri zenginleştirse de oldukça büyük sağlık sorunlarına yol açmıştır. Ayrıca Çin gelişmek uğruna doğayı ve çevreyi çok ihmal etmiştir. Hava, su ve toprağın kirlenmesi bunların başında gelir. Dünya Sağlık Örgütü verilerine göre Çin'de her yıl 2 milyon civarında kişi hava kirliliği sebebiyle hayatını kaybetmektedir (World Health Organization, 2024).

Şekil 4. Çin'deki Yabancı Yatırımların Bölgelere Göre Dağılımı (2022)

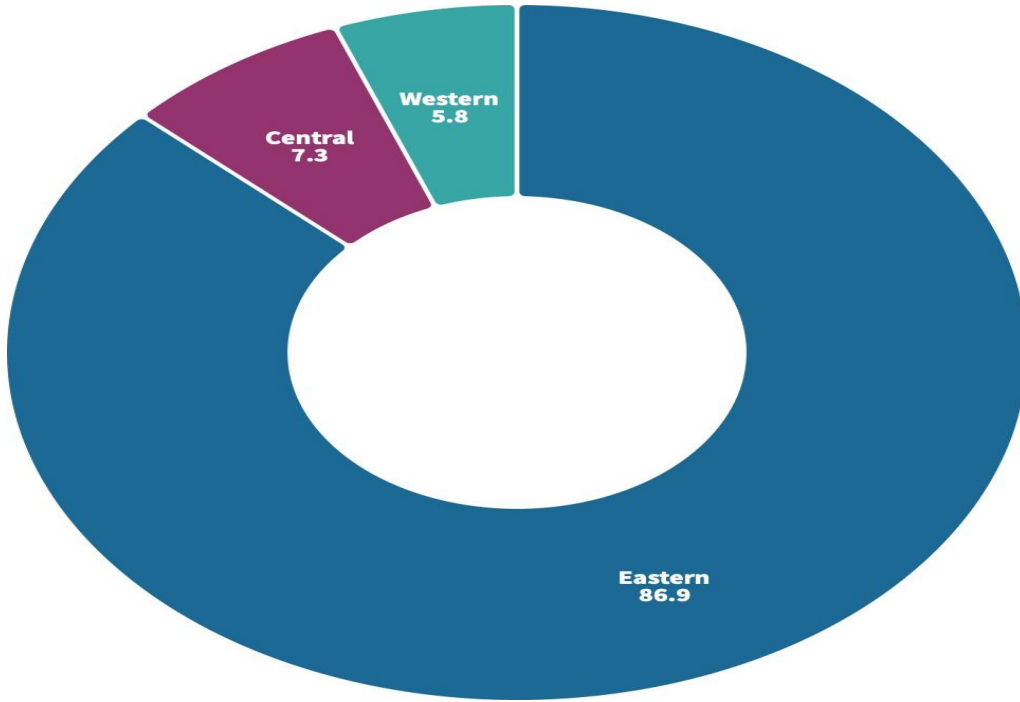

**Kaynak:** china-briefing, January 31, 2024.

Çin son çeyrek asırda hızlı ekonomik büyümeyi başararak milyonlarca kişiyi zenginleştirmiş fakirliği azaltmıştır. Kişi başı gelir ve servet hızlı bir şekilde artmıştır. Ancak, zenginlik artışı ve ekonomik gelişmeden herkes olumlu bir şekilde etkilenmemiştir. Yukarıdaki şekilde de gösterildiği gibi hükümet kalkınmada Han Çinlilerin daha yoğun olarak yaşadığı doğu bölgelerine öncülük vermiş ve yabancı yatırım çekme konusunda bile o bölgelere çeşitli siyasi avantajlar sağlamıştır.

Doğrudan yabancı yatırımın büyük çoğunluğu %86.9'dan fazlası Çin'in yüz ölçümünün az bir kısmını oluşturan doğu kesimlerine kaydırılmıştır. Altyapı ve diğer kalkınma girişimlerinde de doğu bölgesine daha çok avantaj sağlanmıştır. Ayrıca, bölgeler arası eşitsizlikler dışında fertler arasındaki eşitsizlikler de oldukça belirgindir. Çin Komünist Parti (ÇKP) mensupları ve onların çevreleri devletin itibar siyasetlerinden istifade ederek muazzam zenginlikler elde ederken nüfusun büyük çoğunluğu Çin'deki ekonomik gelişmelerden yeterince pay alamamıştır. Böylece Çin'de 1980'li yıllardan başlayarak gelir eşitsizliği gittikçe artmış Çin dünyadaki en fazla eşitsizliklerin bulunduğu ülkelerden biri haline gelmiştir (International Monetary Fund, 2018).

**Şekil 5. GİNİ katsayılarına Göre Çin'deki Eşitsizlik**

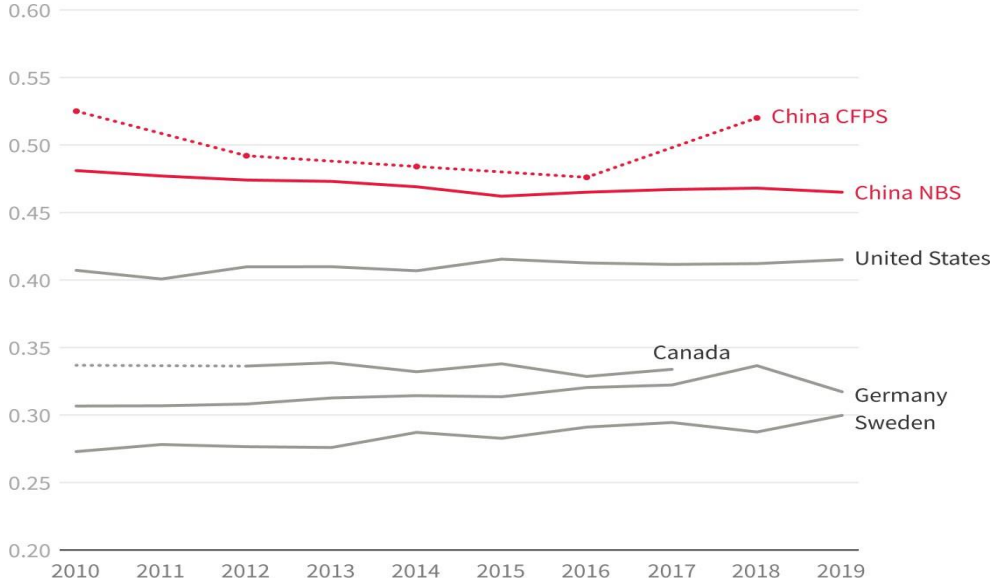

**Kaynak:** Mazzocco, 2022.

Çin'deki gelir dağılımının ve servetin paylaşımındaki eşitsizliğin ülkenin sürdürülebilir kalkınmasına olumsuz etkide bulunabileceği düşünülmektedir. Bu da yakın birkaç yılda Çin'de yaşanmakta olan üretim fazlası ve iç tüketimin eksikliği sebebiyle ortaya çıkan dezenflasyon sürecinde kendini göstermektedir. İhracata oldukça bağımlı bir şekilde büyüyen Çin ekonomisi Amerika ile yaşanan ticaret savaşları, Avrupa ekonomisindeki durgunluk ve bunlardan kaynaklanan tüketim taleplerinin azalması sebebiyle Çin ihracatında bazı sıkıntılar ortaya çıkmaya başlamıştır. Ayrıca Amerika ve Avrupa başta olmak üzere pek çok ekonomide Çin'in uluslararası hukuk ve adil rekabet kurallarını ihmal ettiği iddialarıyla ürünlerine karşı vergi artırımları gittikçe ihracatçıları zor durumda bırakmaktadır. Çin'deki %10 gibi üst sınıf kesimin gelirlerinin ve servetlerinin hızla artmasına rağmen alttaki %90 kesimin gelirleri çok sınırlı düzeyde artmıştır. Bu durum Çin'in kalabalık bir nüfusunun olmasına rağmen tüketim yapabilecek ekonomik güce sahip nüfusun sınırlı olduğu ve dış etkenlere karşı ekonomik büyümeyi sürdürebilmede ulusal tüketimi arttırmada hükümetin zorluklarla karşı karşıya kalabileceğinin işaretlerini vermektedir.

Gelir ve servet eşitsizliği sadece ekonomik konularla sınırlı değildir. Gelir eşitsizliği aynı anda —eğitim, sağlık ve finansal hizmetlere erişim gibi fırsat eşitsizliği gibi daha geniş eşitsizliğin tohumlarını ektikleri için temelde daha da büyük gelecek gelir eşitsizliğe neden olarak ekonominin sürdürülebilirliği açısından ciddi endişeler yaratıyor (International Monetary Fund, 2018). Çin hükümetinin sergilediği tavırlar ise durumun daha kötüye gidebileceğinin işaretini veriyor. Toplumun sıkıntılarını dinlemek ve onlara daha fazla seslerini duyurabilecek fırsatlar sunmak yerine hükümet daha baskıcı tavır sergiliyor. Yüksek teknoloji ve güvenlik güçleriyle devasa kontrol mekanizmaları geliştirerek halkın sesini susturmayı hedefliyor.

Ekonomik reform yapmasına rağmen siyasi açıdan reform yapmayı gerçekleştirememesi ya da istememesi Çin'in geleceğine yönelik en büyük sorunları barındırmaktadır. Son dönemdeki ekonomi politikaları ve siyasi dinamikler, bazı durumlarda ekonomik büyümenin sürdürülebilirliğine ilişkin belirsizliği artırdı (Mazzocco, 2022). Çin az sayıda olmasına rağmen bazı büyük özel işletmeler üzerindeki baskılarını arttırmıştır. Çin'deki girişimciler, işlerine yönelik keyfi düzenleme veya eylem riskini hiçbir zaman ortadan kaldıramaz. Bunun yerine hükümetin işini yapmasına yardımcı olarak şirketlerini korumaya çalışabilirler (Clark, 2016).

Hükümetin özel girişimler dâhil tüm ekonomik yaşam üzerindeki otoritesi ve baskısı girişimcileri dikkatli davranmaya mecbur bırakır. Herhangi bir düşünce ya da eylem hükümetin ve yöneticilerin çıkarlarına aykırı olarak görüldüğü an çok kolay bir şekilde çeşitli bahanelerle cezalandırılabilir. Siyasi baskı Çin'deki özgür düşüncüyü kısıtlayarak inovasyonu da olumsuz etkilemektedir. Çin'in elde ettiği gelişmeler gerçek anlamıyla onun inovasyon gücünden değil aksine taklit etme yeteneğinden kaynaklanmıştır. Çin, Amerika ve Avrupa başta olmak üzere gelişmiş ve inovasyon ekonomilerinin elde ettiği bilgi ve becerileri taklit ederek ya da çeşitli yöntemlerle ele geçirerek devlet desteğiyle Çin genelinde yaygınlaştırmıştır. Bazı girişimciler yenilikler getirmeye kalkıştığı an siyasi otoriteye tehdit olarak algılanarak cezaya maruz bırakılmıştır.

Alibaba firması Çin’de kurulmuş ve Çin’in 21. yüzyıldaki yeni yüzünü temsil eden bir teknoloji devidir. Ancak şirket bazı yenilikler ve özgür girişimleri benimsemeye başlayınca yönetim tarafından hedef tahtasına oturtulmuştur. Çin Devleti Piyasa Düzenleme İdaresi (SAMR), Çinli teknoloji devi Alibaba’ya 18,228 milyar RMB (yaklaşık 2,4 milyar Euro) para cezası uygulayan bir karar açıkladı. Bu karar şirketin 2019 yılındaki cirosunun %4’üne denk gelmektedir ve Çin’in şimdiye kadar teknoloji baskısı olarak uyguladığı en güçlü darbeyi oluşturuyor. Bu durum diğer şirketlerin de cezalandırılmasının önünü açmıştır (Marco Colino, 2022).

Çin ekonomisi uzun bir süre dünyadaki mevcut teknoloji ve bilgilerden istifade ederek —sonra gelenlerin avantajından yararlanmış. Ekonomi gelişerek belli bir seviyeye geldikten sonra kalıcı olarak büyümesini sürdürülebilmesi için ülkeler sürekli icatlar gerçekleştirmek zorundadır. Ancak Çin’de yeniliklerin ve icatların ortaya çıkması için gerekli olan özgürlük ortamı eksiktir. Bu yüzden on yıllardır süren yüksek büyümenin ardından Çin’in reel GSYİH büyümesinin yavaşlaması bekleniyor ve yeni büyüme araçlarının aranması öncelik haline geldiği tartışılmaya başlanmıştır. (International Monetary Fund, 2022).

## SONUÇ

Çin 1978 yılında hayata geçirdiği ekonomik reform ve dışa açılma politikasıyla yeni bir döneme girmiştir. Yabancı yatırım ve teknolojilere izin verilmeye başlamıştır. Bunların etkisiyle Çin ekonomisi oldukça hızlı bir şekilde büyümeye başlamıştır. 1990’lı yılların başlarında Sovyetler Birliği’nin dağılması ve Amerika başta olmak üzere dünya ülkeleriyle yakın ilişkilerin geliştirilmesi ekonominin büyümesi için olumlu uluslararası bir ortam hazırlamıştır. Ayrıca 1997 yılında İngiltere’nin dünyanın en önemli finans merkezlerinden biri olan Hong Kong’u Çin’e iade etmesi ardından 2001 yılında Dünya Ticaret Örgütü’nün Çin’in üyeliğini onaylaması, Çin’in küresel dünyaya açılması ve ekonomik ilişkiler geliştirmesinin önünü daha da açmıştır.

Geçmiş hatalarından ders çıkartan Çin, gerçekçi politikalar üretmek her bakımdan kendini geliştirmeye, dünyadaki fırsatlardan ve gelişmelerden istifade ederek kendini güçlendirmeye odaklanmıştır. Reform sonrası ekonomi hızla yükselerek milyonlarca kişi fakirlikten kurtulmuş, yaşam standartları artmış ve Çin’in dünya genelindeki etkisi güçlenmiştir. Ancak, hızlı yükseliş çeşitli sorunları beraberinde getirmiştir. Ekonomik büyüme uğruna doğanın ihmal edilmesi ve çevrenin kirletilmesi bunların başında gelmektedir. Ayrıca ekonomik gelişmeler yaşanmasına rağmen ÇKP etnik merkezîyetçi ve siyasi çıkarlara öncülük vermeyi içeren hayata geçirdiği ekonomik politikalar bölgesel ve kişisel gelir eşitsizliğinin gittikçe yükselmesine de sebep olmuştur. Ekonomik reformu siyasi reformun takip edememesi de Çin ekonomisinin sürdürülebilirliği açısından geleceğe yönelik belirsizlikler doğurmaktadır.

Son yıllarda Çin ekonomisi, dünya genelindeki büyüme hızını etkileyen önemli bir duraklama sürecine girmiştir. Bu yavaşlama, birkaç faktörün birleşimiyle şekillenmektedir. Öncelikle, COVID-19 pandemisi, Çin’in ekonomik dinamiklerini derinden etkilemiştir. Çin hükümetinin uyguladığı sıfır COVID-19 politikası, ekonomik aktiviteyi daha da kısıtlamış ve tedarik zincirlerinde kesintilere yol açmıştır. Bu durum, dünya genelinde arz talep dengesini olumsuz yönde etkileyerek, küresel ticarete yavaşlamalara neden olmuştur. Diğer bir husus ise, Çin’in yüksek borç seviyesi ve emlak sektöründeki kriz, ekonomik büyümeyi tehdit eden diğer faktörler arasında yer almaktadır. Bunlarla beraber ABD-Çin ilişkilerindeki gerilimler, uluslararası ticarete artan korumacılık Çin’in ihracat potansiyelini olumsuz etkilemiş ve ekonomik büyüme üzerinde baskı oluşturmuştur. Bu faktörlerle beraber, Çin’in baskıcı ve özgürlüğü kısıtlayıcı devlet siyaseti toplumun yenik ve icat etme potansiyelini kısıtlayarak Çin’in gelecekteki ekonomik büyüme hedefleri üzerinde önemli bir tehdit oluşturmaktadır.

## KAYNAKÇA

- Ahlstrom, D., and Ding, Z., (2014), —*Entrepreneurship in China: An overview*l. International Small Business Journal, 32(6), p. 610-618.
- Baldwin, R., & Evenett, S. (2020), Covid-19 and Trade Policy: Why Turning Inward Won't Work. CEPR Press.
- Brandt, L., Ma, D., and Rawski, T., (2016), —*Industrialization in China. Forschungsinstitut zur Zukunft der Arbeit Institute for the Study of Labor*l, Discussion Paper, (10096), p. 1-37.
- Clark, Duncan (2016), Alibaba: The House That Jack Ma Built, HarperCollins Publishers Inc.
- Heilmann, S., and Shih, L., (2013), —*The Rise of Industrial Policy in China, 1978-2012*l, Harvard- Yenching Institute Working Paper Series, (2013), p. 1-24.

- Huang, Y. (2021), "*Understanding China's Belt and Road Initiative*", *China Economic Review*, (40), p. 241-252.
- International Monetary Fund, (2018), —*Inequality in China – Trends, Drivers and Policy Remedies*l. IMF Working Paper. WP/18/(127), p. 1-31.
- International Monetary Fund, (2022), *World Economic Outlook: Countering the Cost-of-Living Crisis*. International Monetary Fund.
- International Monetary Fund, (2024), —*People's Republic Of China: Selected Issues*l. IMF Country Report 24(276), p. 1-65.
- Jin, W.(2017), —论 1949 年以来的— 中华民国 问题/Lùn 1949 nián yǐlái de —zhōnghuá mínguó l wèntí. <http://sis.ruc.edu.cn/gzpl/c24ea8c378ed4631be565ef84d24f295.htm> (Erişim Tarihi: 25.09.2017).
- Kasım, M., & Yücel, F, (2020). —*İktisat Politikalarının Çin ve Hindistan'ın Kalkınmasındaki Etkileri*l. Ömer Halisdemir Üniversitesi İktisadi Ve İdari Bilimler Fakültesi Dergisi, 13(2), ss. 203-212.
- KPMG,(2018), *China Outlook 2018: A New Era, a New Paradigm of Globalisation*, KPMG International, Swiss.
- Li, S., & Sicular, T, (2014), "*The Distribution of Household Income in China: Inequality, Poverty, and Policies*." *The China Quarterly*, (217), p. 1-41.
- Lin, J. Y. (2012). *Demystifying the Chinese Economy*. Cambridge University Press.
- Ma, W. (2003), *Economic Reform and Higher Education in China*. Peking University. China.
- Marco Colino, Sandra (2022). The case against Alibaba in China and its wider policy repercussions. *Journal of Antitrust Enforcement*. (10), 217–229.
- Mazzocco, (2022), *How Inequality Is Undermining China's Prosperity*. The Center for Strategic and International Studies (CSIS). USA.
- Ministry Of Commerce Of The People's Republic Of China, (2021), *Statistical Bulletin Of FDI In China 2021*. Ministry Of Commerce Of The People's Republic Of China. Beijing.
- Ministry Of Commerce Of The People's Republic Of China, (2023), *Statistical Bulletin Of FDI In China 2023*. Ministry Of Commerce Of The People's Republic Of China. Beijing.
- National Beuro of Statistics, (2024), —人民生活实现全面小康 稳步迈向共同富裕 新中国75年经济社会发展成就系列报告之十七l. [https://www.stats.gov.cn/zt\\_18555/ztfx/xzg75njshfzcyj/202409/t20240920\\_1956595.html](https://www.stats.gov.cn/zt_18555/ztfx/xzg75njshfzcyj/202409/t20240920_1956595.html) (Erişim Tarihi: 20.09.2024).
- Naughton, B. (2007). *The Chinese Economy: Transitions and Growth*. MIT Press.
- Riskin, C, (2011), "*Inequality and Poverty in China in the Age of Globalization*." *World Development*, 29(2), p. 31-44.
- Rock, M. T., & Toman, M. A, (2016), "China's Technological Catch-Up Strategy." *Environmental Economics and Policy Studies*, 19, 245-269.
- Wang, H., & Lin, C, (2017), "*Environmental Challenges and China's Economic Future*." *Nature Climate Change*, 7(1), p. 19-23.
- World Bank (2024), —*World Development Indicators*. World Bank Groupl. <https://databank.worldbank.org/indicator> (Erişim Tarihi: 3. 12. 2024).
- World Health Organization (2024), —*Air pollution in Chinall*. <https://www.who.int/china/health-topics/air-pollution> (Erişim Tarihi: 10.11.2024).
- Yifu Lin, J, (2013). —*Demystifying the Chinese Economy*l, *Austrian Economic Review*, 46(3),p. 259-268.
- Yifu Lin, J., Cai, F., and Li, Z, (1998), —*The China Miracle: Development Strategy and Economic Reform*l. *Cato Journal*, 18(1), p. 147-161.



Zhang, C., & Zhao, Z, (2019), "*Renewable Energy Policies in China: Progress and Challenges.*" *Energy Policy*, (129), p. 178-185.



# TÜRK KAMU YÖNETİMİ DERGİSİ

*Turkish Journal of Public Administration*

